

# TOTO®

## Installation Manual Manual de Instrucciones Manuel d'installation

ENGLISH

ESPAÑOL

FRANÇAIS

### Deck-Mounted Faucet Robinet de bain romain Grifo de Bañera

LLOYD®

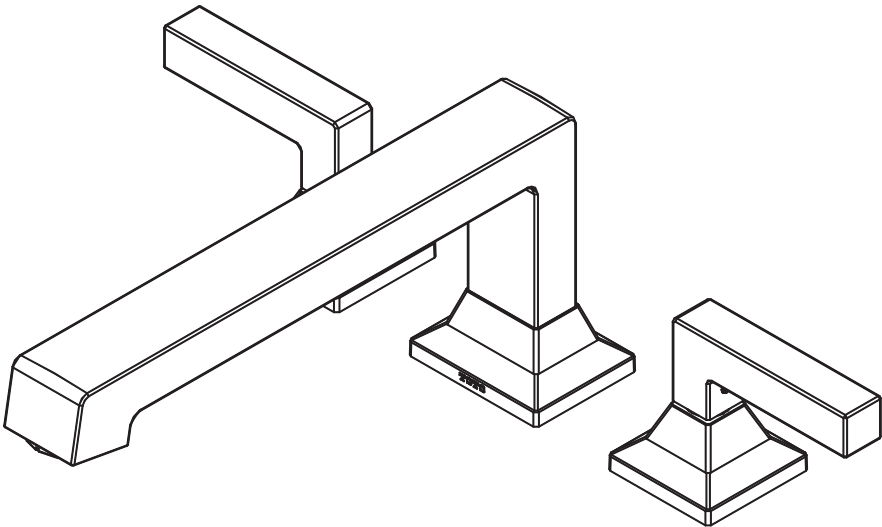

**TB930DD**

#### Warranty Registration and Inquiry

For product warranty registration, TOTO U.S.A. Inc. recommends online warranty registration. Please visit our web site <http://www.totousa.com>. If you have questions regarding warranty policy or coverage, please contact TOTO U.S.A. Inc., Customer Service Department, 1155 Southern Road, Morrow, GA 30260 (888) 295-8134 or (678) 466-1300 when calling from outside of U.S.A.

**TABLE OF CONTENTS**

Thanks for Choosing Toto!..... 2  
 Care And Cleaning ..... 2  
 Warning ..... 2  
 Tools you will need ..... 2  
 Before Installation..... 3  
 Installation Procedure..... 4-6  
 Troubleshooting ..... 6  
 Rough-in ..... 7  
 Warranty ..... 8

**THANKS FOR CHOOSING TOTO!**

The mission of TOTO is to provide the world with healthy, hygienic and more comfortable lifestyles. We design every product with the balance of form and function as a guiding principle. Congratulations on your choice.





**CARE AND CLEANING**

Your new faucet is designed for years of trouble-free performance. Keep it looking new by cleaning it periodically with mild soap, rinse thoroughly with warm water and dry with a clean, soft cloth. Do not use abrasive cleaners, steel wool or harsh chemicals, as these will dull the finish. Failure to follow these instructions may void your warranty.

**WARNING**

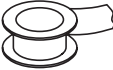
If using solder for the installation of the faucet, the seats cartridges, and washers will have to be removed before heating. Otherwise, the warranty will be voided on these parts

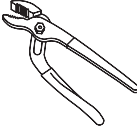
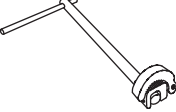
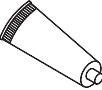
**TOOLS YOU WILL NEED**

					
Pipe Tape	Adjustable Wrench	Adjustable Pliers	Basin Wrench	Plumbers Putty	Phillips Screwdriver

## BEFORE INSTALLATION

- Observe all local plumbing codes.
- Make sure water supply is shut off.
- Read these instructions carefully to ensure proper installation.
- **IMPORTANT:** Provide an access panel to shank and supply line connections underside of deck.
- Cover your drain to avoid losing parts.
- Check to make sure you have the following parts indicated below.

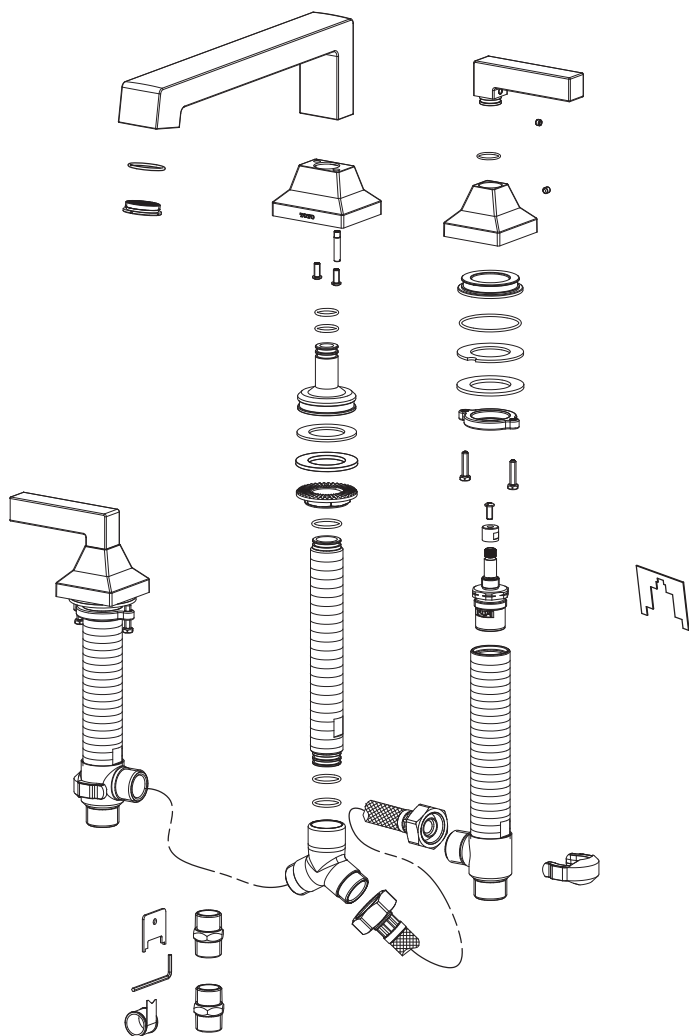

## INSTALLATION PROCEDURE

1. Drill hole for shank and retainer pin (see rough-in spec for detail). Remove the spout from the shank by loosening the set screw behind the spout. Remove nut and washer from shank. Place the shank through the hole from the top. Replace the washer and nut in reverse order. Tighten the nut with wrench. Screw in the Y-adapter.

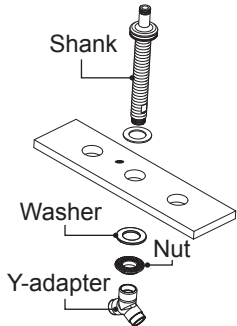

**Note:** Do not overtighten the Y-adapter.

2. Disassemble the handle and canopy by loosening the set screws located under the handle and behind the canopy. Remove the top nut.

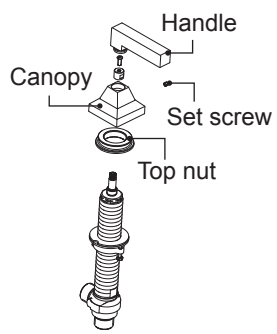

3. Insert the valve body through the hole from the bottom.

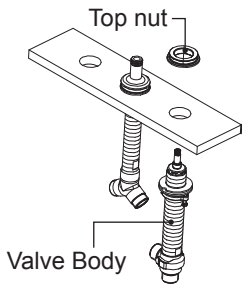

4. Use the template to make sure the valve height from the top of the mounting surface is correct. Adjust the top nut accordingly to set the correct height.

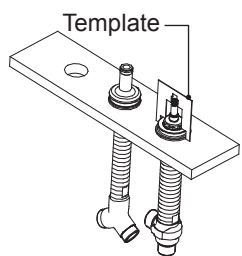

5. Once the correct height is set, tighten the bottom nut to secure the valve body. Re-assemble the canopy and handle.

**Note:** Secure the handle onto the valve stem first. Then tighten the canopy set screw.

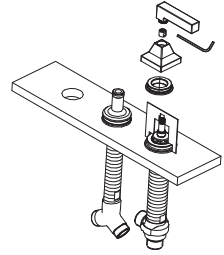

6. Repeat steps 2-5 to install the other valve.

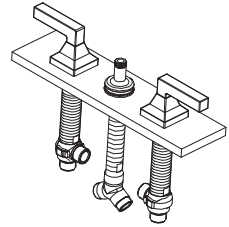

7. Install the spout onto the shank. Secure the spout with set screw.

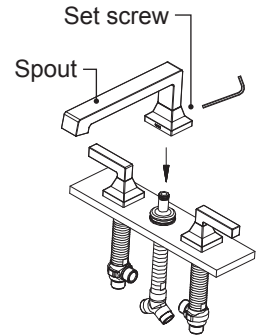

8. Connect the two flex hoses to the spout adapter.

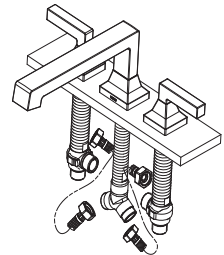

9. Apply pipe tape onto the threads of the valve body. Connect water supply pipe to the valve body. Use adapter if necessary.

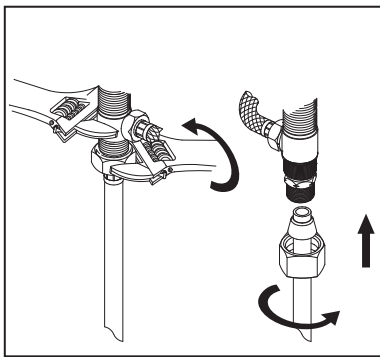
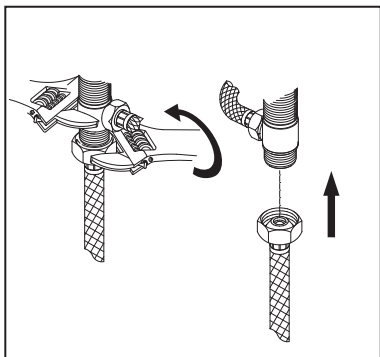

### TROUBLESHOOTING

If you've followed the instructions carefully and your faucet still does not work properly, take these corrective steps.

<b>Problems</b>	<b>Cause</b>	<b>Action</b>
Leaks underneath handle.	Cartridge has come loose. O-ring is dirty or damaged.	Tighten the retainer nut. Clean or replace O-ring.
Aerator leaks or has an inconsistent water flow pattern.	Aerator is dirty or misfitted.	Unscrew the aerator to check rubber packing or replace the aerator.

# ROUGH IN

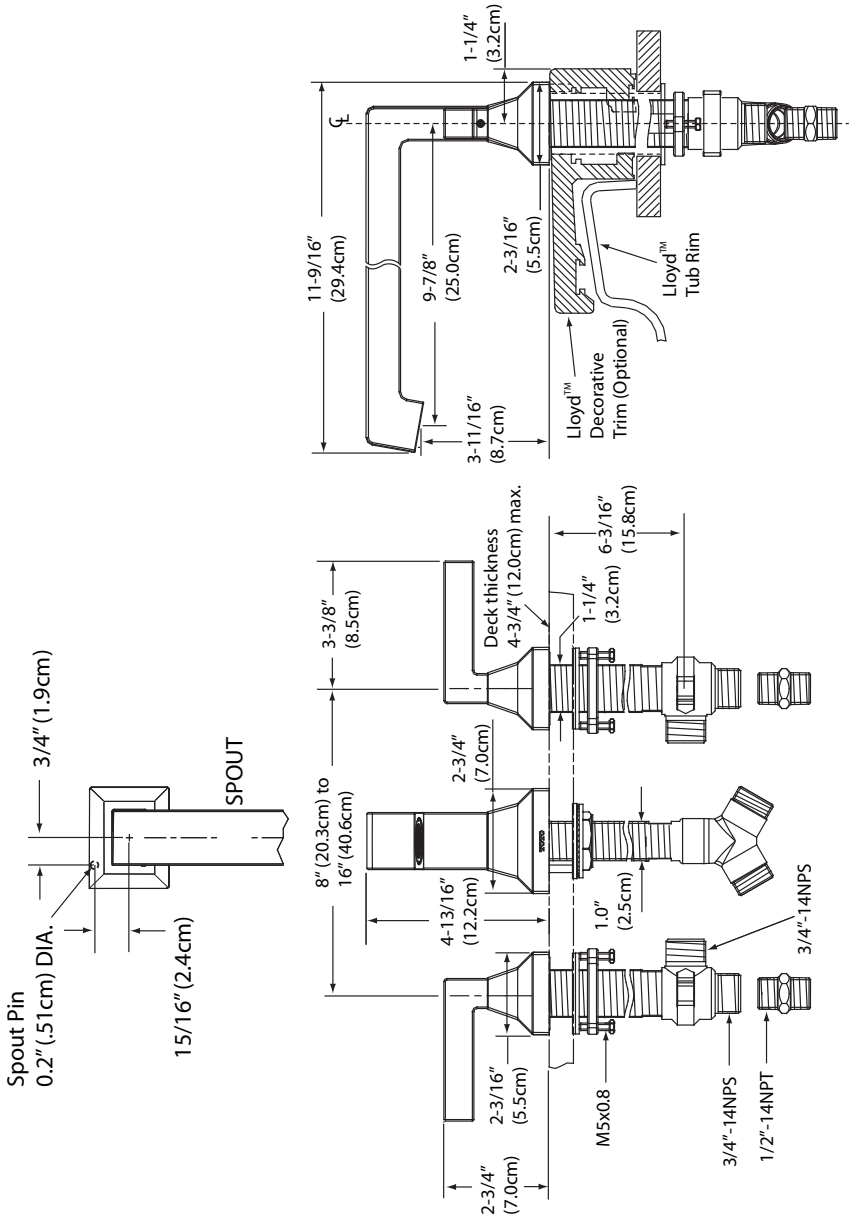

## TOTO U.S.A., INC. LIMITED LIFETIME WARRANTY

1. TOTO warrants its residential faucets and bathroom accessories ("Product") to be free from defects in materials and workmanship during normal use when properly installed and serviced, for the lifetime of the Product from date of purchase. This limited warranty is extended only to the ORIGINAL PURCHASER of the Product and is not transferable to any third party, including but not limited to any subsequent purchaser or owner of the Product. This warranty applies only to TOTO Product purchased and installed in North, Central and South America.
2. TOTO's obligations under this warranty are limited to repair, replacement or other appropriate adjustment, at TOTO's option, of the Product or parts found to be defective in normal use, provided that such Product was properly installed, used and serviced in accordance with instructions. TOTO reserves the right to make such inspections as may be necessary in order to determine the cause of the defect. TOTO will not charge for labor or parts in connection with warranty repairs or replacements. TOTO is not responsible for the cost of removal, return and/or reinstallation of the Product.
3. This warranty does not apply to the following items:
  - a. Damage or loss sustained in a natural calamity such as fire, earthquake, flood, thunder, electrical storm, etc.
  - b. Damage or loss resulting from any accident, unreasonable use, misuse, abuse, negligence, or improper care, cleaning, or maintenance of the Product.
  - c. Damage or loss resulting from sediments or foreign matter contained in a water system.
  - d. Damage or loss resulting from improper installation or from installation of the Product in a harsh and/or hazardous environment, or improper removal, repair or modification of the Product.
  - e. Damage or loss resulting from electrical surges or lightning strikes or other acts which are not the fault of TOTO or which the Product is not specified to tolerate.
  - f. Damage or loss resulting from normal and customary wear and tear, such as gloss reduction, scratching or fading over time due to use, cleaning practices or water or atmospheric conditions, including but not limited to, the use of bleach, alkali, acid cleaners, dry (powder) cleaners or any other abrasive cleaners or the use of metal or nylon scrubbers.
4. In order for this limited warranty to be valid, proof of purchase is required. TOTO encourages warranty registration upon purchase to create a record of Product ownership at <http://www.totousa.com>. Product registration is completely voluntary and failure to register will not diminish your limited warranty rights.
5. If the Product is used commercially or is installed outside of North, Central or South America, TOTO warrants the Product to be free from defects in materials and workmanship during normal use for one (1) year from the date of installation of the Product, and all other terms of this warranty shall be applicable except the duration of the warranty.
6. THIS WARRANTY GIVES YOU SPECIFIC LEGAL RIGHTS. YOU MAY HAVE OTHER RIGHTS WHICH VARY FROM STATE TO STATE, PROVINCE TO PROVINCE OR COUNTRY TO COUNTRY.
7. To obtain warranty repair service under this warranty, you must take the Product or deliver it prepaid to a TOTO service facility together with proof of purchase (original sales receipt) and a letter stating the problem, or contact a TOTO distributor or products service contractor, or write directly to TOTO U.S.A., INC., 1155 Southern Road, Morrow, GA 30260 (888) 295-8134 or (678) 466-1300, if outside the U.S.A. If, because of the size of the Product or nature of the defect, the Product cannot be returned to TOTO, receipt by TOTO of written notice of the defect together with proof of purchase (original sales receipt) shall constitute delivery. In such case, TOTO may choose to repair the Product at the purchaser's location or pay to transport the Product to a service facility.

THIS WRITTEN WARRANTY IS THE ONLY WARRANTY MADE BY TOTO. REPAIR, REPLACEMENT OR OTHER APPROPRIATE ADJUSTMENT AS PROVIDED UNDER THIS WARRANTY SHALL BE THE EXCLUSIVE REMEDY AVAILABLE TO THE ORIGINAL PURCHASER. TOTO SHALL NOT BE RESPONSIBLE FOR LOSS OF THE PRODUCT OR FOR OTHER INCIDENTAL, SPECIAL OR CONSEQUENTIAL DAMAGES OR EXPENSES INCURRED BY THE ORIGINAL PURCHASER, OR FOR LABOR OR OTHER COSTS DUE TO INSTALLATION OR REMOVAL, OR COSTS OF REPAIRS BY OTHERS, OR FOR ANY OTHER EXPENSE NOT SPECIFICALLY STATED ABOVE. IN NO EVENT WILL TOTO'S RESPONSIBILITY EXCEED THE PURCHASE PRICE OF THE PRODUCT. EXCEPT TO THE EXTENT PROHIBITED BY APPLICABLE LAW, ANY IMPLIED WARRANTIES, INCLUDING THAT OF MERCHANTABILITY OR FITNESS FOR USE OR FOR A PARTICULAR PURPOSE, ARE EXPRESSLY DISCLAIMED. SOME STATES DO NOT ALLOW LIMITATIONS ON HOW LONG AN IMPLIED WARRANTY LASTS, OR THE EXCLUSION OR LIMITATION OF INCIDENTAL OR CONSEQUENTIAL DAMAGES, SO THE ABOVE LIMITATION AND EXCLUSION MAY NOT APPLY TO YOU.



**CONTENIDO**

Gracias Por Elefir Toto! ..... 9  
 Cuidado y Limpieza ..... 9  
 Precaucion ..... 9  
 Herramientas Necesarias ..... 9  
 Antes De La Instalacion ..... 10  
 Procedimiento De Instalacion ..... 11-13  
 Resolución de problemas ..... 13  
 Preparativos en la pared ..... 14  
 Garantia ..... 15

**GRACIAS POR ELEGIR TOTO!**

La misión de TOTO's es proporcionar estilos de vida saludables, higiénicos y más cómodos. Diseñamos cada producto con el equilibrio de forma y función como principio rector. Felicitaciones por su elección.





**CUIDADO Y LIMPIEZA**

Su nuevo grifo está diseñado para funcionar sin problemas durante muchos años. Si desea que luzca como nuevo, límpialo periódicamente con jabón suave, enjuáguelo bien con agua tibia y séquelo con un paño suave y limpio. No use limpiadores abrasivo, lana de acero o sustancias químicas ásperas, ya que opacarán el acabado. El incumplimiento de estas instrucciones puede anular su garantía.

**PRECAUCIÓN**

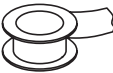
Si se usa soldadura para la instalación del grifo, habrá que quitar los asientos, cartuchos y arandelas antes de calentar. De lo contrario, quedará anulada la garantía de estas piezas.

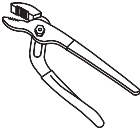
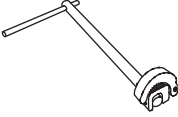
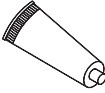
**HERRAMIENTAS NECESARIAS**

					
Cinta adhesiva para tubos	Llave ajustable	Alicates ajustables	Llave para lavabos	Masilla de plomeros	Destornillador Phillips

## ANTES DE LA INSTALACIÓN

- Cumpla con todos los códigos de plomería locales.
- Asegúrese que el suministro de agua esté cerrado.
- Lea estas instrucciones detenidamente para asegurar una instalación adecuada.
- **IMPORTANTE:** Instalar un panel de acceso al vástago y a las conexiones de la línea de suministro, debajo de la base.
- Tape su drenaje para no perder piezas.
- Comprobar que se hayan recibido las partes que se indican a continuación.

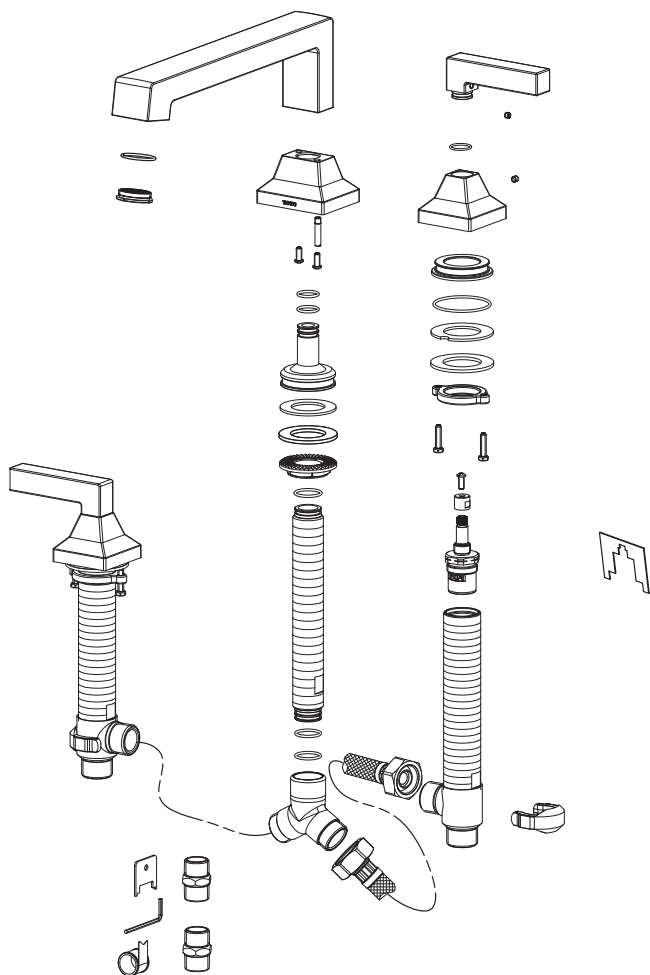

## PROCEDIMIENTO DE INSTALACIÓN

1. Taladre un agujero para el vástago y el pasador de retención (vea los detalles en la especificación para antes de instalación). Quite el caño del vástago, aflojando el tornillo de presión detrás del vástago. Quite la tuerca y la arandela del vástago. Introduzca el vástago por el agujero, desde la parte arriba. Vuelva a colocar la arandela y la tuerca en orden inverso. Apriete la tuerca con la llave. Atornille el adaptador en Y.

**Nota:** No apriete excesivamente el adaptador en Y.

2. Desmonte el conjunto de manija y el escudo aflojando los tornillos de presión ubicados debajo de la manija y detrás del escudo. Quite la tuerca superior.
3. Instale el cuerpo de la válvula por el agujero desde el fondo.
4. Use la plantilla para asegurarse de que la altura de la válvula desde la parte de arriba de la superficie de montaje sea correcta. Ajuste debidamente la tuerca superior para fijar la altura correcta.

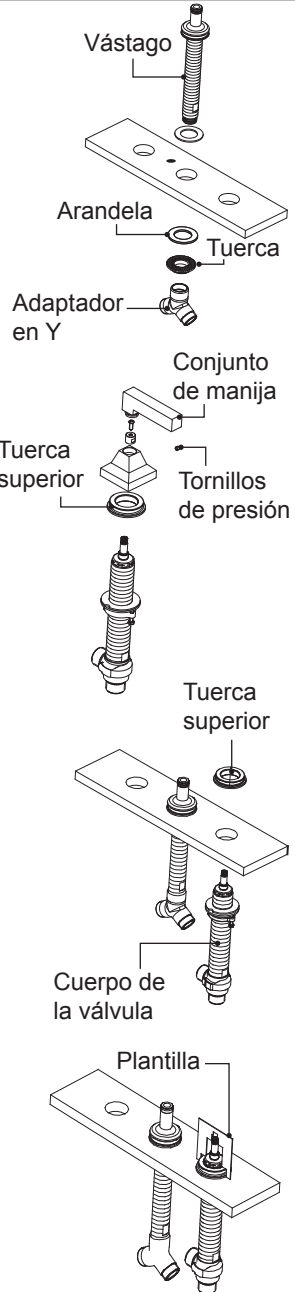

5. Apriete la tuerca inferior para fijar el cuerpo de la válvula. Vuelva a montar el escudo y la manija.

**Nota:** Fije primero la manija en el vástago de la válvula. Después apriete el tornillo de presión del escudo.

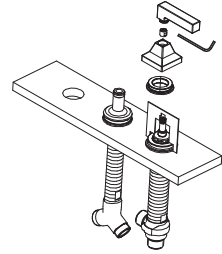

6. Repita los pasos 2 a 5 para instalar la otra válvula.

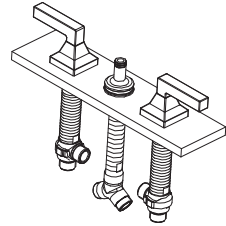

7. Instale el caño en el vástago. Fije el caño con el tornillo de presión.

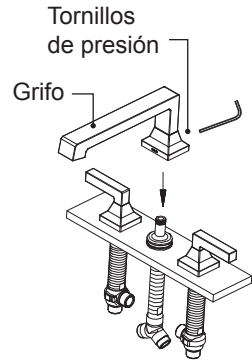

8. Conecte las dos mangueras flexibles al adaptador de caño.

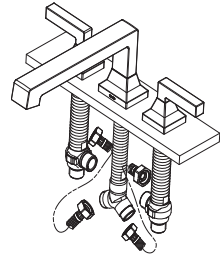

9. Conecte el tubo de suministro de agua al cuerpo de la válvula. Use el adaptador si es necesario.

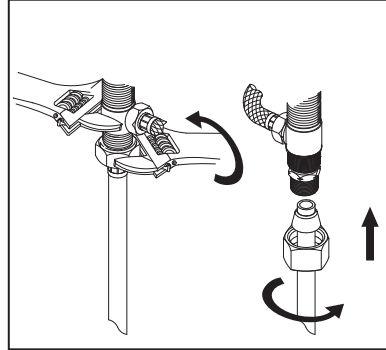
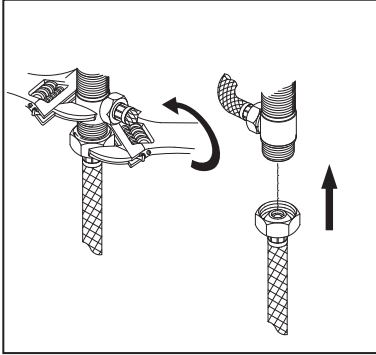

## RESOLUCIÓN DE PROBLEMAS

Si ha seguido con cuidado las instrucciones y su grifo sigue sin funcionar debidamente, efectúe estos pasos de corrección.

Problema	Causa	Acción
Fugas debajo de la manija	Se ha soltado el cartucho. La junta tórica está sucia o dañada.	Apriete la tuerca del retenedor. Limpie o reemplace la junta tórica.
Hay fugas en el aireador o produce un chorro de agua desigual.	El aireador está sucio o mal conectado.	Desatornille el aireador para comprobar la empaquetadura de goma o reemplace el aireador.

# PREPARATIVOS EN LA PARED

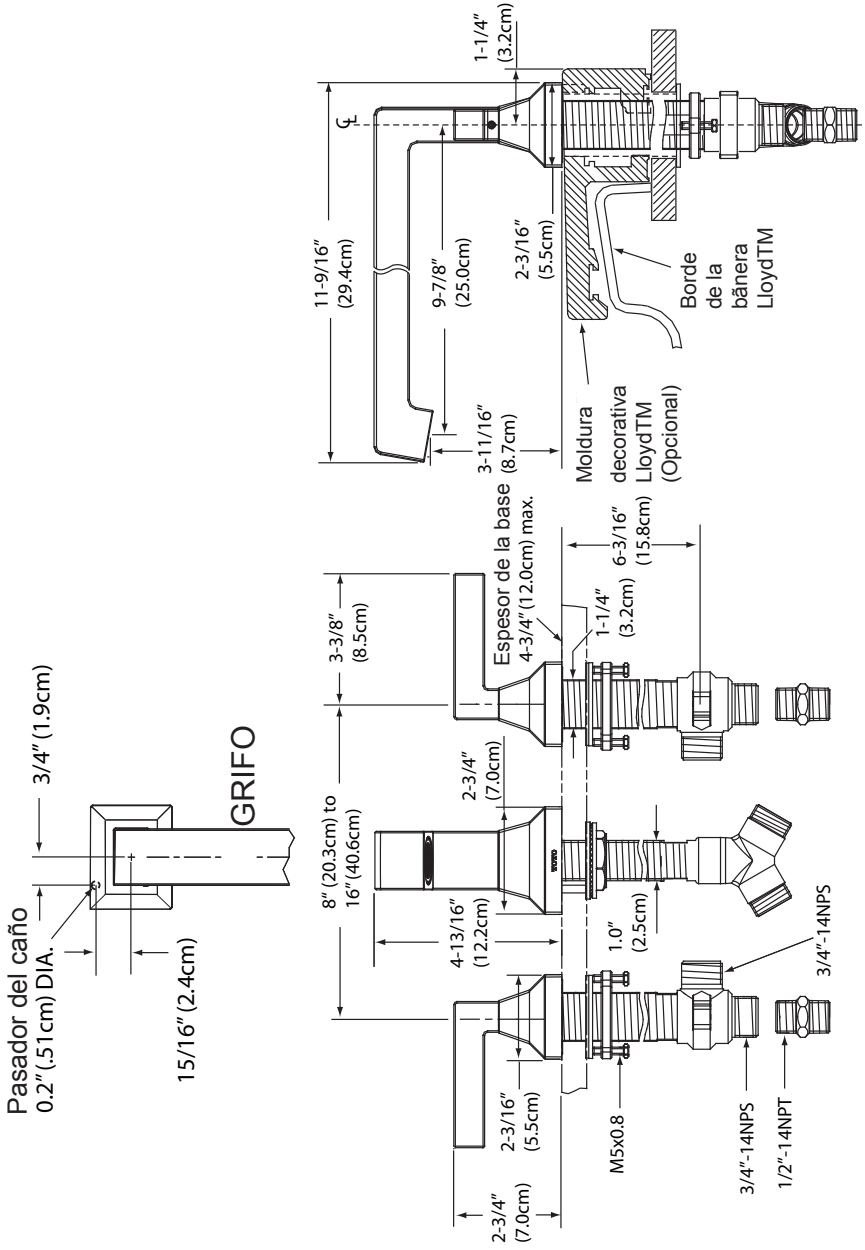

## TOTO U.S.A., INC. GARANTÍA LIMITADA DE POR VIDA

1. TOTO garantiza que sus grifos residenciales y accesorios de baño ("Producto") no presentan defectos en sus materiales ni de fabricación durante su uso normal cuando son instalados y mantenidos adecuadamente, de por vida para el Producto a partir de la fecha de compra. Esta garantía limitada es válida solamente para el COMPRADOR ORIGINAL del Producto y no es transferible a una tercera persona, incluyendo, pero sin limitarse a, cualquier comprador o propietario subsecuente del Producto. Esta garantía aplica solamente al Producto TOTO comprado e instalado en América del Norte, Central, y del Sur.
2. Las obligaciones de TOTO bajo esta garantía se limitan a la reparación, cambio o cualquier otro ajuste, a petición de TOTO, del Producto o partes que resulten defectuosas en su uso normal, siempre que dicho Producto haya sido instalado, utilizado y mantenido de acuerdo con las instrucciones. TOTO se reserve el derecho de hacer tantas inspecciones como sean necesarias para determinar la causa del defecto. TOTO no cobrará por la mano de obra o partes relacionadas con las reparaciones o cambios garantizados. TOTO no es responsable por el costo de la remoción, devolución y/o reinstalación del Producto.
3. Esta garantía no aplica en los siguientes casos:
  - a. Daño o pérdida ocurrida en un desastre natural, tal como: incendio, sismo, inundación, relámpago, tormenta eléctrica, etc.
  - b. Daño o pérdida resultado de cualquier accidente, uso no razonable, mal uso, abuso, negligencia o cuidado, limpieza o mantenimiento inadecuado del Producto, incluyendo el uso de un agente limpiador abrasivo o el uso de cualquier otro producto de limpieza de manera inconsistente con las instrucciones del Producto.
  - c. Daño o pérdida causada por los sedimentos o material extraña contenida en un sistema de agua.
  - d. Daño o pérdida causada por una mala instalación o por la instalación del Producto en un ambiente duro y/o peligroso, o una remoción, reparación o modificación inadecuada del Producto.
  - e. Daño o pérdida causada por sobrecargas eléctricas o rayos u otros actos que no sean responsabilidad de TOTO o que el Producto no esté especificado para tolerar.
  - f. Daño o pérdida causada por el uso normal y personalizado, tal como reducción del brillo, rayado o pérdida de color en el tiempo debido al uso, prácticas de limpieza o condiciones del agua o atmosféricas.
4. Para que esta garantía limitada sea válida, prueba de compra es necesaria. TOTO anima el registro de la garantía sobre compra para cree un archivo de la propiedad del producto en <http://www.totousa.com>. El registro del producto es totalmente voluntario y la falta a registrar no disminuirá sus derechos de garantía limitada.
5. Si el Si el producto es utilizado comercialmente o es instalado fuera de América del Norte, Central o del Sur, TOTO garantiza que el producto no presenta defectos en sus materiales ni de fabricación durante su uso normal por un periodo de un (1) año a partir de la fecha de instalación del Producto, y todos los otros términos de esta garantía deberán aplicar excepto la duración de la garantía.
6. ESTA GARANTÍA LE DA DERECHOS LEGALES ESPECÍFICOS. USTED PODRÍA TENER OTROS DERECHOS QUE PUEDEN VARIAR DEPENDIENDO DEL ESTADO O PROVINCIA EN EL QUE SE ENCUENTRE.
7. Para obtener el servicio de reparación de esta garantía, debe llevar el Producto o enviario prepagado a un modulo de servicios TOTO junto con la prueba de compra (recibo de compra original) y una carta en la que plantee el problema, o póngase en contacto con un distribuidor TOTO o el contratista de servicio de los productos, o escriba directamente a TOTO U.S.A., INC., 1155 Southern Road, Morrow, GA 30260 (888) 295-8134 o (678) 466-1300, si fuera de los E.E.U.U. Si, debido al tamaño del producto o naturaleza del defecto, el Producto no puede ser devuelto a TOTO, la recepción en TOTO del aviso escrito del defecto junto con la prueba de compra (recibo de compra original) constituirá el envío. En tal caso, TOTO podrá escoger entre reparar el Producto en el domicilio del comprador o pagar el transporte del Producto a un módulo de servicio.

ESTA GARANTÍA ESCRITA ES LA ÚNICA GARANTÍA HECHA POR TOTO. LA REPARACIÓN, CAMBIO U OTRO AJUSTE ADECUADO, TAL COMO APARECE EN ESTA GARANTÍA, SERÁ EL ÚNICO REMEDIO DISPONIBLE PARA EL COMPRADOR ORIGINAL. TOTO NO SERÁ RESPONSABLE POR LA PÉRDIDA DEL PRODUCTO O POR CUALQUIER OTRO DAÑO ACCIDENTAL, ESPECIAL O CONSECUENTE O POR DAÑOS INCURRIDOS POR EL COMPRADOR ORIGINAL, O POR LA MANO DE OBRA U OTROS COSTOS RELACIONADOS CON LA INSTALACIÓN O REMOCIÓN, O COSTOS DE REPARACIONES HECHAS POR OTROS, O POR CUALQUIER OTRO GASTO NO INDICADO DE MANERA ESPECÍFICA EN LOS PÁRRAFOS ANTERIORES. EN NINGÚN CASO LA RESPONSABILIDAD DE TOTO EXCEDERÁ EL PRECIO DE COMPRA DEL PRODUCTO. EXCEPTO EN LA MEDIDA EN QUE QUEDE PROHIBIDO POR LA LEY APPLICABLE, TODA GARANTÍA IMPLÍCITA, INCLUYENDO AQUELLAS DE COMERCIABILIDAD O IDONEIDAD DE USO PARA EL USO O PARA UN PROPÓSITO PARTICULAR, ESTÁ EXPRESAMENTE PROHIBIDA. ALGUNOS ESTADOS NO PERMITEN LAS LIMITACIONES ACERCA DE LA DURACIÓN DE UNA GARANTÍA TÁCITA, O LA EXCLUSIÓN O LIMITACIÓN DE DAÑOS INCIDENTALES O CONSECUENTES, POR LO QUE LA LIMITACIÓN E INCLUSIÓN ANTERIORES PUEDEN NO APLICAR A USTED.

## TABLE DES MATIÈRES

Merci d'avoir choisi Toto! .....	16
Entretien et nettoyage .....	16
Avertissement .....	16
Outils nécessaires .....	16
Avant l'installation .....	17
Procédure d'installation .....	18-20
Dépannage .....	20
Robinetterie brute .....	21
Garantie .....	22

## MERCI D'AVOIR CHOISI TOTO!

La mission de TOTO est de fournir au monde entier des styles de vie sains, hygiéniques et plus confortables. Comme principe de base, nous concevons chaque produit avec un bon mélange de forme et de fonction. Nous vous félicitons de votre choix.

## ENTRETIEN ET NETTOYAGE

Votre nouveau robinet est conçu pour des années d'utilisation sans problèmes. Conservez son aspect de neuf en le nettoyant périodiquement avec du savon doux, un rinçage minutieux avec de l'eau chaude et séchez-le avec un chiffon propre et doux. N'utilisez pas de nettoyants abrasifs, de laines d'acier ou de produits chimiques corrosifs, car ceux-ci terniront la finition. Le manque à suivre ces instructions peut annuler votre garantie.

## AVERTISSEMENT!

En cas de brasage pour l'installation du robinet, il faut enlever les cartouches de sièges et les rondelles avant le chaufrage. Autrement, la garantie de ces pièces est annulée.

## OUTILS NÉCESSAIRES



Ruban  
d'étanchéité



Clé à  
molette

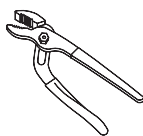

Pince  
multiprise

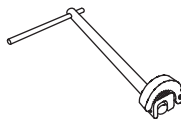

Clé pour  
lavabo

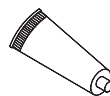

Mastic de  
plombier



Tournevis  
à pointe  
cruciforme



## AVANT L'INSTALLATION

- Observez tous les codes locaux de plomberie.
- Assurez-vous que l'alimentation en eau est coupée.
- Lisez ces instructions attentivement afin d'assurer l'installation adéquate.
- **IMPORTANT:** Il faut fournir un panneau d'accès et des raccords de tuyau d'alimentation, de sous le tablier.
- Couvrir l'égout pour éviter de perdre des pièces.
- Vérifier que toutes les pièces indiquées plus bas sont présentes.

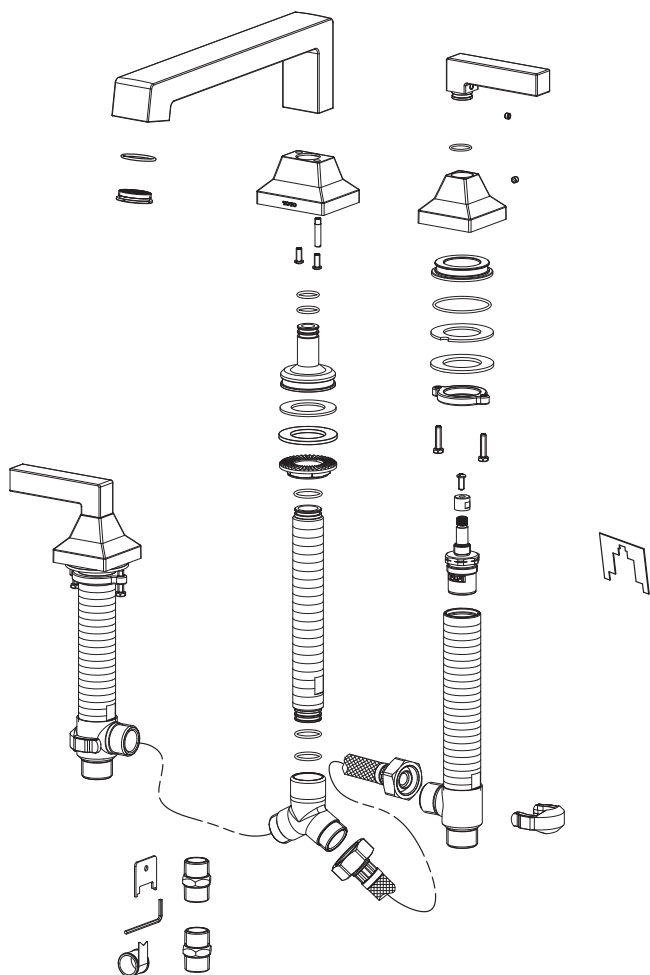

## PROCÉDURE D'INSTALLATION

1. Percer un trou pour la tige et la goupille de retenue (consulter les détails dans les spécifications de préparation). Desserrer la vis de retenue derrière le bec pour enlever le bec de la tige. Enlever l'écrou et la rondelle de la tige. Placer la tige dans le trou, du dessus. Remettre en place la rondelle et l'écrou, dans l'ordre inverse. Serrer l'écrou avec une clé. Visser le raccord en Y.

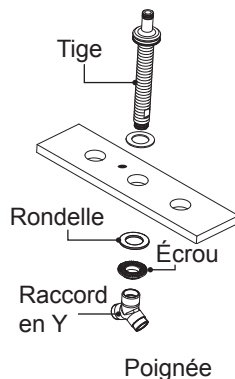

**Remarque –** Ne pas serrer en excès le raccord en Y.

2. Desserrer la vis de blocage derrière la poignée et l'enjoliveur et démonter la poignée et l'enjoliveur. Enlever l'écrou supérieur.

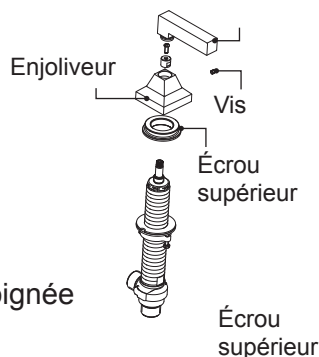

3. Installer le corps du robinet dans le trou, du dessous.

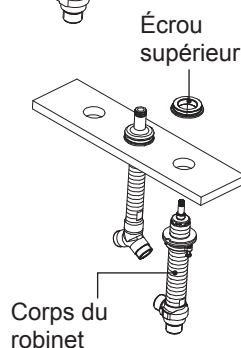

4. Utiliser le gabarit pour vérifier que la hauteur du robinet du haut de la surface de montage est correcte. Régler l'écrou supérieur pour régler à la hauteur correcte.

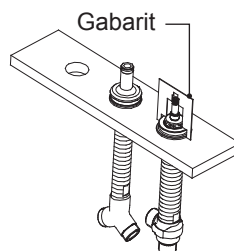

5. Serrer l'écrou inférieur pour maintenir en place le corps du robinet. Remonter l'enjoliveur et la poignée.

**Remarque** – Monter d'abord la poignée sur la tige du robinet. Serrer ensuite la vis de blocage de l'enjoliveur.

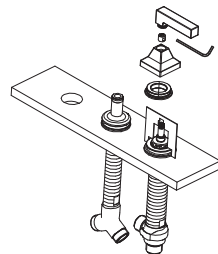

6. Répéter les étapes 2 à 5 pour installer l'autre robinet.

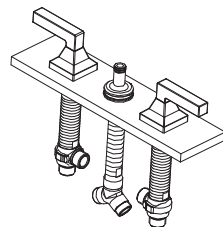

7. Installer le bec sur la tige. Maintenir en place le bec avec la vis de blocage.

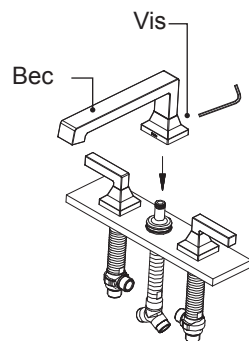

8. Brancher les deux tuyaux flexibles au raccord du bec.

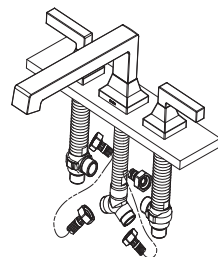

9. Brancher le tube d'alimentation d'eau au corps de la vanne. Utiliser un raccord si nécessaire.

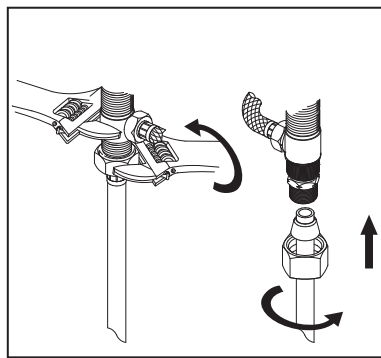
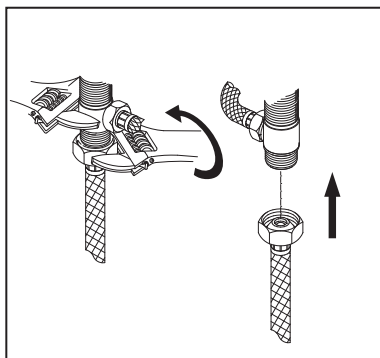

## DÉPANNAGE

Si, après avoir suivi les instructions soigneusement si le robinet ne fonctionne pas correctement, suivre la procédure suivante.

Problème	Cause	Solution
Fuite sous la poignée	La cartouche est desserrée. Le joint torique est sale ou endommagé.	Serrer l'écrou de retenue. Nettoyer ou remplacer le joint torique.
L'aérateur fuit ou le jet d'eau n'est pas uniforme.	L'aérateur est sale ou mal installé.	Dévisser l'aérateur pour inspecter la rondelle de caoutchouc ou remplacer l'aérateur.

# DIMENSIONS BRUTES

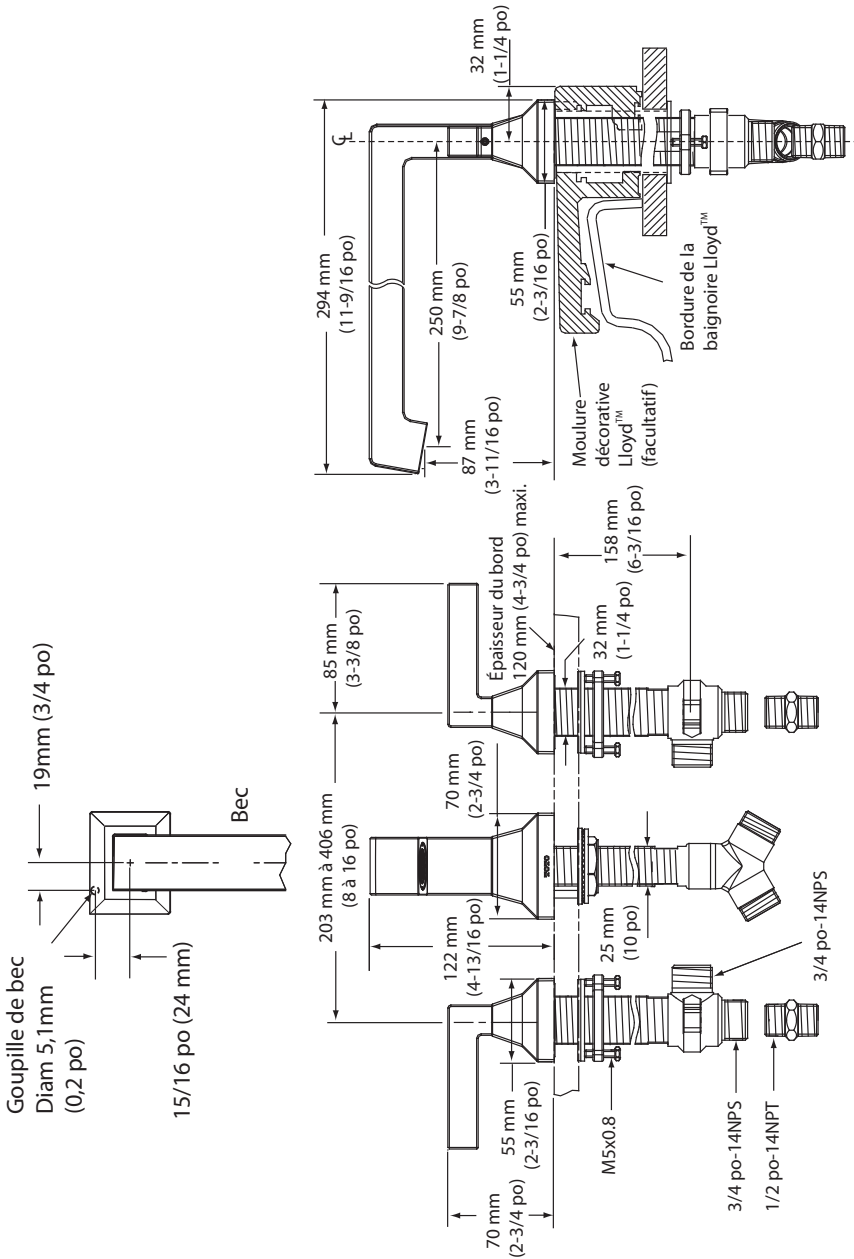

## TOTO U.S.A., INC. GARANTIE LIMITÉE À VIE

1. TOTO garantit ses robinets résidentiels et accessoires de bain (« Produit ») contre tout défaut de matériau et de fabrication pendant l'utilisation normale, lorsqu'ils sont correctement installés et maintenus pendant la durée de vie du produit à partir de la date d'achat du produit. La présente garantie limitée ne peut être prolongée que pour le seul ACHETEUR D'ORIGINE de l'appareil et n'est pas transférable à un tiers, y compris mais pas limité à tout acheteur ou propriétaire subséquent du produit. Cette garantie n'est applicable qu'aux produits achetés et installés en Amérique du Nord, Centrale, et du Sud.
  2. Les obligations de TOTO selon les termes de cette garantie sont limitées à la réparation, remplacement ou autre ajustement en conséquent, au choix de TOTO, des produits ou des pièces défectueuses en service normal, pourvu qu'un tel produit ait été installé, utilisé et entretenu conformément aux instructions. TOTO se réserve le droit d'effectuer ce genre de vérifications en cas de nécessité afin de déterminer la cause du défaut. TOTO ne facturera pas les interventions ou les pièces relatives à la réparation et au remplacement sous garantie. TOTO n'est pas responsable du coût de désinstallation, de renvoi et/ou de réinstallation de l'appareil.
  3. La garantie ne s'applique pas dans les cas suivants:
    - a. Dommage ou perte suite à une cause naturelle telle que incendie, tremblement de terre, inondation, tonnerre, orage etc.
    - b. Dommage ou perte causé par tout accident, utilisation non adaptée, abus, négligence ou mauvais traitement, nettoyage ou entretien de l'appareil, y compris l'utilisation d'agent abrasif ou l'utilisation d'autres produits de nettoyage de façon incompatible aux instructions de l'appareil.
    - c. Dommage ou perte causé par des sédiments ou tout autre corps étranger contenus dans un réseau d'alimentation en eau.
    - d. Dommage ou perte suite à une mauvaise installation ou à l'installation de l'appareil dans un environnement rude et/ou dangereux ou une mauvaise désinstallation, réparation ou modification de l'appareil.
    - e. Dommage ou perte suite à des surtensions, foudres ou tous autres actes qui ne sont pas la responsabilité de TOTO, ou actes stipulés non supportables par le produit.
    - f. Dommage ou perte résultant d'une usure normale et habituelle, telle que la diminution du lustre, grattage ou décoloration avec le temps, habitude de nettoyage, l'eau, ou des conditions atmosphériques.
  4. Pour que la garantie limitée soit valable, la preuve d'achat est exigée. TOTO vous encourage à enregistrer votre produit après l'achat pour créer un record du propriété, cela peut être fait au site <http://www.totousa.com>. L'enregistrement du produit est complètement volontaire et à défaut de l'enregistrement ne va pas limiter votre droit au garantie limitée.
  5. Si le produit est utilisé dans un but commercial ou installé en dehors de L'Amérique du Nord, Centrale ou du Sud, TOTO garantit que le produit est exempt de tous défauts matériels et de fabrication pour une utilisation normale pendant une durée de an (1) à partir de la date d'installation du produit, en plus de respecter tous les autres termes sauf la durée de cette garantie.
  6. CETTE GARANTIE DONNE DES DROITS SPÉCIFIQUES. IL EST POSSIBLE QUE L'ACHETEUR AIT D'AUTRES DROITS QUI VARIENT D'UN ÉTAT À UN AUTRE OU D'UNE PROVINCE À L'AUTRE.
  7. Pour obtenir une réparation selon les termes de cette garantie, l'acheteur doit livrer le produit dans un centre de réparation de TOTO port payé avec preuve d'achat (reçu de caisse original), et une lettre expliquant le problème, ou contacter un distributeur de TOTO ou un entrepreneur de réparation du produit ou écrire directement à TOTO U.S.A., INC., Southern Road, Morrow, Géorgie 30260, (888) 295-8134 ou appelé (678) 466-1300, si en dehors de L'Etat Unis. Si, à cause de la taille du produit ou de la nature du défaut, il n'est pas possible de renvoyer le produit à TOTO, la réception par TOTO d'un avis écrit du défaut avec preuve d'achat (reçu de caisse original) constitue livraison. Dans un tel cas, TOTO peut choisir de réparer le produit chez l'acheteur ou de payer le transport du produit à un centre de réparation.
- CETTE GARANTIE ÉCRITE EST LA SEULE GARANTIE FAITE PAR TOTO®. LA RÉPARATION, LE REMPLACEMENT OU TOUT AUTRE AJUSTEMENT APPROPRIÉ SELON LES TERMES DE CETTE GARANTIE EST LE SEUL RECOURS DE L'ACHETEUR INITIAL. TOTO N'EST PAS RESPONSABLE DE LA PERTE DU PRODUIT OU DE TOUT AUTRE DOMMAGE INDIRECT, SPÉCIAL OU SECONDAIRE OU DES DÉPENSES ENCOURUES PAR L'ACHETEUR INITIAL NI DE LA MAIN-D'OEUVRE OU AUTRES FRAIS ASSOCIÉS À L'INSTALLATION OU LA MANIPULATION, OU LES FRAIS DE RÉPARATION PAR DES TIERS, NI POUR TOUTS AUTRES FRAIS PAS SPÉCIFIQUEMENT MENTIONNÉS. EN AUCUN CAS, LA RESPONSABILITÉ DE TOTO NE PEUT DÉPASSER LE PRIX D'ACHAT DU PRODUIT. SAUF QUAND INTERDITE PAR UNE LOI APPLICABLE, TOUTE GARANTIE SOUS-ENTENDUE, Y COMPRIS CELLE DE VENDABILITÉ OU D'APPLICATION POUR UN USAGE PARTICULIER, EST EXPRESSÉMENT REJETÉ. CERTAINES PAYS NE PERMETTENT PAS LA LIMITATION DE LA LONGUEUR D'UNE GARANTIE SOUS-ENTENDUE, OU L'EXCLUSION OU LA LIMITATION DES DOMMAGES INDIRECTS OU SECONDAIRES, IL EST DONC POSSIBLE QUE CETTE LIMITATION ET EXCLUSION NE S'APPLIQUE PAS À VOTRE CAS.



# TOTO®

**TOTO® U.S.A., Inc.** 1155 Southern Road, Morrow, Georgia 30260

Tel: 888-295-8134 Fax: 800-699-4889

[www.totousa.com](http://www.totousa.com)

**Warranty Registration and Inquiry**

For product warranty registration, TOTO U.S.A. Inc. recommends online warranty registration. Please visit our web site <http://www.totousa.com>. If you have questions regarding warranty policy or coverage, please contact TOTO U.S.A. Inc., Customer Service Department, 1155 Southern Road, Morrow, GA 30260 (888) 295-8134 or (678) 466-1300 when calling from outside of U.S.A.

0GU4047  
Rev 08/09