

INSTALLATION INSTRUCTIONS

DOOR MOUNT CADDY

TOOLS REQUIRED:



ESTIMATED ASSEMBLY TIME:

5 MIN

CARE AND MAINTENANCE:

Clean with a damp cloth and wipe parts dry.



PARTS LIST

	Description	QTY
A	Wire Frame	1
B	Bar	1
C	Basket	1
D	M5 x 8mm Flat Head Machine Screw	1
E	#8 x 5/8" Flat Head Screws	2

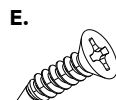
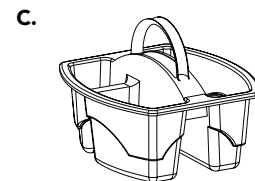
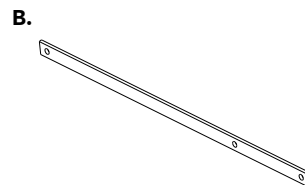
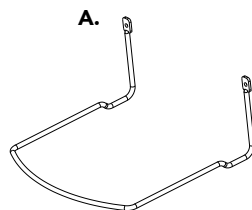

INSTALLING INTO SOLID DOOR OR INTO THICK UPPER SECTION OF PANEL DOOR:

STEP 1

Decide the placement of the wire frame to the door and secure with (2) #8 x 5/8" flat head screws making sure it is level (See Figure A).

Note: make sure that wire frame will not hit adjacent door or cabinet stile when closing before securing to door. Frame may need to be installed closer to the inside of the door for proper clearance.

STEP 2

Insert caddy onto the frame (See Figure B).

Note: caddy can also be installed with large compartment facing front (turned 180°).

INSTALLING ON 5 PANEL DOOR:

STEP 1

Secure one side of the wire frame to the bar with provided machine screw (See Figure C).

Note: frame will need to be installed closer to the hinge side of the door. Right hand door install shown. For left hand, rotate bar and install to left side of frame.

STEP 2

Decide the placement the wire frame to the door and secure with (2) #8 x 5/8" flat head screws making sure it is level (See Figure D).

Note: make sure that wire/bar will not hit adjacent door or cabinet stile when closing before securing to door. Frame may need to be installed closer to the inside of the door for proper clearance.

STEP 3

Insert the caddy onto the wire frame as shown (See Figure E).

Note: caddy can also be installed with large compartment facing front (turned 180°).

FIG. A

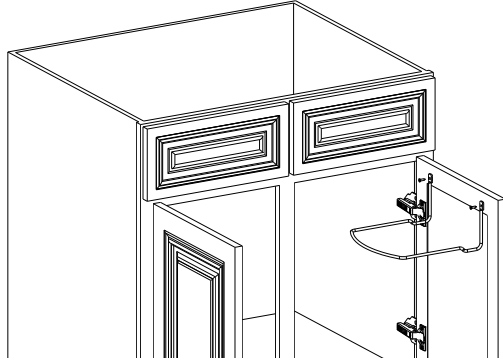

FIG. B

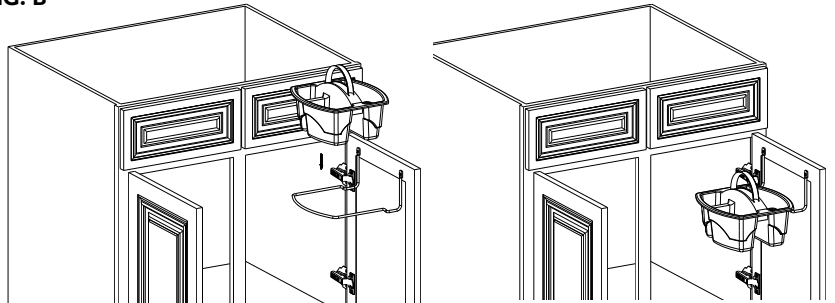

FIG. C

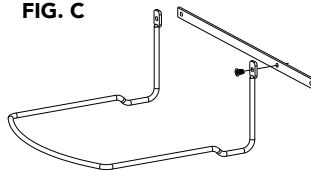

FIG. D

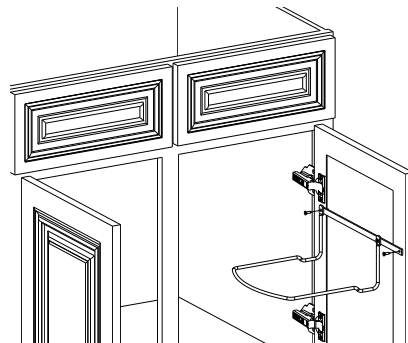
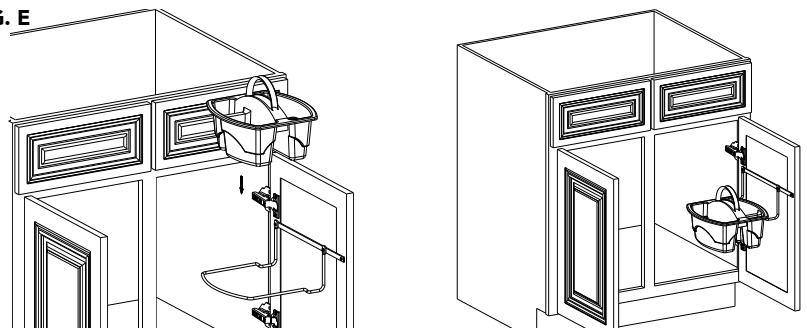

FIG. E



INSTRUCCIONES DE INSTALACIÓN / INSTRUCTIONS D'INSTALLATION

CARRITO DE MONTAJE EN PUERTA / SUPPORT MURAL

Herramientas requeridas:
Outils Requis:

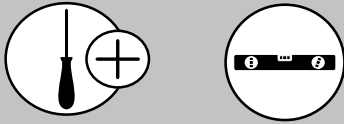

Tiempo estimado de ensamblado:
Durée de l'installation:

5 MIN

CUIDADO/ ENTRETIEN:

Limpie con un paño húmedo y seque las partes.

Nettoyez avec un linge humide et essuyez les pièces pour les sécher complètement.

INSTALACIÓN EN PUERTA SÓLIDA O EN LA SECCIÓN SUPERIOR GRUESA DEL PANEL DE LA PUERTA: INSTALLATION DANS UNE PORTE PLEINE OU DANS LA PARTIE SUPÉRIEURE ÉPAISSE D'UNE PORTE À PANNEAUX :

PASO 1 / ÉTAPE 1

Ubique el marco de alambre en la puerta y asegúrela con (2) tornillos de cabeza plana n.º 8 x 5/8" asegurándose de que esté nivelado (consulte la Figura A).

Nota: asegúrese de que el marco de alambre no pegue con la puerta adyacente o el montante del gabinete cuando se cierre antes de asegurar la puerta. Para que quede bien colocado, es posible que el marco deba instalarse más cerca del interior de la puerta.

Choisissez l'endroit où vous souhaitez installer le cadre métallique et fixez-le sur la porte avec deux (2) vis à tête plate 8 x 5/8 po, en vous assurant qu'elles soient à la même hauteur (voir l'image A).

Remarque : avant de faire l'installation, assurez-vous que le cadre en fil de métal ne touchera pas à une porte adjacente ou au coin d'une armoire lorsque vous ouvrirez la porte. Il est possible que le cadre doive être installé plus près de l'intérieur de la porte afin qu'il n'accroche rien lorsque celle-ci est ouverte.



MATERIALES / MATÉRIAUX

	Descripción / Description	QTY
A	Marco de alambre / Cadre en fil de métal	1
B	Barra / Barre	1
C	Cesta / Panier	1
D	Tornillo para mentales de cabeza plana M5 x 8 mm / Vis à métaux à tête plate M5 x 8 mm	1
E	Tornillos de cabeza plana n.º 8 x 5/8" / Vis à tête plate no 8 x 5/8 po	2

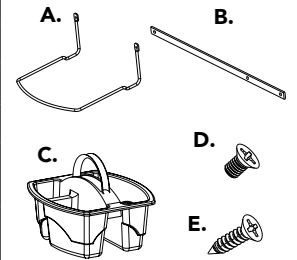
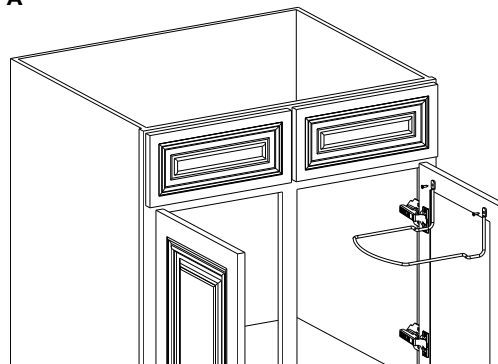

FIG. A



PASO 2 / ÉTAPE 2

Inserte el carrito en el marco (Vea la Figura B).

Nota: el carrito también se puede instalar con un compartimiento grande orientado hacia el frente (girado 180°).

Fixez le support sur le cadre (voir l'image B).

Remarque : vous pouvez également installer le support avec le grand compartiment faisant face vers l'avant (tourné à 180°).

INSTALACIÓN EN PUERTA DE 5 PANELES: INSTALLATION SUR PORTE À 5 PANNEAUX:

PASO 1 / ÉTAPE 1

Fije un lado del marco de alambre a la barra con el tornillo para mentales provisto (vea la Figura C).

Nota: el marco deberá instalarse más cerca del lado de la bisagra de la puerta. Se muestra la instalación de la puerta derecha. Para la mano izquierda, gire la barra e instálela en el lado izquierdo del marco.

Fixez un côté du cadre métallique à la barre à l'aide de la vis à métaux à tête plate fournie (voir l'image C).

Remarque : le cadre devra être installé plus près du côté de la porte où se situe la charnière. L'installation sur une porte droite est illustrée. Pour une porte gauche, tournez la barre et installez-la du côté gauche du cadre.

PASO 2 / ÉTAPE 2

Ubique el marco de alambre en la puerta y asegúrelo con (2) tornillos de cabeza plana n.º 8 x 5/8" asegurándose de que esté nivelado (consulte la Figura D).

Nota: asegúrese de que el cable/barra no pegue con la puerta adyacente o el montante del gabinete cuando se cierre antes de asegurar la puerta. Es posible que el marco deba instalarse más cerca del interior de la puerta para que quede bien colocado.

Choisissez l'endroit où vous souhaitez installer le cadre métallique et fixez-le sur la porte avec deux (2) vis à tête plate 8 x 5/8 po, en vous assurant qu'elles soient à la même hauteur (voir l'image D).

Remarque : avant de faire l'installation, assurez-vous que le cadre en fil de métal ou la barre ne touchera pas à une porte adjacente ou au coin d'une armoire lorsque vous ouvrirez la porte. Il est possible que le cadre doive être installé plus près de l'intérieur de la porte afin qu'il n'accroche rien lorsque celle-ci est ouverte.

PASO 3 / ÉTAPE 3

Inserte el carrito en el marco de alambre como se muestra (Vea la Figura E).

Nota: el carrito también se puede instalar con un compartimiento grande orientado hacia el frente (girado 180°).

Fixez le support sur le cadre métallique de la manière illustrée (voir l'image E).

Remarque : vous pouvez également installer le support avec le grand compartiment faisant face vers l'avant (tourné à 180°).

FIG. B

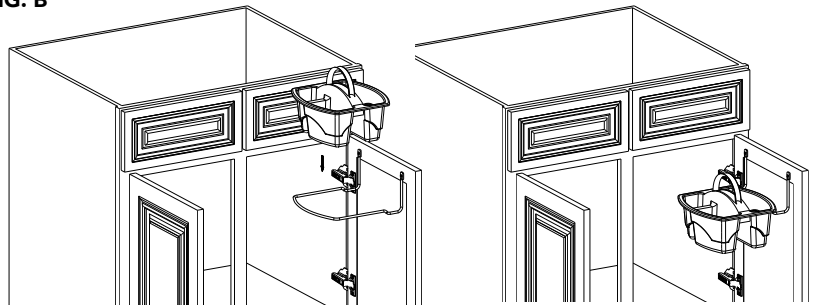

FIG. C

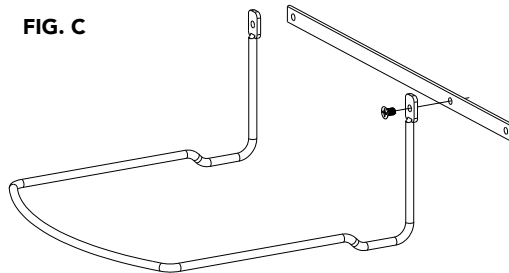

FIG. D

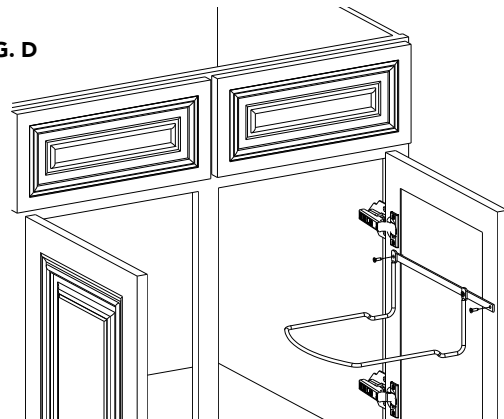

FIG. E

