

TOOLS REQUIRED:

ESTIMATED ASSEMBLY TIME:

15 MIN

CARE AND MAINTENANCE:

Clean with a damp cloth and wipe parts dry.

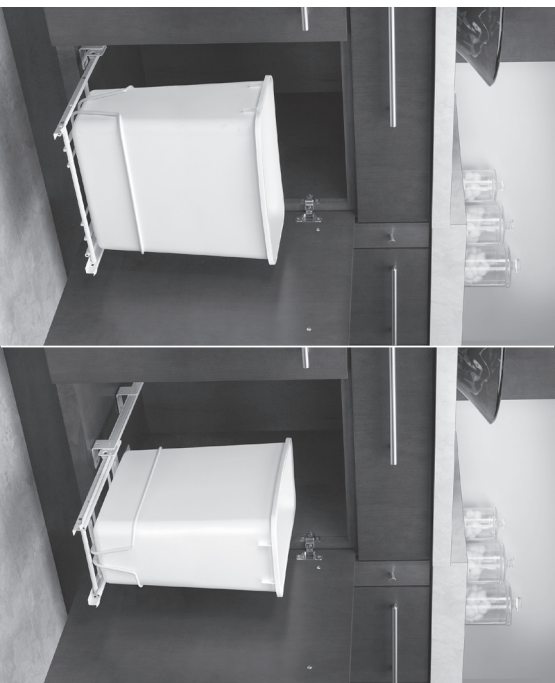

Parts List		
No.	Description	Qty
1	Frame	1
2	Slide	2
3	Upright	2
4	Floor Screws	4
5	Machine Screws	4
6	Waste Container	1

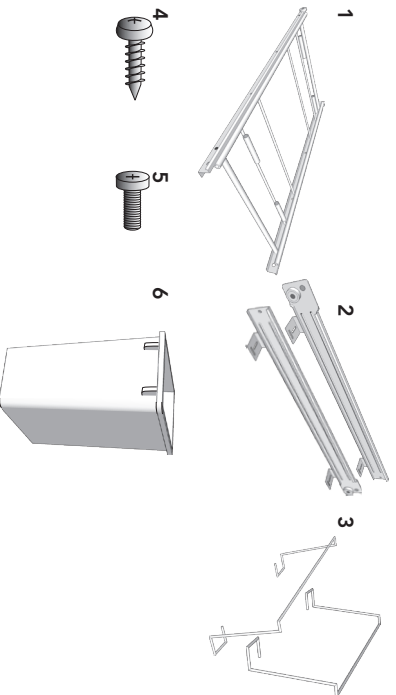

INSTALLATION INSTRUCTIONS: RV814 SERIES PULLOUT WASTE CONTAINER

I-RV814-0117

INSTALLING THE ROTATED VERSION

STEP 6

Remove the wire ties from the frame. Locate the frame support machine screws on both sides of the frame and remove them (See Fig 6).



STEP 7

Rotate the inner bracket piece 90° (See Fig 7A) as well as flip it upside down (See Fig 7B). Reattach the frame with the same 4 machine screws you removed in Step 6. Refer to Figure 7C for the new screw locations.



STEP 8

Place the frame into the cabinet and center the frame to the center of the cabinet opening (See Fig 8). The frame should be at least 1/2" from the opening to ensure the cabinet door will be able to fully close. For inset doors, add the thickness of the door to the 1/2" recommendation.



STEP 9

Mark through the 4 horizontally slotted holes with a pencil (See Fig 9).



STEP 10

attach the 4 floor screws using the hole locations marked in step 9.

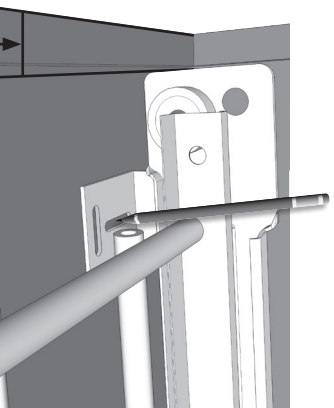

FIGURE 9

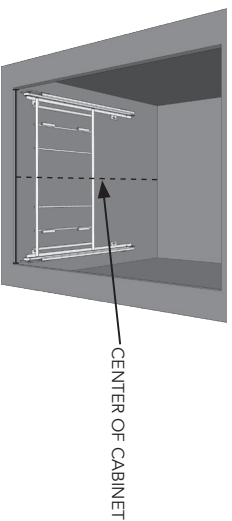

FIGURE 8

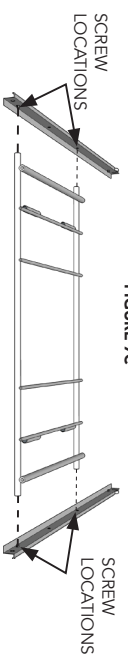

FIGURE 7C

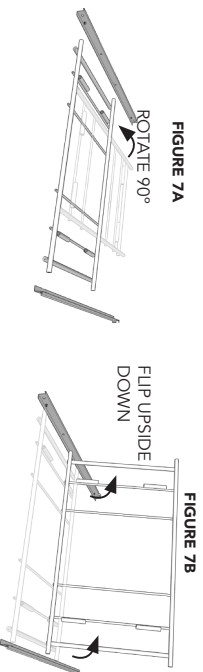

FIGURE 7A

FIGURE 7B

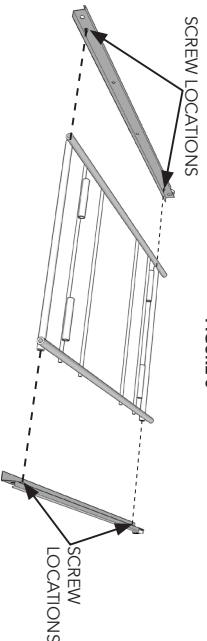

FIGURE 6

DETERMINE YOUR APPLICATION

STEP 1

Determine the position you would like to install your waste container by making sure that no obstruction will interfere with the unit (See Fig 1).

NOTE: If the current configuration is not desired then proceed to step 6 to install the rotated version

STEP 2

Place the frame into the cabinet and center the frame to the center of the cabinet opening (See Fig 2). The frame should be at least 1/2" from the opening to ensure the cabinet door will be able to fully close. For inset doors, add the thickness of the door to the 1/2" recommendation.

STEP 3

Mark through the 4 horizontally slotted holes with a pencil (See Fig 3).



STEP 4

Attach the 4 floor screws using the hole locations marked in Step 3.



STEP 5

Remove Wire ties from frame.

NOTE: At this time, skip to Step 11 and proceed with your installation.

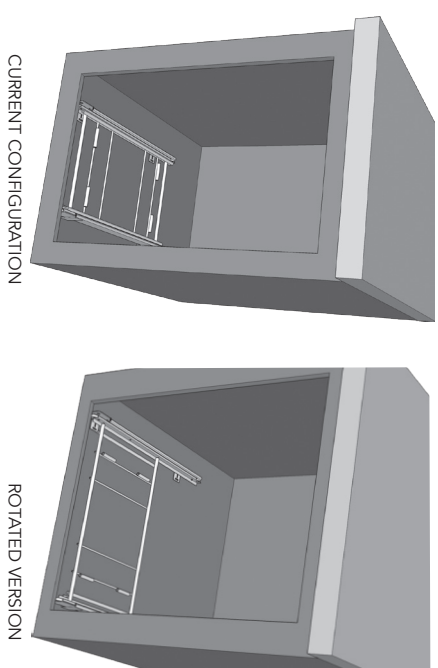

FIGURE 1

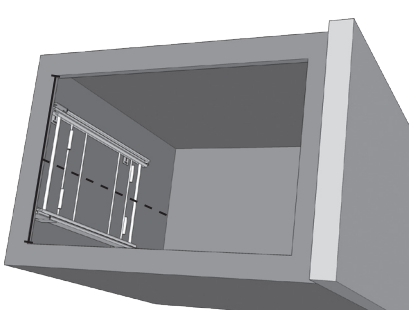

FIGURE 2

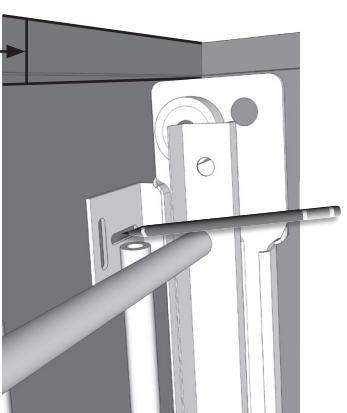

FIGURE 3

INSTALLING THE UPRIGHTS

STEP 11

Insert both uprights into their corresponding slots from the interior side of the frame first as shown in Figure 11.

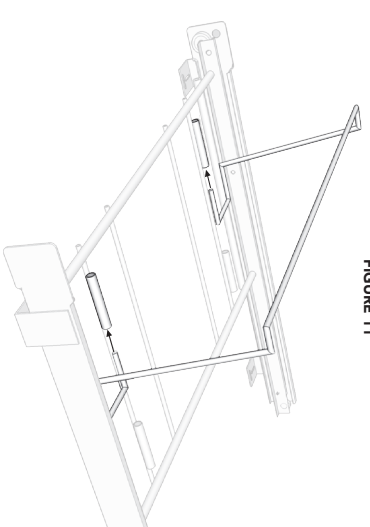

FIGURE 11

PLACE YOUR WASTE CONTAINER

STEP 12

Place your waste container in between the uprights.

INSTRUCCIONES DE INSTALACIÓN / INSTRUCTIONS D'INSTALLATION

CONTENEDEORES DESPLEGABLES DE BASURA DE LAS SERIES RV814

POUBELLE COULISSANTE DE LA SÉRIE RV814

HERRAMIENTAS NECESARIAS:

OUTILS NÉCESSAIRES:

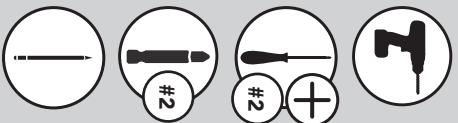

15 MIN

CUIDADO Y MANTENIMIENTO:

ENTRETIEN ET MAINTENANCE:

Limpie con un trapo húmedo y seque.
Nettoyez avec un chiffon humide et essuyez pour sécher complètement.

No.	Descripción / Description	Qty
1	Marco / Cadre	1
2	Deslizante / Coulisse	2
3	Poste / Montant	2
4	Tornillos de Piso / Vis Plancher	4
5	Tornillos de Máquina / Vis Machine	4
6	Contenedor de Basura / Poubelle	1

Lista de Partes / Liste des Pièces

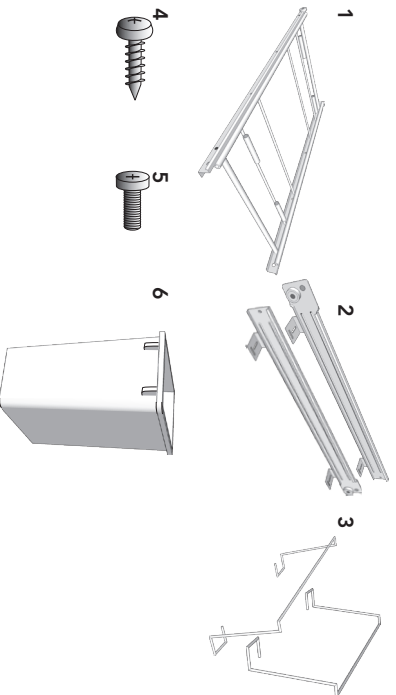

INSTRUCCIONES DE INSTALACIÓN: CONTENEDEORES DESPLEGABLES DE BASURA DE LAS SERIES RV814

HRV814-017

INSTALANDO LA VERSIÓN ALTERNIA

INSTALLATION DE LA VERSION PIVOTE

PASO 6 / ÉTAPE 6

Quite los lazos de alambre del marco. Ubique el tornillo de máquina del soporte del marco en ambos lados del marco y quítelos (ver la figura 6). Retirez les attaches métalliques du cadre. Répétez les vis machine de support du cadre sur les deux côtés du cadre et retirez-les (voir l'illustration 6).



PASO 7 / ÉTAPE 7

Gire la pieza del soporte anterior a 90° (ver la figura 7A) y también volteé boca abajo (ver la figura 7B). Realice el marco con los mismos cuatro tornillos de máquina que quitó en el paso 6. Réajustez à la figure 7C para la nueva ubicación de los tornillos. Pivotez la pièce du support interne de 90° (voir l'illustration 7A) et la mettez aussi à l'envers (voir l'illustration 7B). Ré-ajustez le cadre avec les 4 mêmes vis machine que vous avez retirées à l'étape 6. Reportez-vous à l'illustration 7C pour les emplacements des nouvelles vis.



PASO 8 / ÉTAPE 8

Coloque el marco dentro del gabinete y centre el marco al centro de la apertura del gabinete (ver figura 8). El marco debe estar al menos 1/2" de la apertura para asegurar que la puerta del gabinete pueda cerrar completamente. Para puertas con recuadros, añada el grosor de la puerta a la 1/2" recomendada.

Placez le cadre dans l'armoire et centrez le cadre au centre de l'ouverture de l'armoire (voir l'illustration 8). Le cadre doit être à au moins 1/2" de l'ouverture pour s'assurer que la porte de l'armoire sera en mesure de fermer complètement. Pour les portes encadrées, ajoutez l'épaisseur de la porte à la recommandation de 1/2".

PASO 9 / ÉTAPE 9

Marque a través de las cuatro ranuras de los orificios horizontales con un lápiz (ver figura 9). Marquez à travers les 4 trous rainurés horizontalement avec un crayon (voir Fig. 9).



PASO 10 / ÉTAPE 10

Sujete los cuatro tornillos de piso, usando las ubicaciones de los orificios marcados más temprano. Fixez les 4 vis du plancher à l'aide des emplacements indiqués plus tôt.



INSTRUCCIONES DE INSTALACIÓN: CONTENEDEORES DESPLEGABLES DE BASURA DE LAS SERIES RV814

INSTRUCTIONS D'INSTALLATION: POUBELLE COULISSANTE DE LA SÉRIE RV814

DETERMINE SU APLICACIÓN

CHOISISSEZ VOTRE APPLICATION

PASO 1 / ÉTAPE 1

Determine la posición que usted desea instalar en su contenedor de basura, asegurándose de que no exista ninguna obstrucción que interfiera con la unidad (ver la figura 1).

NOTA: Si la configuración actual no es la deseada, proceda entonces al paso 6 para instalar la versión alterna.

Déterminez la position où vous souhaitez installer votre poubelle en vous assurant qu'il n'y a aucune obstruction n'interfère avec l'unité (voir l'illustration 1).
REMARQUE: Si la configuration actuelle n'est pas souhaitée, passez à l'étape 6 pour installer la version pivotante.

PASO 2 / ÉTAPE 2

Coloque el marco dentro del gabinete y centre el marco al centro de la apertura del gabinete (ver figura 2). El marco debe estar al menos 1/2" de la apertura para asegurar que la puerta del gabinete pueda cerrar completamente. Para puertas con recuadros, añada el grosor de la puerta a la 1/2" recomendada.

Placez le cadre dans l'armoire et centrez le cadre par rapport au centre de l'ouverture de l'armoire (voir l'illustration 2). Le cadre doit être à au moins 1/2" de l'ouverture pour s'assurer que la porte de l'armoire sera en mesure de fermer complètement. Pour les portes encadrées, ajoutez l'épaisseur de la porte à la recommandation de 1/2".

PASO 3 / ÉTAPE 3

Marque a través de las cuatro ranuras de los orificios horizontales con un lápiz (ver figura 3).

Marquez à travers les 4 trous horizontalement rainurés avec un crayon (voir l'illustration 3).



PASO 4 / ÉTAPE 4

Sujete los cuatro tornillos de piso, usando las ubicaciones de los orificios marcados en el paso 3. Fixez les 4 vis du plancher à l'aide des emplacements marqués à l'étape 3.



PASO 5 / ÉTAPE 5

Quite los lazos de alambre del marco.

NOTA: en este momento, vaya al paso 11 y proceda con la instalación. Retirez les attaches métalliques du cadre.
REMARQUE: A ce stade, passez à l'étape 11 et procédez à votre installation.

FIGURA 1

ILLUSTRATION 1

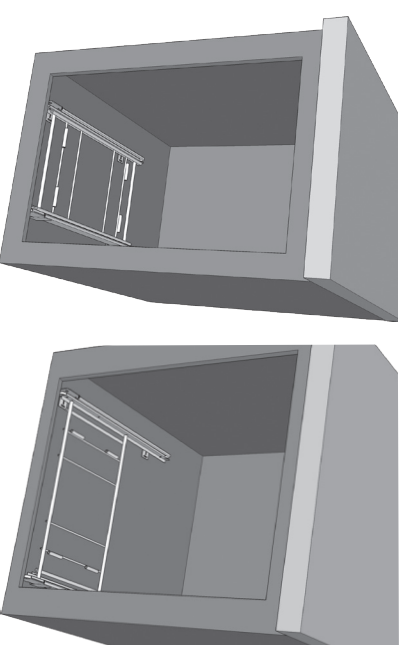

CONFIGURACIÓN ACTUAL

VERSIÓN ALTERNIA

FIGURA 2

ILLUSTRATION 2



FIGURA 3

ILLUSTRATION 3

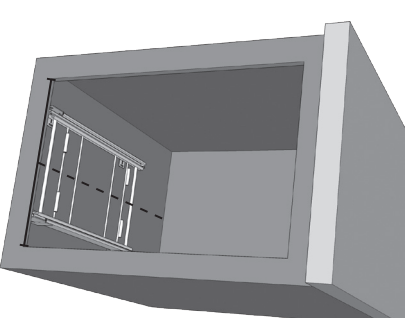
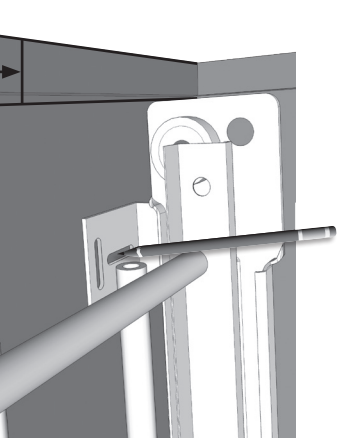

1/2" (1.27CM)

REV-A-SHELF Customer Service: 800-626-1126 | rev-a-shelf.com

INSTALE LOS POSTES

INSTALLATION DES MONTANTS

PASO 11 / ÉTAPE 11

Primero inserte ambos postes dentro de los orificios correspondientes de la parte lateral interior del marco como se muestra en la figura 11.

Insérez les deux montants dans leurs rainures correspondantes d'abord du côté intérieur du cadre, comme indiqué sur l'illustration 11.



FIGURA 11

ILLUSTRATION 11

COLOQUE SU CONTENEDOR

PLACEZ VOTRE POUBELLE

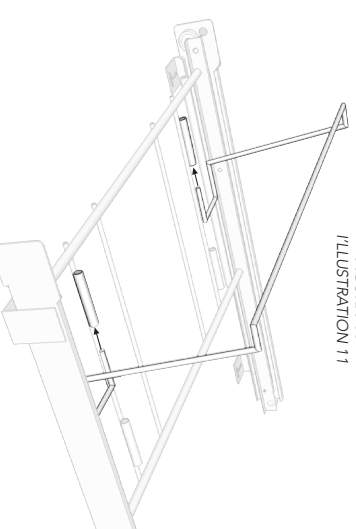
PASO 12 / ÉTAPE 12

Coloque su contenedor de basura entre los postes. Placez votre poubelle entre les montants.