

Price Pfister®

R89 Series Serie R89 Série R89

Tub & Shower • Shower Only
Trim Kit
Juego con acabado para
Tinas y duchas o • duchas solamente
Bain et douche • Douche seule
Kit de garniture

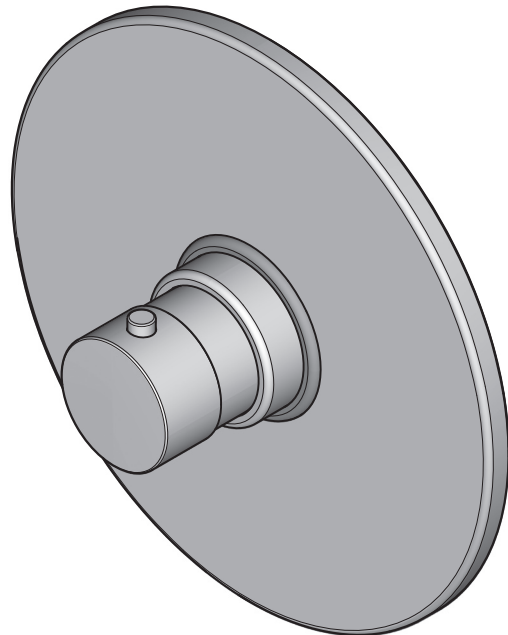

Price Pfister

Lifetime Limited Mechanical & Pfinish Warranty
Covers Pfinish and Pfunction for as Long as You
Own Your Home
(Commercial Applications Limit the Duration of the
Warranties as Provided Below)

Price Pfister provides the following Warranties for its products. Proof of Purchase may be required in order to obtain any of the benefits set forth below.

Limited Warranties: Price Pfister warrants that for as long as the original purchaser owns the home in which the Price Pfister product (the "Product") is originally installed, the Product will be free of all defects in material and workmanship that would impair the intended and proper use of the Product. If the Product is installed in a commercial application, the above mechanical warranty shall be limited for a period of ten (10) years from the date of purchase of the Product.

Price Pfister warrants against deterioration of the Product's finish for as long as the original purchaser owns the home in which the Product is originally installed. If the Product is installed in a commercial application, the above finish warranty for Products that do not contain the Pforever finish shall be limited to a period of five (5) years from the date of purchase.

Exclusive Remedy: In the event of any defect in the Product that breaches the foregoing warranties, Price Pfister, at its option, will repair or replace the defective part of the Product. Repair or replacement of the Product is the exclusive remedy.

For any remedy under this warranty, Price Pfister is to be notified describing the problem. In order to notify Price Pfister and receive assistance or service under this warranty, the original purchaser may: (1) call 1-800-Pfaucet (1-800-732-8238) for a consumer service representative who can assist you, or (2) write consumer service department c/o Price Pfister Inc., 19701 DaVinci, Lake Forest, CA 92610, and include a description of the problem, model number, your name, address, phone number and approximate date of purchase, or (3) email Price Pfister's customer service department by going to www.PricePfister.com, or (4) notify the location or distributor from which the Product was purchased. In any case, you may be required to return the Product to Price Pfister for inspection and proof of purchase may be required.

Limitations and Exclusions:

PRICE PFISTER WILL NOT BE LIABLE FOR ANY OTHER DAMAGES OR LOSSES, INCLUDING, BUT NOT LIMITED TO, INCIDENTAL AND/OR CONSEQUENTIAL DAMAGES, REGARDLESS OF THE LEGAL THEORY ASSERTED, INCLUDING ANY CLAIM OR BREACH OF WARRANTY HEREUNDER OR ANY OTHER CAUSE, AND WHETHER ARISING IN CONTRACT OR IN TORT (including negligence and strict liability).

Price Pfister has the right to discontinue or modify any product at any time. Some states do not allow limitations or exclusions of incidental or consequential damages, so the above limitations or exclusions may not apply to you. This warranty gives you specific legal rights, and you may also have other rights which vary from state to state.

The above warranties do not cover damage resulting from improper maintenance, repair, cleaning or installation, misuse, abuse, alterations, accidents or acts of God.



Price Pfister

Garantía Mecánica y sobre el Acabado Limitada de por Vida
Cubre las funciones y el acabado por el tiempo en que usted sea
propietario de su casa
(Las Aplicaciones Comerciales Limitan la Duración
de las Garantías)

Price Pfister suministra las siguientes Garantías para sus productos. Es posible que se requiera la presentación de una Prueba de compra para obtener cualquiera de los beneficios indicados a continuación.

Garantías Limitadas: Price Pfister garantiza que por el tiempo en que el comprador original sea propietario de la casa en el que se hubiese instalado inicialmente el producto Price Pfister (el "Producto"), este Producto estará libre de todo defecto en material y mano de obra que pueda afectar el uso proyectado y correcto del Producto. Si el Producto se instala en una aplicación comercial, la garantía mecánica que antecede estará limitada a un periodo de diez (10) años a partir de la fecha de compra del Producto.

Price Pfister garantiza el acabado del Producto contra deterioro por el tiempo en que el comprador original sea propietario de la casa en la que hubiese instalado inicialmente el Producto. Si el Producto se instala en una aplicación comercial, la garantía sobre el acabado que precede para Productos que no contengan el acabado "Pforever" estará limitada a un periodo de cinco (5) años a partir de la fecha de compra.

Recurso exclusivo: En el caso de que haya un defecto en el Producto que viole las garantías que preceden, Price Pfister, a su opción, reparará o reemplazará la pieza defectuosa del Producto. La reparación o el reemplazo del Producto es el recurso exclusivo.

Para todo recurso con respecto a esta garantía, Price Pfister deberá ser notificado, con una descripción del problema. Para notificar a Price Pfister y recibir ayuda o servicio bajo esta garantía, el comprador original puede: (1) llamar al 1-800-Pfaucet (1-800-732-8238) para hablar con un representante de servicio al cliente que lo pueda ayudar, o (2) escribir al departamento de servicio al consumidor, c/o Price Pfister Inc., 19701 DaVinci, Lake Forest, CA 92610 U.S.A., e incluir una descripción del problema, el número del modelo, su nombre, dirección, número de teléfono y fecha aproximada de compra, o (3) enviar un e-mail al departamento de servicio al consumidor de Price Pfister entrando en la página web www.PricePfister.com, o (4) avisarle al lugar o al distribuidor en donde se compró el Producto. En cualesquiera de los casos, podría pedirse devolver el Producto a Price Pfister para su inspección y es posible que se requiera la presentación de una prueba de compra.

Limitaciones y Exclusiones:

PRICE PFISTER NO SE HARÁ RESPONSABLE DE NINGÚN OTRO DAÑO O PERJUICIO, INCLUYENDO, PERO SIN ESTAR LIMITADO A DAÑOS INCIDENTALES Y/O CONSECUENTES, SIN IMPORTAR LA TEORÍA LEGAL A LA QUE SE ALEGUE, INCLUYENDO TODO RECLAMO O VIOLACIÓN DE LA GARANTÍA PRESENTE O CUALQUIER OTRA CAUSA, Y YA SEAN COMO RESULTADO DE LA LEY CONTRACTUAL O LA DE ANTECEDENTES (incluyendo negligencia y responsabilidad estricta).

Price Pfister tiene el derecho de discontinuar o modificar cualquier producto en cualquier momento. Ciertos estados no permiten limitaciones o exclusiones de daños incidentales o consecuentes, de manera que es posible que las limitaciones o exclusiones que preceden no correspondan en su caso. Esta garantía le otorga derechos legales específicos y es posible que usted también tenga otros derechos que difieren entre un estado y otro.

Las garantías que preceden no cubren daños y perjuicios ocasionados como resultado de mantenimiento, reparaciones, limpieza o instalación inadecuados, mal uso, abuso, alteraciones, accidentes o causas de fuerza mayor.



Price Pfister

Une garantie limitée à vie
pour ce qui est de l'aspect mécanique et de la finition,
tant et aussi longtemps que vous serez propriétaire
de votre domicile.
(Garantie limitée en cas d'utilisation commerciale
- voir ci-dessous)

Veillez noter qu'une preuve d'achat peut être requise en cas de recours au titre de la garantie.

Garantie limitée : Tant et aussi longtemps que l'acheteur sera propriétaire du domicile dans lequel le produit Price Pfister a été installé, nous lui garantissons que ce dernier sera exempt de tout défaut de matériau ou vice de fabrication pouvant entraver l'utilisation correcte tel que prévu. Dans le cas des produits d'utilisation commerciale, la garantie exprimée ci-dessus est restreinte à une période de dix (10) ans.

Par ailleurs, tant et aussi longtemps que l'acheteur sera propriétaire du domicile dans lequel le produit Price Pfister a été installé, nous lui garantissons un article dont la finition ne pourra se détériorer. Dans le cas des produits d'utilisation commerciale qui ne comportent pas la finition "Pforever", la garantie est restreinte à une période de cinq (5) ans.

Recours exclusif : En cas de défaut du produit relevant de la garantie, le fabricant pourra, à sa discrétion, réparer ou remplacer la partie défectueuse. Cette mesure constitue un recours exclusif.

Pour tout recours au titre de la garantie, les clients doivent communiquer avec le fabricant pour lui faire part du problème. L'acheteur d'origine peut : (1) composer le 1 800 732-8238 pour parler à un représentant qui l'assistera; (2) écrire au service à la clientèle : Price Pfister Inc., 19701 DaVinci, Lake Forest, CA 92610 U.S.A., et fournir une explication du problème, en précisant le numéro de modèle, son nom, son adresse et son numéro de téléphone, ainsi que la date d'achat approximative; (3) communiquer par courrier électronique avec le service à la clientèle en utilisant le site www.PricePfister.com, ou (4) aviser le détaillant qui a vendu le produit. On peut être obligé de retourner le produit au fabricant, et une preuve d'achat peut être exigée.

Limitations et exclusions :

PRICE PFISTER NE SERA PAS RESPONSABLE DES AUTRES DOMMAGES OU PERTES, Y COMPRIS LES DOMMAGES INDIRECTS, INDÉPENDamment DE TOUTE THÉORIE JURIDIQUE, Y COMPRIS TOUTE RÉCLAMATION SELON LAQUELLE IL Y AURAIT EU RUPTURE DE GARANTIE, QUE CE SOIT PAR RAPPORT À UN CONTRAT OU PAR VOIE DE NÉGLIGENCE (cela comprend la négligence et la responsabilité stricte).

Price Pfister se réserve le droit de discontinuer ou de modifier un produit en tout temps. Certaines provinces ne permettent pas l'exclusion ou la limitation des dommages indirects, de sorte que la limitation exprimée peut ne pas s'appliquer. La présente garantie octroie aux clients certains droits d'ordre juridique, et ceux-ci pourraient en avoir d'autres, selon la province où ils habitent.

La garantie ne s'applique pas aux dommages résultant d'un entretien, d'un nettoyage ou d'une installation fautive effectués, ou encore d'usages fautifs, d'abus, de modifications, d'accidents ou de catastrophes naturelles.

Thank you for purchasing this Price Pfister product. All Price Pfister products are carefully engineered, and factory tested to provide long trouble-free use under normal conditions. This product is easy to install using basic tools and our easy to follow illustrated instructions. If you have any questions regarding your product installation call 1-800-Pfaucet (1-800-732-8238).

ENGLISH

1 BEFORE PROCEEDING

WARNING: Read all the instructions completely before proceeding. Price Pfister recommends calling a professional if you are uncertain about installing this product! This product should be installed in accordance with all local and state plumbing and building codes.

WARNING: This product has been designed for use with the Price Pfister 0T8-410 series thermostatic valve. It will not work with any other product. Please review the 0T8-410 valve installation instructions before installing this product.

2 SHUT OFF WATER SUPPLY

Locate water supply inlets and shut off the water supply valves. These are usually found near the water meter. If you are replacing an existing unit, remove the old unit and clean the mounting surface thoroughly.

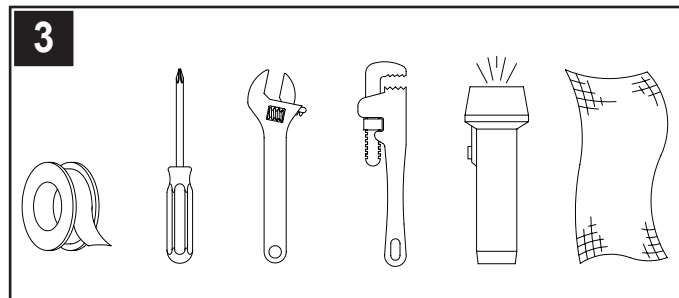

3 TOOLS RECOMMENDED

- PTFE plumber's tape or thread sealant
 - Phillips head screwdriver
 - Adjustable wrench
 - Pipe wrench
 - Flashlight
 - Cloth
- Your installation may require additional tools.

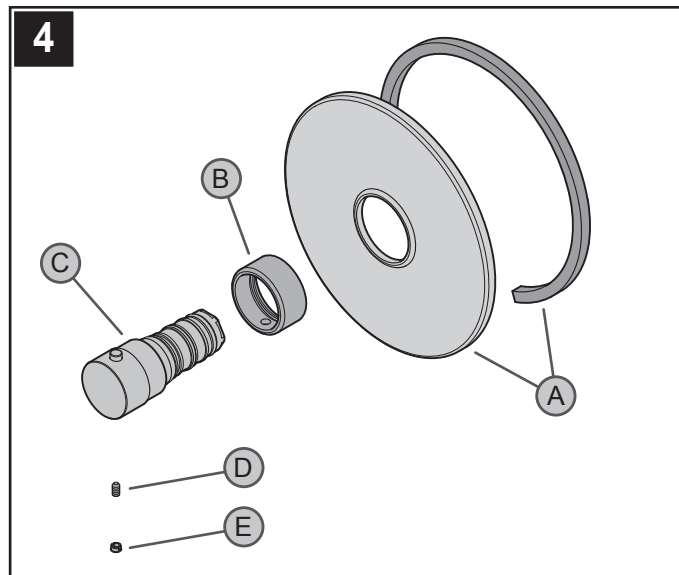

4 CHECKING THE CONTENTS OF THE BOX

Upon opening the box, check to ensure that all of the following items are included.

- A** Gasket & Trim Flange
- B** Retainer Sleeve
- C** Temperature Knob
- D** Set Screw
- E** Button

If any of these items are missing, please contact Price Pfister Consumer Service at 1-800-Pfaucet (1-800-732-8238).

INSTALLATION STEPS

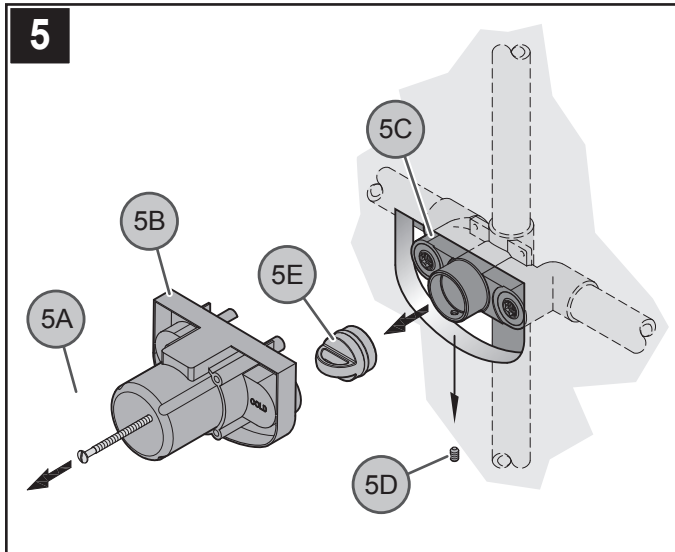

5 PLASTERGUARD REMOVAL

Remove Screws (5A), and Plasterguard (5B) from Valve Body (5C). Remove Set Screw (5D) from Valve Body (5C) and save. Remove Plug (5E) from Valve Body (5C).

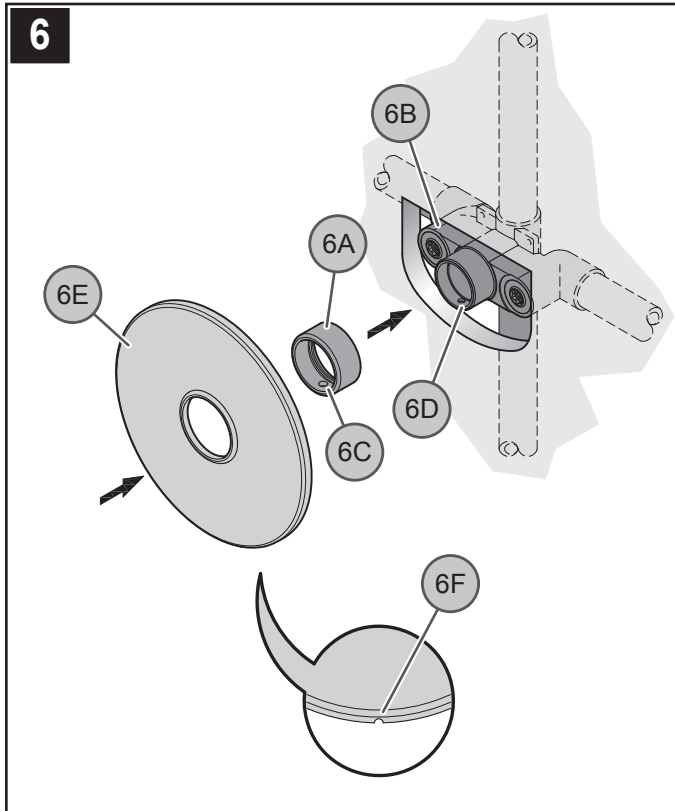

6 FLANGE ATTACHMENT

Place Sleeve (6A) onto Valve Body (6B). Position Sleeve (6A) so that Hole (6C) is aligned with Valve Hole (6D). Slide Flange (6E) onto Sleeve (6A) with Drain Hole (6F) at the bottom until is snug to finished wall surface.

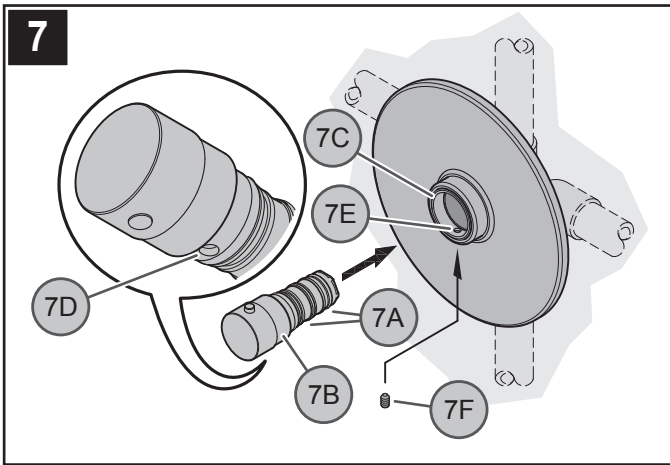

7 TEMPERATURE KNOB ATTACHMENT

Lubricate the Cartridge O-Rings (7A) using provided Grease. Insert Knob Assembly (7B) into Valve Body (7C) aligning the Cartridge Hole (7D) with Valve Hole (7E). Secure Knob Assembly (7B) using Set Screw (7F).

Caution: Do not over tighten!

8 UNIT START UP

Turn on hot and cold water supplies, and check all connections for leaks.

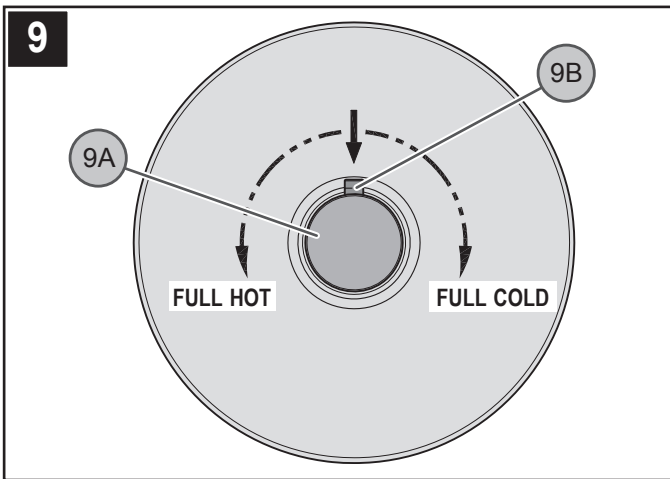

9 VALVE FUNCTION

By rotating Temperature Knob (9A) clockwise, the water temperature will decrease to fully cold. The water temperature can be increased by rotating Temperature Knob (9A) counterclockwise.

The Temperature Knob (9A) is regulated for the water temperature not to exceed 100°F (38°C) to prevent burns. To increase the water temperature, press Button (9B) and rotate the Temperature Knob (9A) in the counterclockwise direction.

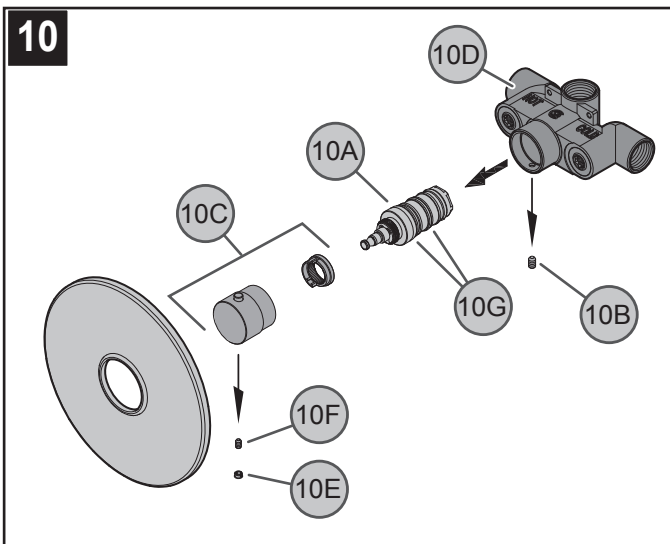

TROUBLE SHOOTING TIPS

• Temperature or Flow does not remain constant

The Cartridge Assembly (10A) must be cleaned. Shut-off water supply. Remove Set Screw (10B), and Knob Assembly (10C) from Valve Body (10D). Inspect inlets for sediment and flush with water. Inspect O-Rings (10G) for damage. Re-install Cartridge Assembly (10A), and turn on water supply. If problem persists replace Cartridge Assembly (10A).



CAUTION: Do not disassemble Cartridge (10A).

• Dripping from either the tub spout or shower head.

Clean the Cartridge Assembly (10A). Check to ensure the two Oval O-Rings (10G) on Cartridge (10A) are in place. Reassemble cartridge, and trim assembly and handle. Turn on the water and test. If the unit still leaks, replace the Cartridge.

• Make sure that both hot and cold water inlets are turned on.

• Water flow is very low.

Check the Cartridge Assembly (10A), for debris. Sediment where the water enters the Shower Head can also cause this symptom.

• Water starts out cold and becomes hotter as handle is rotated clockwise.

This is a potentially hazardous situation and should be corrected before using the unit. Check the hot and cold inlet positions (*hot-left, cold-right*).

• Water flows from the tub spout while using the shower.

The seal inside of the diverter mechanism may have become dislodged. The Spout may need replacement.

MAINTENANCE & CARE



CAUTION: Maintenance

DISASSEMBLY

1. Replacement parts may be available at the store where you purchased your faucet.
2. When replacement parts are not available, please write or call Price Pfister Consumer Service.
3. **Always turn off water and relieve pressure before working on your faucet.**



NOTE: Trim Care

Cleaning Instructions:

For all Handles and decorative finishes, use only a soft damp cloth to clean and shine. Use of polish, detergents, abrasive cleaners, organic solvents or acid may cause damage. **Use of other than a soft damp cloth will nullify our warranty!**

Special Trim:

Trim products which contain Porcelain or other similar substance are not acceptable for public areas or Commercial use. Installation of Said Trim is at Users Risk!



1-800-PFAUCET (1-800-732-8238)

For Toll-Free Pfauet information call
1-800-PFAUCET (1-800-732-8238)
or visit www.pricepfister.com

- Installation Support
- Care and Warranty Information

Le agradecemos su compra de este producto Pfister. Todos los productos Pfister se diseñan cuidadosamente y se prueban en fábrica para suministrar un uso sin problemas bajo condiciones normales. Este producto es fácil de instalar utilizando herramientas básicas y nuestras instrucciones con gráficos fáciles de seguir. Si tiene cualquier pregunta acerca de la instalación de su producto llame al 1-800-Pfaucet (1-800-732-8238).

1 ANTES DE PROCEDER

ADVERTENCIA: Antes de proceder, lea completamente todas las instrucciones. Price Pfister recomienda llamar a un profesional si no se está seguro acerca de cómo instalar este producto. Este producto debe instalarse de acuerdo a los códigos de plomería y de construcción locales y estatales.

ADVERTENCIA: Este producto ha sido diseñado para funcionar con válvulas de Termostática serie **0T8-410**. No funciona con cualquier otro tipo. Por favor repase las instrucciones de instalación de la válvula **0T8-410** antes de instalar este producto.

2 CIERRE EL SUMINISTRO DE AGUA

Ubique las entradas del suministro de agua y cierre las válvulas de suministro de agua. Generalmente se encuentran cerca del medidor de agua. Si se trata del reemplazo de una unidad existente, quite la unidad existente y limpie completamente la superficie de montaje.

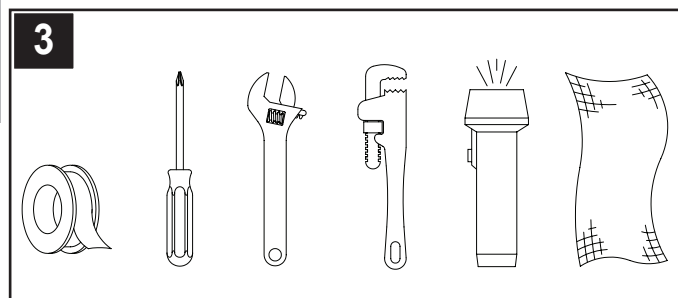

3 HERRAMIENTAS RECOMENDADAS

- Cinta para plomería PTFE o sello para roscas
- Destornillador en cruz
- Llave ajustable
- Llave para tuberías
- Linterna de mano
- Paño

Su instalación puede requerir las herramientas adicionales.

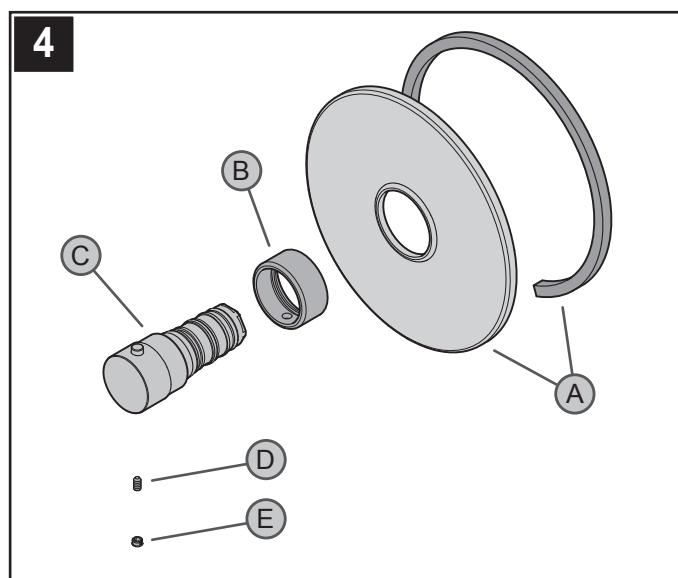

4 REVISIÓN DEL CONTENIDO DE LA CAJA

Luego de abrir la caja, verifique que todos los artículos siguientes se encuentran presentes.

- A Reborde y empaque para acabado
- B Manguito para retención
- C Perilla de la temperatura
- D Tornillo para ajuste
- E Botón

Si falta alguno de estos elementos, sírvase ponerse en contacto con el departamento de servicio al cliente de Price Pfister al 1-800-Pfaucet (1-800-732-8238).

PASOS PARA INSTALACIÓN

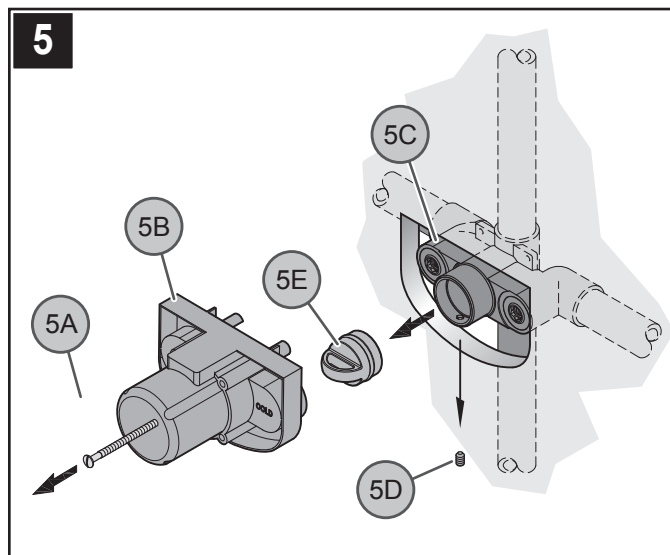

5 RETIRO DE LA CUBIERTA PROTECTORA PARA YESO

Retire los tornillos (5A), y la cubierta protectora para yeso (5B) de el cuerpo de válvula (5C). Retire el tornillo de ajuste (5D) de el cuerpo de válvula (5C) y guarde lo. Retire el enchufe (5E) de el cuerpo de válvula (5C).

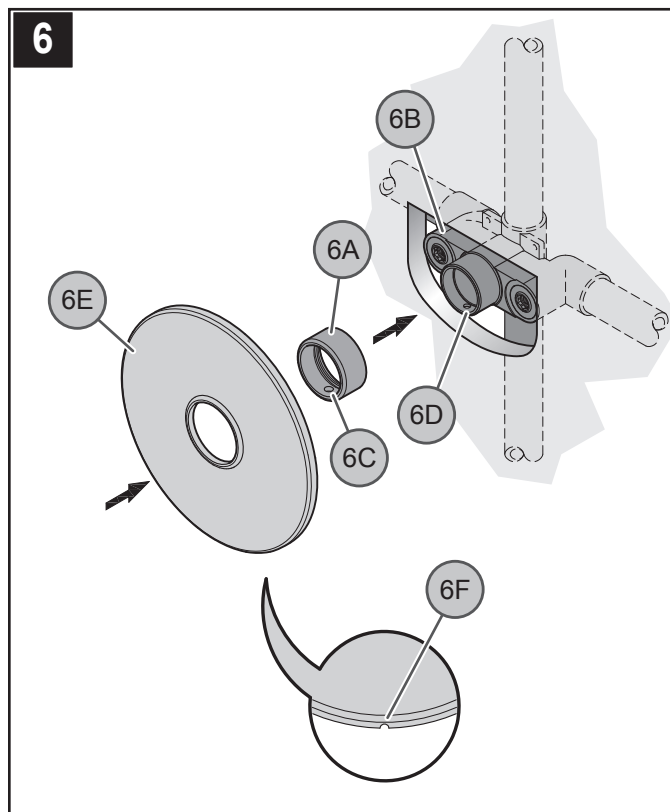

6 CÓMO COLOCAR EL REBORDE

Coloque la manga (6A) sobre el cuerpo de válvula (6B). Coloque la manga correctamente alineando el agujero (6C) con el agujero de la válvula (6D). Resbale el reborde (6E) sobre la manga (6A) con el agujero para drenaje (6F) en la parte inferior hasta que quede comprimido suavemente con la superficie terminada de la pared.

CONSEJOS PARA LA SOLUCIÓN DE PROBLEMAS

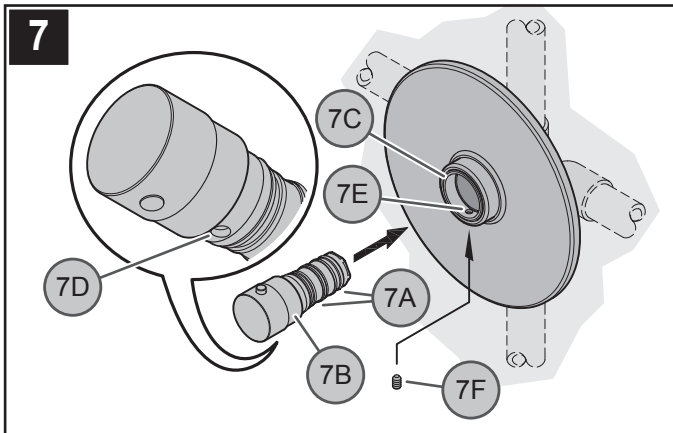

7 CÓMO COLOCAR LA PERILLA DE LA TEMPERATURA

Lubrique los anillos en O del cartucho (7A) usando la grasa proporcionada. Inserte el conjunto de la perilla (7B) en el cuerpo de válvula (7C) alineando el agujero del cartucho (7D) con el agujero de la válvula (7E). Asegure el conjunto de la perilla (7B) usando el tornillo de presión (7F).

Precaución: ¡No apriete demasiado!

8 ACTIVACIÓN DE LA UNIDAD

Active el suministro de agua fría así como el de agua caliente, verifique que no hay fugas.

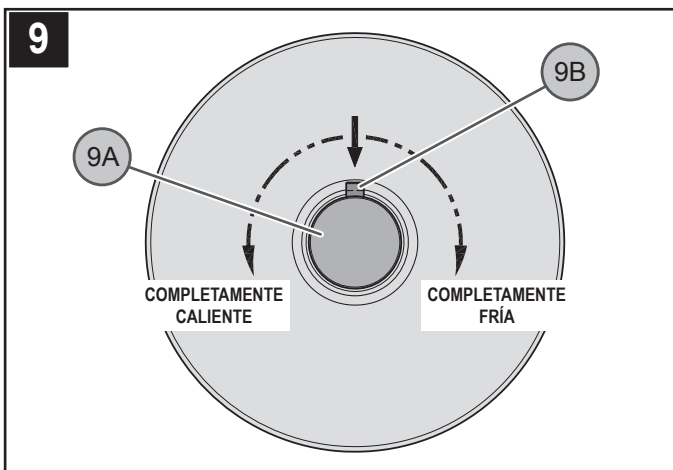

9 FUNCIONAMIENTO DE LA VÁLVULA

Al girar la perilla de la temperatura (9A) en el sentido horario, la temperatura del agua disminuirá y tendrá flujo frío solamente. Al girar la perilla de la temperatura (9A) en sentido contrahorario, la temperatura del agua aumentará y tendrá flujo caliente.

La perilla de la temperatura (9A) se regula para que la temperatura del agua no excede 100°F (38°C) para prevenir quemaduras. Para aumentar la temperatura del agua, presione el botón (9B) y rote la perilla de la temperatura (9A) en el sentido contrahorario.

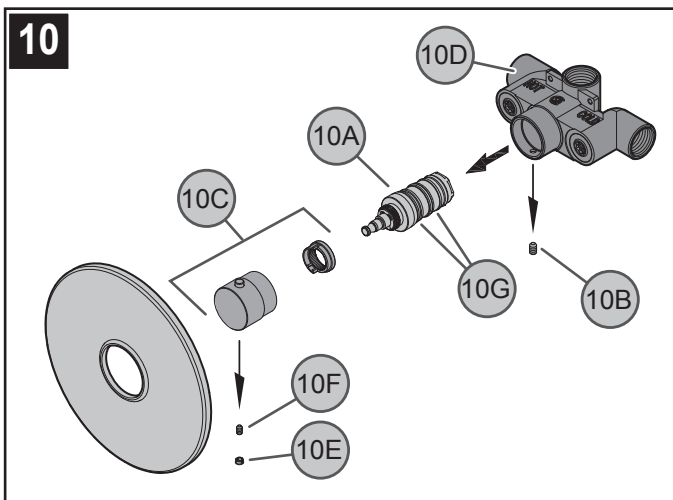

• Si la temperatura o el flujo no se mantiene constante

Se debe limpiar el conjunto del cartucho (10A). Cierre el suministro de agua. Retire el tornillo para ajuste (10B) y el conjunto de la perilla (10C) de el cuerpo de válvula (10D). Inspeccione las entradas para determinar si hay sedimento, y enjuague con agua. Inspeccione los anillos en O (10G) para ver si están dañados. Reinstale el conjunto del cartucho (10A) y abra el suministro de agua. Si el problema persiste, reemplace el conjunto del cartucho (10A).

⚠ PRECAUCIÓN: No desarme el cartucho (10A).

• El conducto de la tina o el cabezal de la ducha gotea.

Limpie el conjunto del cartucho (10A). Compruebe que los dos aros tóricos ovalados (10G) en la parte trasera del cartucho (10A) estén en su lugar. Vuelva a ensamblar el cartucho, el conjunto de vástago bonete, y la manija. Active el agua y compruebe el sistema. Si la unidad gotea todavía, reemplace el cartucho.

• Asegúrese de que tanto el agua caliente como la fría estén activadas.

• El flujo de agua es muy bajo.

Compruebe que no hay basura en el conjunto del cartucho (10A). El sedimento en la parte en que el agua entra al cabezal de la ducha podría también provocar este problema.

• El agua sale fría primero y se calienta al girar la palanca en el sentido horario.

Esta es una situación potencialmente peligrosa y se le debe corregir antes de usar la unidad. Verifique la posición de las entradas para agua fría y caliente (caliente a la izquierda, fría a la derecha).

• Sale agua del conducto de la tina mientras se usa la ducha.

Puede haberse salido el sello dentro del mecanismo de desviación. Podría ser necesario reemplazar el conduct.

CUIDADO Y MANTENIMIENTO

⚠ PRECAUCIÓN: Mantenimiento

CÓMO DESARMAR:

1. El almacén donde compró su grifo podría tener repuestos disponibles.
2. Cuando no hay repuestos disponibles, sírvase escribir o llamar al departamento de servicio al consumidor de Price Pfister.
3. **Siempre antes de efectuar algún trabajo en su grifo, cierre el agua y elimine la presión.**

⚠ NOTA: Cuidado del Acabado

Instrucciones para limpieza:

Para limpiar y hacer brillar las manijas y el acabado decorativo use solamente un paño suave y húmedo. El uso de pulidores, detergentes, limpiadores abrasivos, solventes orgánicos o ácidos puede provocar daños. ¡El uso de algo más que un paño suave y húmedo invalida nuestra garantía!

Acabados especiales:

Los productos con acabados que contienen porcelana u otras sustancias similares no son aceptables para áreas públicas ni para usos comerciales. ¡Su instalación bajo tales circunstancias es bajo el riesgo del usuario!



1-800-PFAUCET (1-800-732-8238)

Para obtener información mediante llamadas gratis, llame al
 1-800-PFAUCET (1-800-732-8238)
 o visite www.pricepfister.com

- Apoyo a instaladores
- Información sobre cuidado y garantías

Merci d'avoir acheté ce produit Price Pfister. Tous les produits Price Pfister sont fabriqués avec soin et contrôlés à l'usine pour offrir une longue durée de service sans problème dans des conditions d'utilisation normales. Il est facile de poser ce produit à l'aide d'un outillage de base et de nos illustrations très claires. Pour toute question concernant la pose de ce mitigeur de salle de bain, appeler le 1-800-Pfauzet (1-800-732-8238).

1 AVANT DE PROCÉDER À LA POSE



AVERTISSEMENT : lire attentivement toutes les instructions avant de procéder à la pose. Price Pfister recommande de faire appel à un professionnel en cas d'incertitude quant à l'installation de ce produit !

Ce produit doit être installé conformément à l'ensemble de la réglementation locale et provinciale applicable à la plomberie et à la construction.



AVERTISSEMENT : ce produit est conçu pour être utilisés avec les mitigeurs à Thermostatique Price Pfister de la série **0T8-410**. Il ne s'adapte à aucun autre produit.

S'il vous plaît réviser les instructions d'installation de la valve (**0T8-410**) avant d'installer ce produit.

2 COUPURE DE L'ARRIVÉE D'EAU

Repérer les arrivées d'eau et fermer leurs robinets. Ces robinets se trouvent généralement à côté du compteur d'eau. En cas de remplacement d'une garniture existante, la déposer et nettoyer soigneusement la surface de montage.

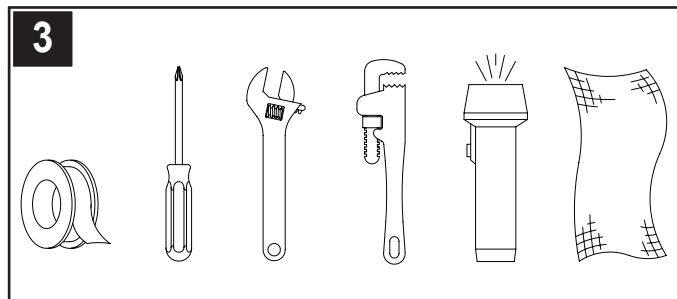

3 OUTILLAGE RECOMMANDÉ

- Ruban PTFE de plombier ou mastic d'étanchéité de filetage
- Tournevis cruciforme
- Clé à molette
- Clé serre-tube
- Lampe de poche
- Chiffon

Votre installation peut exiger les outils additionnels.

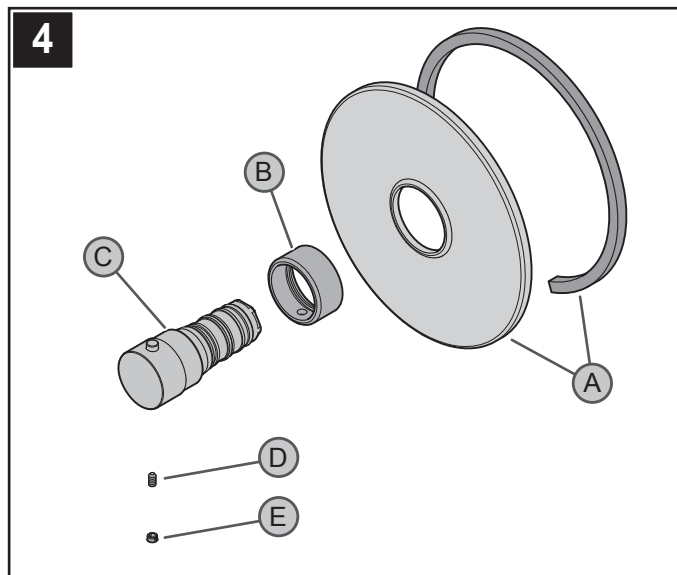

4 VÉRIFICATION DU CONTENU DE LA BOÎTE

Lors de l'ouverture de la boîte, s'assurer qu'elle contient toutes les pièces suivantes :

- A** Bride de garniture et d'étanchéité
- B** Manchon de retenue
- C** Bouton de température
- D** Vis de pression
- E** Bouton

Si l'une quelconque de ces pièces est manquante, bien vouloir contacter le service après-vente de Price Pfister au 1-800-Pfauzet (1-800-732-8238).

ÉTAPES DE LA POSE

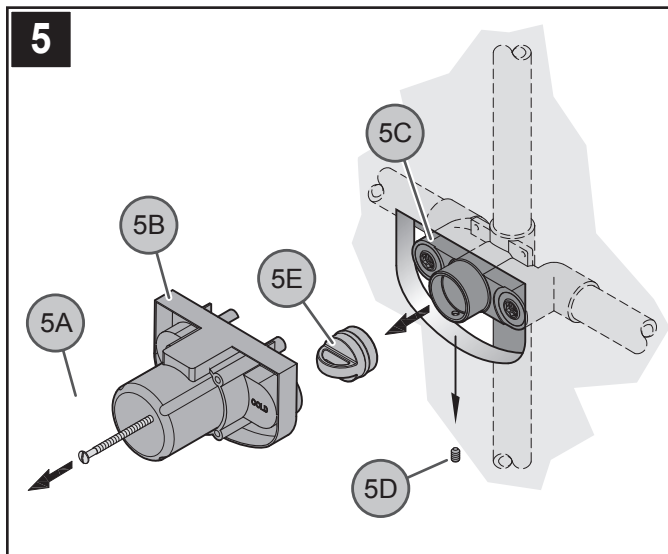

5 RETRAITE DE LE PARE-PLÂTRE

Retirer la vis (5A) et le pare-plâtre (5B) du corps de valve (5C). Retirer la vis de pression (5D) du corps de valve (5C) et le gardez. Retirer le bouchon (5E) du corps de valve (5C).

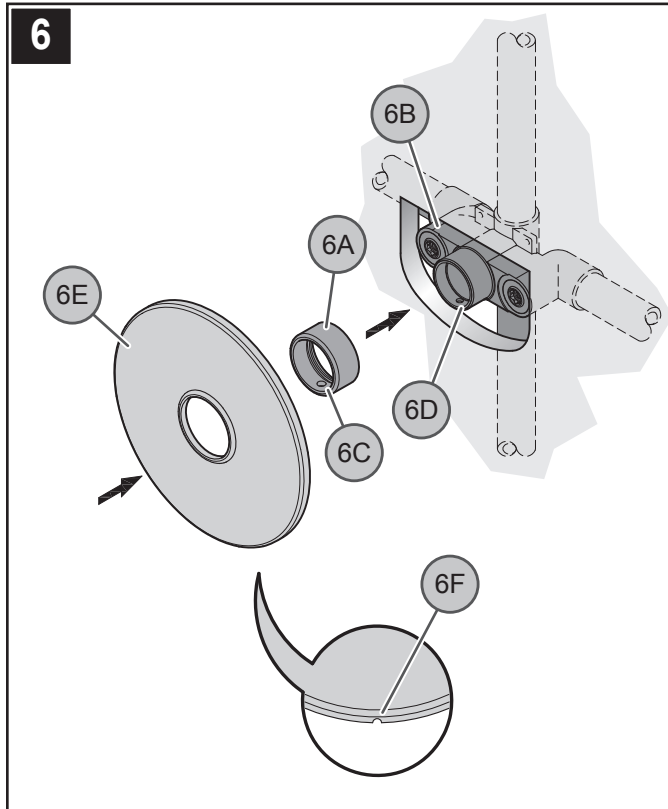

6 FIXATION DE LA BRIDE

Placez le manchon (6A) sur le corps de valve (6B). Placez le manchon correctement en alignant le trou (6C) avec le trou de la valve (6D). Glissez la bride (6E) sur la douille (6A) en plaçant le trou de vidange (6F) en bas jusqu'à ce que la bride (6E) soit au ras de la surface du mur fini.

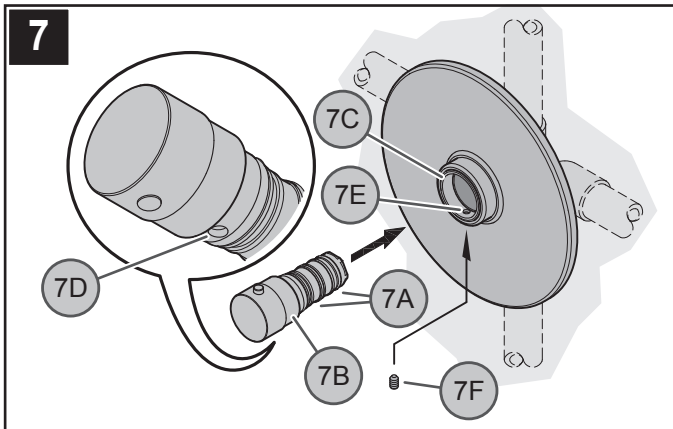

7 MONTAGE DE BOUTON DE LA TEMPÉRATURE

Lubrifiez les bagues de cartouche (7A) employant la graisse fournie (7B). Insérez l'assemblage du bouton (7C) dans le corps de valve (7D) en alignant le trou de la cartouche (7E) avec le trou de la valve (7F). Assurez l'assemblage du bouton (7C) en utilisant la vis de pression (7G).

Attention : ne pas trop serrer !

8 MISE EN SERVICE DE L'APPAREIL

Ouvrir les arrivées d'eau chaude et d'eau froide et contrôler l'étanchéité de tous les branchements.

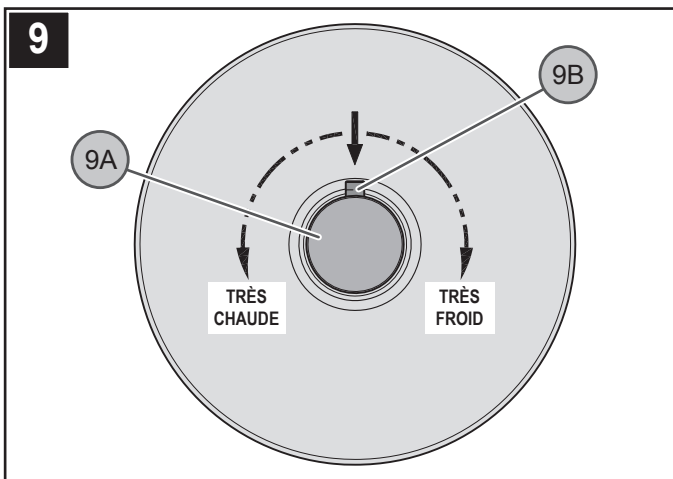

9 FONCTIONNEMENT DU MITIGEUR

En tournant le bouton de température (9A) dans le sens des aiguilles d'une montre, la température de l'eau diminuera pour n'obtenir que de l'eau froide. En tournant le bouton de température (9A) dans le sens contraire des aiguilles d'une montre, la température de l'eau augmentera pour obtenir que de l'eau chaude.

Le bouton de la température (9A) est réglé pour que la température de l'eau ne dépasse pas 100°F (38°C) pour empêcher des brûlures. Pour augmenter la température de l'eau, appuyez sur le bouton (9B) et tournez le bouton de la température (9A) dans le sens contraire des aiguilles d'une montre.

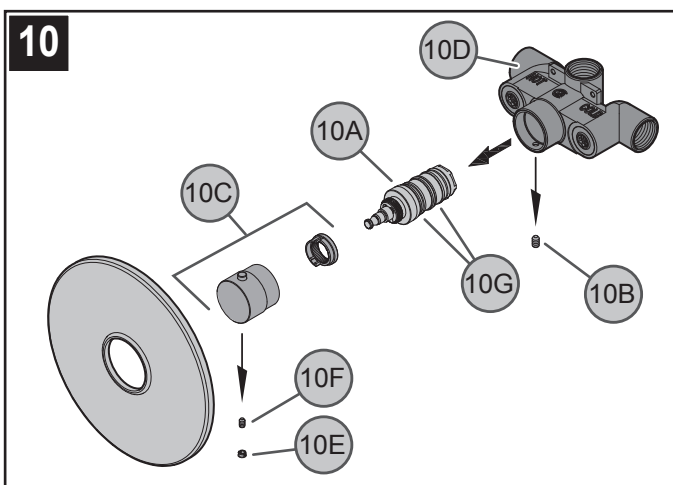

CONSEILS DE DÉPANNAGE

• Si la température ou le débit ne restent pas constants

La cartouche (10A) doit être nettoyée. Couper l'arrivée d'eau. Enlevez le vis de pression (10B) et l'assemblage du bouton (10C) du corps de valve (10D). Examiner les entrées pour voir si des dépôts s'y sont accumulés et les rincer à l'eau. Examiner les joints toriques (10G) pour voir s'ils sont endommagés. Remettre la cartouche (10A) et puis ouvrir l'arrivée d'eau. Si le problème persiste, remplacer la cartouche (10A).



ATTENTION : Ne pas démonter la cartouche (10A).

• Égouttement du bec de baignoire ou de la douchette.

Nettoyer l'ensemble cartouche (10A). Le vérifier pour s'assurer que les deux joints toriques ovales (10G) qui se trouvent au dos de la cartouche (10A) sont en place. Remonter la cartouche, la tige et l'ensemble chapeau/manette. Ouvrir l'arrivée d'eau et faire un essai. Si la fuite persiste, remplacer la cartouche.

• S'assurer que les arrivées d'eau chaude et d'eau froide sont toutes deux ouvertes.

• Le débit d'eau est très faible.

Vérifier l'ensemble cartouche (10A) pour voir si des débris s'y sont accumulés. La présence de dépôts à l'endroit où l'eau pénètre dans la douchette peut également causer ce symptôme.

• L'eau commence hors du froid et devient plus chaude pendant que la poignée est tournée dans le sens des aiguilles d'une montre.

Cette situation est potentiellement dangereuse et doit être corrigée avant l'utilisation du mitigeur. Vérifier la position des arrivées d'eau chaude et d'eau froide (*chaud-gauche, froid-droite*).

• De l'eau s'écoule du bec de la baignoire pendant l'utilisation de la douche.

Le joint qui se trouve à l'intérieur du mécanisme de dérivation peut s'être délogé. Il est également possible que le bec doive être remplacé.

ENTRETIEN ET SOINS



ATTENTION : Entretien

Démontage

1. Il se peut que les pièces de rechange soient disponibles dans le magasin dans lequel le mélangeur a été acheté.
2. Lorsque des pièces de rechange ne sont pas disponibles, bien vouloir contacter le département du service après-vente de Price Pfister par courrier ou par téléphone.
3. **Toujours couper les arrivées d'eau et dépressuriser avant de travailler sur le mélangeur.**



REMARQUE : Entretien des garnitures

Instructions de nettoyage :

N'utiliser qu'un chiffon humide pour nettoyer et polir toutes les manettes et ornements décoratives. L'utilisation de pâte à polir, de détergents, de produits nettoyants abrasifs, de solvants organiques ou d'acide peut endommager ces pièces. **L'utilisation d'autre chose qu'un chiffon humide annulera la garantie !**

Garnitures spéciales : les garnitures contenant de la porcelaine ou une autre substance similaire ne sont pas acceptables dans les lieux publics ou les établissements commerciaux. La pose de telles garnitures se fait aux risques de l'utilisateur.



1-800-PFAUCET (1-800-732-8238)

Pour les renseignements concernant le service sans frais de Pfauet, appelez 1-800-PFAUCET (1-800-732-8238) appel ou visite www.pricepfister.com

- Assistance à l'installation
- Informations sur l'entretien et la garantie

R89-9TH

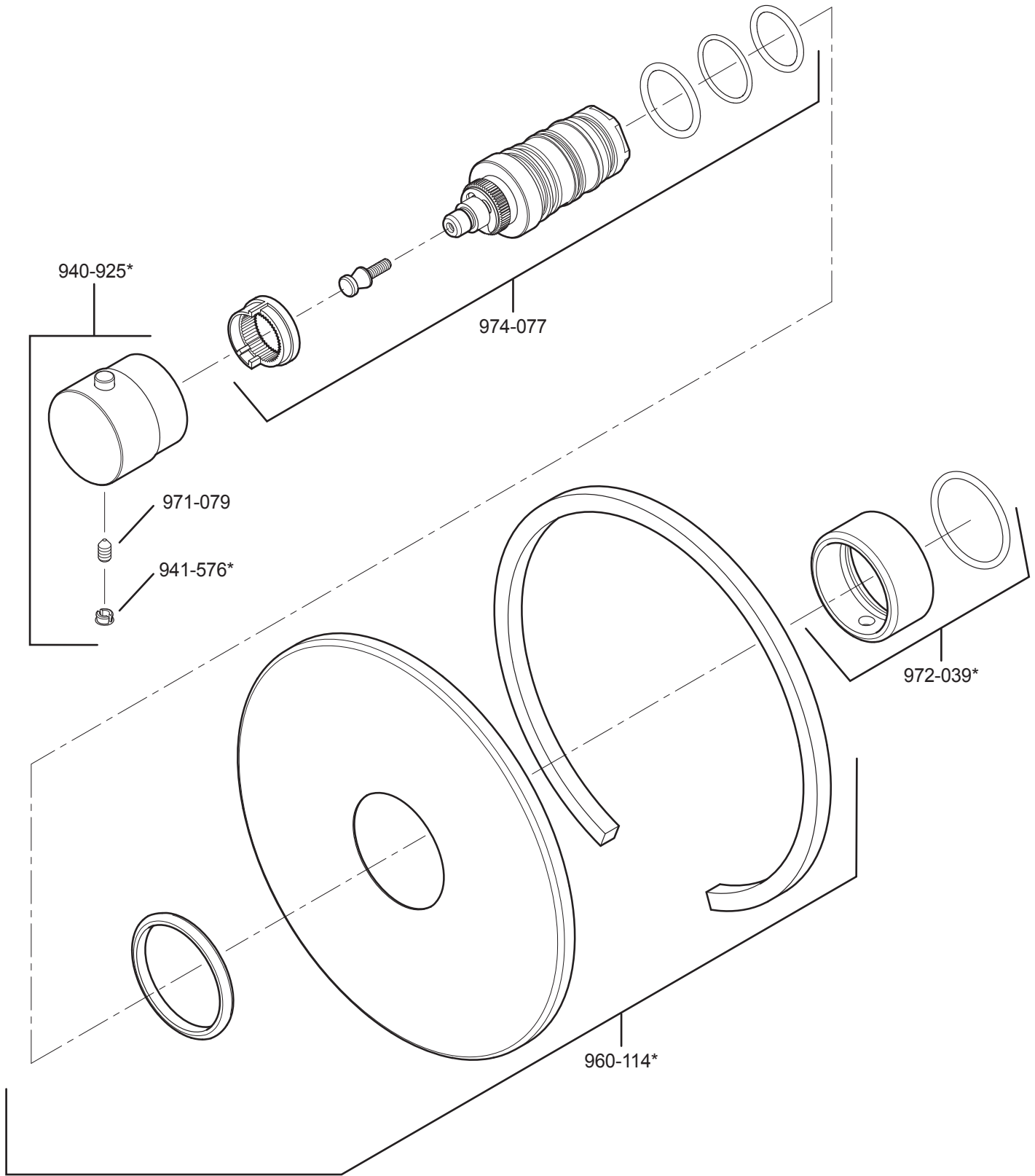

	English	Español	Français
*	Letter Designates Finish	La Letra Indica el Terminado	La Lettre Designe La Fini
A	Polished Chrome	Cromo Pulido	Chrome Poli
J	PVD Brushed Nickel	PVD Niquel Cepillado	PVD Nickel Brosse
Y	Tuscan Bronze	Bronce Toscano	Bronze Le Toscan

Price Pfister

19701 DaVinci
 Lake Forest, CA 92610
 Phone: 1-800-Pfaucet
 www.pricepfister.com

A **BLACK & DECKER** COMPANY