

# Panasonic®

## Operating and Installation Instructions

## Mode d'emploi et notice d'installation

## Instrucciones de uso e instalación

### Range Hood Hotte de cuisine Campana de cocina

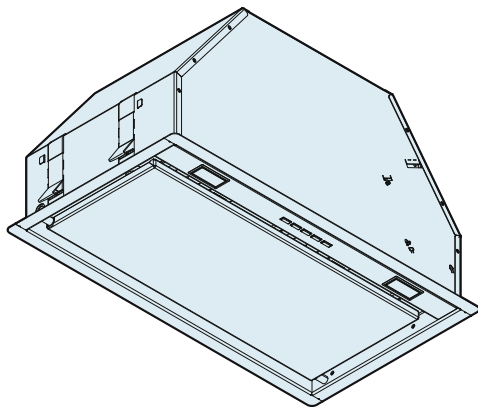

Model No. **FV-28RNL1**  
Modèle  
N° de modelo

#### READ AND SAVE THESE INSTRUCTIONS

Thank you for purchasing this Panasonic product.  
Please read these instructions carefully before attempting to install, operate or service the Panasonic product. Please carefully read the "GENERAL SAFETY INFORMATION". Failure to comply with instructions could result in personal injury or property damage. Please explain to users how to operate and maintain the product after installation, and this booklet should be presented to users.  
Please retain this booklet for future reference.

#### LIRE ET CONSERVER CE DOCUMENT

Nous vous remercions d'avoir acheté ce produit Panasonic. Veuillez lire attentivement ces instructions avant d'essayer d'installer, d'utiliser ou de réparer ce produit Panasonic. Veuillez également lire attentivement la section "CONSIGNES DE SÉCURITÉ". Le non-respect des instructions peut entraîner un risque de blessure corporelle et de dommages matériels. Veuillez expliquer aux utilisateurs comment utiliser et effectuer l'entretien de ce produit après l'installation et leur présenter ce document.  
Conservez ce document pour référence ultérieure.

#### LEA Y CONSERVE ESTAS INSTRUCCIONES

Gracias por comprar este producto Panasonic. Lea atentamente estas instrucciones antes de instalar, utilizar o mantener este producto Panasonic. Lea atentamente el capítulo "INFORMACIÓN GENERAL SOBRE SEGURIDAD". El incumplimiento de las instrucciones podría causar daños personales o materiales. Explique a los usuarios cómo utilizar y mantener el producto después de la instalación. Se recomienda ofrecer este manual a los usuarios. Conserve este manual para consultas futuras.

# CONTENTS

GENERAL SAFETY INFORMATION .....	3
SUPPLIED ACCESSORIES .....	8
OPERATION .....	9
USING THE REMOTE CONTROL .....	10
MAINTENANCE .....	11
DIMENSIONS .....	12
WIRING DIAGRAM .....	13
SPECIFICATIONS .....	13
INSTALLATION.....	14
PRODUCT SERVICE.....	17

## For Your Safety

To reduce the risk of injury, loss of life, electric shock, fire, malfunction, and damage to equipment or property, always observe the following safety precautions.

## Explanation of symbol word panels

The following symbol word panels are used to classify and describe the level of hazard, injury, and property damage caused when the denotation is disregarded and improper use is performed.



Denotes a potential hazard that could result in serious injury or death.



Denotes a hazard that could result in minor injury.

The following symbols are used to classify and describe the type of instructions to be observed.







This symbol is used to alert users to a specific operating procedure that must be followed in order to operate the unit safely.







This symbol is used to alert users to a specific operating procedure that must not be performed.

# WARNING



## TO REDUCE THE RISK OF A RANGE TOP GREASE FIRE:

	a) Never leave surface units unattended at high settings. Boilovers cause smoking and greasy spillovers that may ignite. Heat oils slowly on low or medium settings.
	b) Always turn hood ON when cooking at high heat.
	c) Clean ventilating fans frequently. Grease should not be allowed to accumulate on fan or filter.
	d) Use proper pan size. Always use cookware appropriate for the size of the surface element.





## TO REDUCE THE RISK OF INJURY TO PERSONS IN THE EVENT OF A RANGE TOP GREASE FIRE, OBSERVE THE FOLLOWING:

	a) SMOTHER FLAMES with a close-fitting lid, cookie sheet, or metal tray, then turn off the burner. BE CAREFUL TO PREVENT BURNS. If the flames do not go out immediately, EVACUATE AND CALL THE FIRE DEPARTMENT.
	b) NEVER PICK UP A FLAMING PAN – You may be burned.
	c) DO NOT USE WATER, including wet dishcloths or towels – a violent steam explosion will result.
	d) Use an extinguisher ONLY if: <ol style="list-style-type: none"> <li>1) You know you have a Class ABC extinguisher, and you already know how to operate it.</li> <li>2) The fire is small and contained in the area where it started.</li> <li>3) The fire department is being called.</li> <li>4) You can fight the fire with your back to an exit.</li> </ol> Based on "Kitchen Firesafety Tips" published by NFPA.

## TO REDUCE THE RISK OF FIRE, ELECTRIC SHOCK, OR INJURY TO PERSONS, OBSERVE THE FOLLOWING:

	a) Use this unit only in the manner intended by the manufacturer. If you have questions, contact the manufacturer.
	b) Before servicing or cleaning unit, switch power off at service panel and lock the service disconnecting means to prevent power from being switched on accidentally. When the service disconnecting means cannot be locked, securely fasten a prominent warning device, such as a tag, to the service panel.







## GROUNDING INSTRUCTIONS

	a) This appliance must be grounded. In the event of an electrical short circuit, grounding reduces the risk of electric shock by providing an escape wire for the electric current. This appliance is equipped with a cord having a grounding wire with a grounding plug. The plug must be plugged into an outlet that is properly installed and grounded.
	b) Improper grounding can result in a risk of electric shock.
	c) Consult a qualified electrician if the grounding instructions are not completely understood, or if doubt exists as to whether the appliance is properly grounded.
	d) Do not use an extension cord. If the power supply cord is too short, have a qualified electrician install an outlet near the appliance.



# WARNING

## TO REDUCE THE RISK OF FIRE, ELECTRIC SHOCK, OR INJURY TO PERSONS, OBSERVE THE FOLLOWING:

	a) Installation work and electrical wiring must be done by qualified person(s) in accordance with all applicable codes and standards, including fire-rated construction.
	b) Sufficient air is needed for proper combustion and exhausting of gases through the flue (chimney) of fuel burning equipment to prevent back drafting. Follow the heating equipment manufacturer's guideline and safety standards such as those published by the National Fire Protection Association (NFPA), and the American Society for Heating, Refrigeration and Air Conditioning Engineers (ASHRAE), and the local code authorities.
	c) When cutting or drilling into wall or ceiling, do not damage electrical wiring and other hidden utilities.
	d) Ducted fans must always be vented to the outdoors.
	<ul style="list-style-type: none"> <li>- Clean the filters and all laden surfaces on a regular basis.</li> <li>- To provide protection against electric shock, connect to properly grounded outlets only.</li> <li>- To reduce the risk of fire, use only metal ductwork.</li> <li>- Stop using the unit when any abnormality / failure occurs and turn "OFF" the power switch or pull out the 3 pin plug. Example of abnormality failure:               <ul style="list-style-type: none"> <li>- Abnormal noise or heat.</li> <li>- Abnormal emission of smell / smoke.</li> <li>- Fire or oil ignition.</li> </ul> </li> <li>- Insert the Power Plug firmly, otherwise it may cause fire or electric shock.</li> <li>- The supply cord must be set properly not to be damaged. The manufacturer declines all liability if the safety standards are not observed.</li> <li>- The socket used to connect the installed equipment to the electrical power supply must be within reach: otherwise, install a mains switch to disconnect the Range Hood when required.</li> <li>- The wall plugs must have a secure grip.</li> <li>- The enclosed screws and wall plugs are suitable for solid brickwork or solid concrete. Suitable fasteners must be used for other structures (e.g. plasterboard, porous concrete, porous bricks).</li> <li>- The maximum length of the flue fastening screws (supplied by the manufacturer) must be 0 <sup>33/64</sup>" (13mm). Use of non-compliant screws with these instructions can lead to danger of an electrical nature.</li> <li>- Keep in mind that installations with different types of fastening systems from those supplied, or which are not compliant, can cause electrical and mechanical seal danger.</li> <li>- Clean the Power Plug regularly with dry cloth, otherwise it may cause insufficient insulation due to moisture, and may cause fire.</li> <li>- There is a fire risk if cleaning is not carried out in accordance with the instructions.</li> <li>- Accessible parts may become hot when used with cooking appliances.</li> <li>- Always supervise the cooking process during the use of deep-fryers: Overheated oil can catch fire.</li> <li>- A statement to the effect that when the product is to no longer be used, it must not be left in place but remove, to prevent it from possibly failing.</li> <li>- Always check that all the electrical parts (lights, exhaust device), are off when the appliance is not being used.</li> <li>- This appliance is not intended for use by young children or infirm persons unless they have been adequately supervised by a responsible person to ensure that they can use the appliance safely. Young children should be supervised to ensure they do not play with the appliance.</li> </ul>
	<ul style="list-style-type: none"> <li>- To reduce the risk of fire or electric shock, do not use this fan with any solid-state speed control device.</li> <li>- Do not connect the appliance to flues (from boilers, fireplaces, etc.).</li> <li>- Do not discard the packaging or any part of it, or leave it unattended. It can constitute a suffocation hazard for children, especially the plastic bags.</li> <li>- Do not flambé under the Range Hood.</li> <li>- Never cook on "open" flames under the Range Hood.</li> <li>- Do not leave open, unattended flames under the Range Hood.</li> <li>- Do not switch "OFF" or "ON" the Range Hood when there may be a gas leak in your gas hob. Gas explosion may result in.</li> <li>- Do not handle the Power Plug with wet hand, otherwise it may cause electric shock.</li> <li>- Do not disassemble the unit for reconstruction.</li> </ul>

# CAUTION



- Use the neutral detergent only.
- For residential use only.
- The minimum distance between supporting surface for the cooking vessels on the hob and lowest part of the Range Hood must be at least 24 13/32" (620 mm).
- To reduce risk of fire and to properly exhaust air, be sure to duct air outside.
- Before the appliance is put into operation, all the protective film must be removed.
- Check whether the Range Hood is installed securely and horizontally.
- Always operate the Range Hood when using gas cooker.
- Avoid parts from falling when detaching it for cleaning.
- Ensure that the wires inside the Range Hood are not disconnected or cut:  
in the event of damage, contact your nearest Servicing Department.
- When disconnect the Power Plug, hold the plug itself. Do not pull the cord anyway.  
The cord may be damaged, it may cause fire or electric shock.
- Be sure to disconnect the Power Plug from the wall outlet or switch off the breaker when not using for a long time.
- Product must be installed on the cabinet, which is strong enough to hold the unit. Reinforce it if necessary.
- The Range Hood should be installed so that the metal part of the product and mounting screw do not contact with any metallic item inside the wall, such as metal laths, wire laths and metal plate, it is possible to cause fire hazards in case of electrical leak.
- During installation, always use personal protective equipment (e.g.: Safety shoes, gloves) and adopt prudent and proper conduct.
- Please wear gloves during the cleaning work.
- Make sure that the electric service supply voltage is AC 120 V, 60 Hz.
- Protect the supply wiring from sharp edges, oil, grease, hot surfaces, chemicals or other objects.
- Suitable for use in a household cooking zone.
- Before installing the Range Hood, check the integrity and function of each part.  
Should anomalies be noted, do not proceed with installation and contact the Dealer.



- Do not vent exhaust air into spaces within walls or ceilings or into attics, crawl spaces, or garages.
- For general ventilating use only. Do not use to exhaust hazardous or explosive materials and vapors.
- It is dangerous to modify or attempt to modify the characteristics of this system.  
In the event of malfunctions or if repairs are required to the appliance, do not attempt to solve the problems directly. Repairs performed by unqualified persons may cause damage. For all repair and other work on the appliance, contact the service centre.
- Insist on original spare parts.
- Do not insert pointed metal objects (cutlery or utensils) into any aperture in the Range Hood.
- Do not use a steam cleaner for cleaning the appliance. The steam could reach the electronics, damaging them and causing short-circuits.
- Do not use too much moisture or water around the push button control panel and lighting devices in order to prevent humidity from reaching electronic parts.
- Do not clean electrical parts, or parts related to the motor inside the Range Hood, with liquids or solvents.
- Never use petrol, benzene, thinner or any other similar chemicals to clean the product.
- Do not use abrasive products.
- Do not carry out any cleaning operations when parts of the Range Hood are still hot.
- Never use the product in a wet place. It may cause fire or failure.
- During operation, never insert fingers or other objects into any aperture in the Range Hood. Failure or injury may result in.
- Do not put anything on the Range Hood. It may cause fire, failure or injury.
- Do not kink the supply wiring.
- Never use the Range Hood without the metal filters:  
in this case, grease and dirt will deposit in the equipment and compromise its operation.

# FCC and other information

- The remote control complies with part 15 of the FCC Rules. Operation is subject to the following two conditions:
  - (1) The remote control may not cause harmful interference, and
  - (2) The remote control must accept any interference received, including interference that may cause undesired operation.
- This transmitter must not be co-located or operated in conjunction with any other antenna or transmitter.

## **FCC CAUTION**

Changes or modifications not expressly approved by the party responsible for compliance could void the user's authority to operate the equipment.

## **FCC RF EXPOSURE COMPLIANCE**

The remote control complies with FCC radiation exposure limits set forth for an uncontrolled environment and meets the FCC radio frequency (RF) Exposure Guidelines. The remote control has very low levels of RF energy that is deemed to comply without testing of specific absorption rate (SAR).

## **FCC RF EXPOSURE WARNING**

- The remote control complies with FCC radiation exposure limits set forth for an uncontrolled environment.
- The remote control may not be collocated or operated in conjunction with any other antenna or transmitter.
- For body-worn operation, the device must be used only with a non-metallic accessory. Use of other accessories may not ensure compliance with FCC RF exposure requirements.

## **Notice**

FCC ID can be found on the rated plate in the Remote Control.

# Other notices and information (for Canada)

The remote control complies with Industry Canada's licence-exempt RSSs. Operation is subject to the following two conditions:

- (1) The remote control may not cause interference; and
- (2) The remote control must accept any interference, including interference that may cause undesired operation of the device.

## **RF EXPOSURE COMPLIANCE**

The remote control complies with IC radiation exposure limits set forth for an uncontrolled environment and meets RSS-102 of the IC radio frequency (RF) Exposure rules. The remote control has very low levels of RF energy that is deemed to comply without testing of specific absorption rate (SAR).

## **RF EXPOSURE WARNING**

- The remote control complies with ISED radiation exposure limits set forth for an uncontrolled environment.
- The remote control may not be collocated or operated in conjunction with any other antenna or transmitter.

# SUPPLIED ACCESSORIES



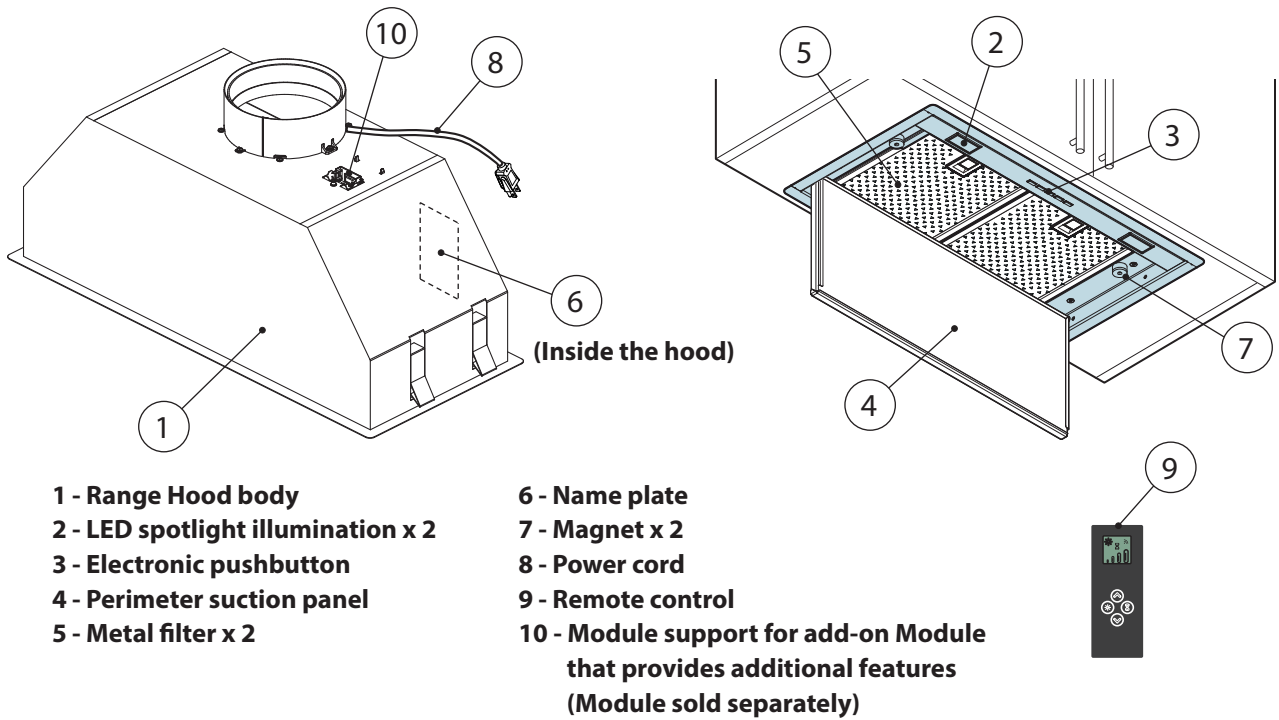

## Part identification :





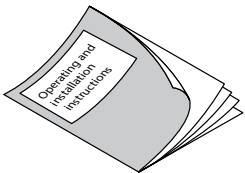

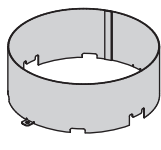

- 1 - Range Hood body
- 2 - LED spotlight illumination x 2
- 3 - Electronic pushbutton
- 4 - Perimeter suction panel
- 5 - Metal filter x 2
- 6 - Name plate
- 7 - Magnet x 2
- 8 - Power cord
- 9 - Remote control
- 10 - Module support for add-on Module that provides additional features (Module sold separately)

## Supplied accessories :

### - Hood unit

A - Operating and installation instructions	B - Warranty sheet	C - Duct adaptor	D - Duct adaptor cover	E - Allen key
 1 pc	 2 pcs	 1 pc	 1 pc	 1 pc

### - Remote control

A - Remote control	B - Holder	C - Screw pack	D - Instructions
 1 pc	  1 pc 1 pc	 ø6 mm wall plug (2 pcs)  ø4.5x40 mm (2 pcs)	 1 pc

Wall plugs are for solid brickwork or solid concrete.

# OPERATION

## WHEN TO TURN ON THE RANGE HOOD?

Turn on the Range Hood at least one minute before starting to cook to direct fumes and vapours towards the suction surface.

After cooking, leave the Range Hood operating until complete extraction of all vapours and odours. By means of the Timer function, it is possible to set auto switch-off function which will allow the Range Hood to turn off automatically after 15 minutes of operation.

## WHICH SPEED IS TO BE SELECTED?





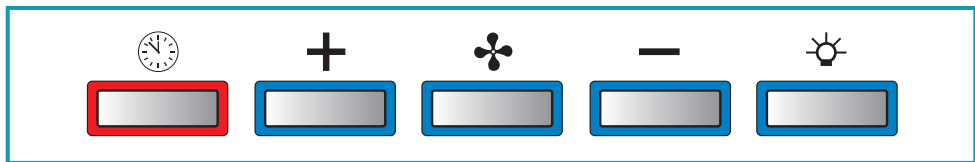

- 1st speed : disposal of odours and vapours with low electricity consumption.
- 2nd speed : normal conditions of use.
- 3rd speed : presence of strong odours and vapours.
- 4th speed : rapid disposal of odours and vapours.

## WHEN SHOULD THE FILTERS BE WASHED?

It is advised to wash the metal filters every 30 hours of operation. For further details refer to the "MAINTENANCE" section.

## ELECTRONIC PUSHBUTTON PANEL



	<b>Motor ON / OFF</b> Upon start-up, the speed is that stored at the previous operation.																	
	<b>Increase speed from 1 to 4</b> Speed 4 is only active for 7 minutes, speed 3 activates.	The speeds are indicated by the LEDs on the keys :  <table style="margin-left: auto; margin-right: auto;"> <tr> <td style="text-align: center;">+</td> <td style="text-align: center;">+</td> <td style="text-align: center;">-</td> <td style="padding-left: 10px;">Speed 1</td> </tr> <tr> <td style="text-align: center;">+</td> <td style="text-align: center;">+</td> <td style="text-align: center;">-</td> <td style="padding-left: 10px;">Speed 2</td> </tr> <tr> <td style="text-align: center;">+</td> <td style="text-align: center;">+</td> <td style="text-align: center;">-</td> <td style="padding-left: 10px;">Speed 3</td> </tr> <tr> <td style="text-align: center;">+</td> <td style="text-align: center;">+</td> <td style="text-align: center;">-</td> <td style="padding-left: 10px;">Speed 4</td> </tr> </table> ("+" LED flashing)	+	+	-	Speed 1	+	+	-	Speed 2	+	+	-	Speed 3	+	+	-	Speed 4
+	+		-	Speed 1														
+	+	-	Speed 2															
+	+	-	Speed 3															
+	+	-	Speed 4															
	<b>Reduce speed from 4 to 1</b>																	
	<b>Light on / off</b>																	
	<b>TIMER</b> (red LED flashing) Auto switch-off after 15 min. This function can be activated only if the motor is already active with any speed when the key is pressed. The function deactivates (red LED off) if : - The TIMER key (🕒) is pressed again. - The ON / OFF key (🌀) is pressed.																	
	<b>FILTER ALARM</b> (red LED steady on with (🌀) off) The RED lighting indicates that the metal filter alarm is active (after 30 hours); to deactivate this alarm and reset the hour meter, press the key (🕒) for 3 seconds.																	

# USING THE REMOTE CONTROL



## WARNING! :

Place the Range Hood away from sources of electromagnetic waves (e.g. microwave ovens), which could interfere with the remote control and with the Range Hood electronics.

## IMPORTANT :

If motor is turned on by remote control and then tuned off by electric push button of hood unit, the motor may be turned on when pushing button of Light ON-OFF or TIMER ON on remote control, because last setting of remote control is remained.

	DESCRIPTION OF TRANSMITTING COMMANDS	
		<b>UP</b> Motor switch-on and speed increase from 1 to 4. Speed 4 is only active for 7 minutes.
		<b>DOWN</b> Speed decrease and motor switch-off. Speed 4 → Speed 3 → Speed 2 → Speed 1 → OFF
		<b>Light ON-OFF</b>
		<b>TIMER ON :</b> The motor automatically switches off after 15 min. The function is automatically disabled if the motor is switched off ( key)
		<b>Command transmission active</b>

The maximum operating distance is 5 meters, that may vary according to the presence of electromagnetic interferences.

Remote control operated at 433.92MHz.

The remote control consists of two parts :  
- the receiver built into the Range Hood;  
- the transmitter shown here in the figure.

## REMOTE CONTROL CODE CHANGE

With only one remote control, go directly to point 2.

With several remote controls in the same room, a new code can be created by following the procedure below.



Disconnect the power to the Range Hood before starting the procedure.

### 1) - CREATE A NEW CODE

The procedure is to be carried out on the remote control.

- Press LIGHT and TIMER simultaneously until the display starts flashing.
- Press DOWN on the remote control : saving is confirmed by three brief flashes of the display.  
The new code cancels and replaces the previous default code.



Reconnect the Range Hood to the electrical power supply, making sure that the lights and motor are off.

### 2) - ASSOCIATING THE REMOTE CONTROL WITH THE RANGE HOOD USING THE ELECTRONIC PUSHBUTTON PANEL

Press TIMER on the Range Hood pushbutton panel for 2 seconds :

- The red LED lights up.
- Press any key on the remote control within 10 seconds.

### RESTORING DEFAULT CODE

The procedure is to be carried out if the Range Hood is disposed of, sold or transferred.



Disconnect the power to the Range Hood before starting the procedure.

- Press UP and DOWN simultaneously on the remote control for more than 5 seconds : reset is confirmed by three brief flashes of the display.
- Reconnect the Range Hood to the electrical power supply.
- Proceed with associating the Range Hood and the remote control, as described in point 2.

# MAINTENANCE



**WARNING**



Before servicing or cleaning unit, switch power off at service panel and lock the service disconnecting means to prevent power from being switched on accidentally. When the service disconnecting means cannot be locked, securely fasten a prominent warning device, such as a tag, to the service panel.



**CAUTION**



Please wear gloves during the cleaning work.

Regular maintenance guarantees proper operation and performance over time.

Special attention is to be paid to the metal filters: frequent cleaning of the metal filters and their supports ensures that no flammable grease is accumulated.

## CLEANING OF EXTERNAL SURFACES

You are advised to clean the external surfaces of the Range Hood **at least once every 15 days** to prevent oily substances and grease from sticking to them.

Alternatively and **for all the other types of surfaces**, it can be cleaned using a damp cloth, slightly moistened with mild, liquid detergent or denatured alcohol.

Complete cleaning by rinsing well and drying with soft cloths.

Do not use products that contain abrasive substances or cloths NOT specifically designed for cleaning steel.

The Manufacturer declines all responsibility for failure to comply with these instructions.



**CAUTION**



Be careful when removing the perimeter suction panel in case oil has accumulated on it and may fall out.

## CLEANING OF INTERNAL SURFACES

**Do not clean electrical parts, or parts related to the motor inside the Range Hood, with liquids or solvents.**

### METAL FILTERS

It is advised to **frequently** wash the metal filters (**every 30 hours of operation and at least once a month**) leaving them to soak in boiling water and cleaning solution for 1 hour, taking care not to bend them.

- Do not use corrosive, acid or alkaline detergents.
- Rinse them well and wait for them to be completely dry before reassembling them.
- Washing in a dishwasher is permitted, however, it may cause the metal filter material to darken : to reduce the possibility of this problem from happening, use low-temperature washes (131 °F/ 55 °C max.).

To remove the metal filters as shown figure below.

### How to remove of the metal filters

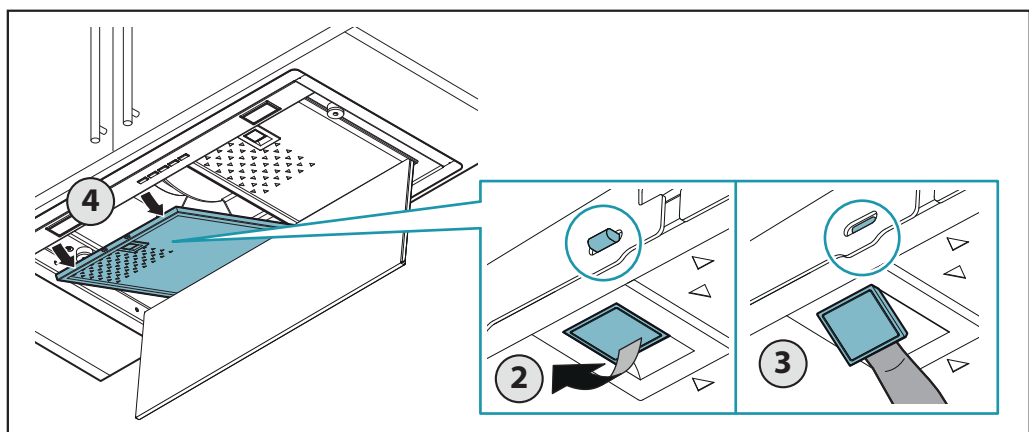
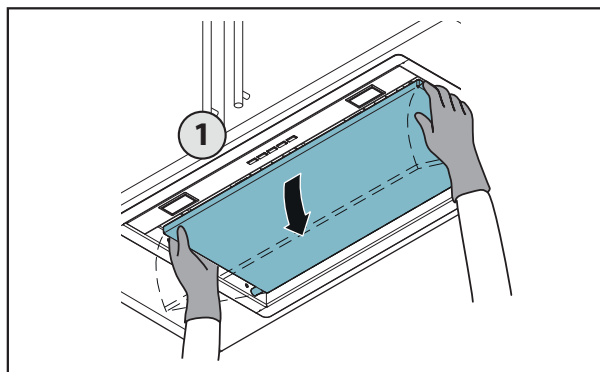

# DIMENSIONS

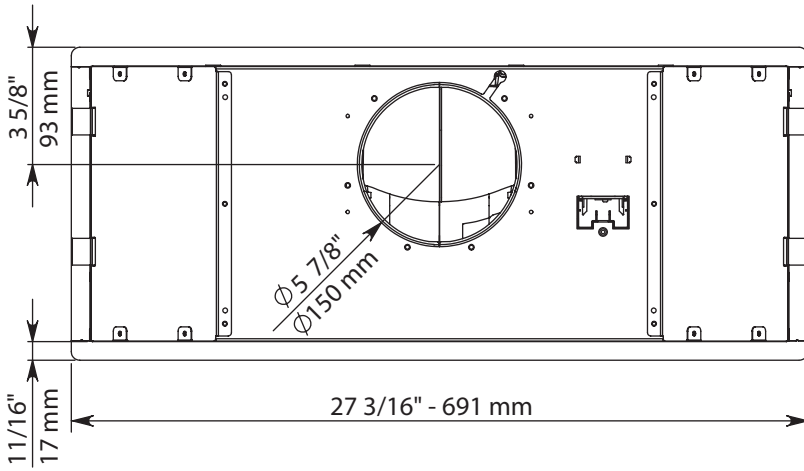
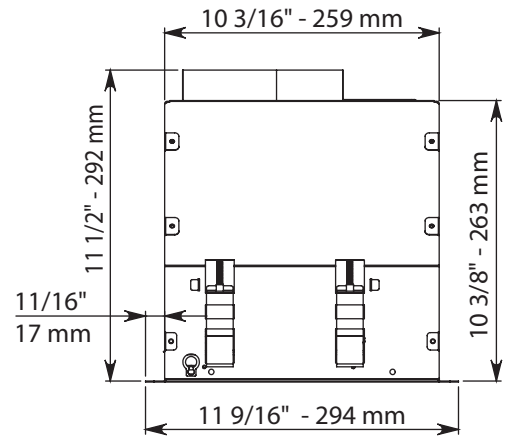
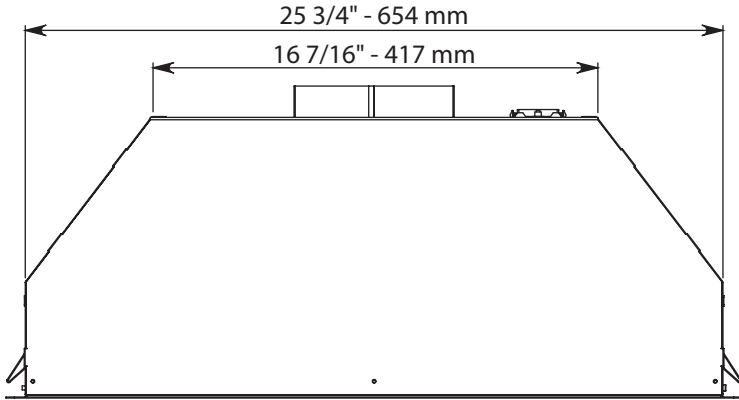



# WIRING DIAGRAM

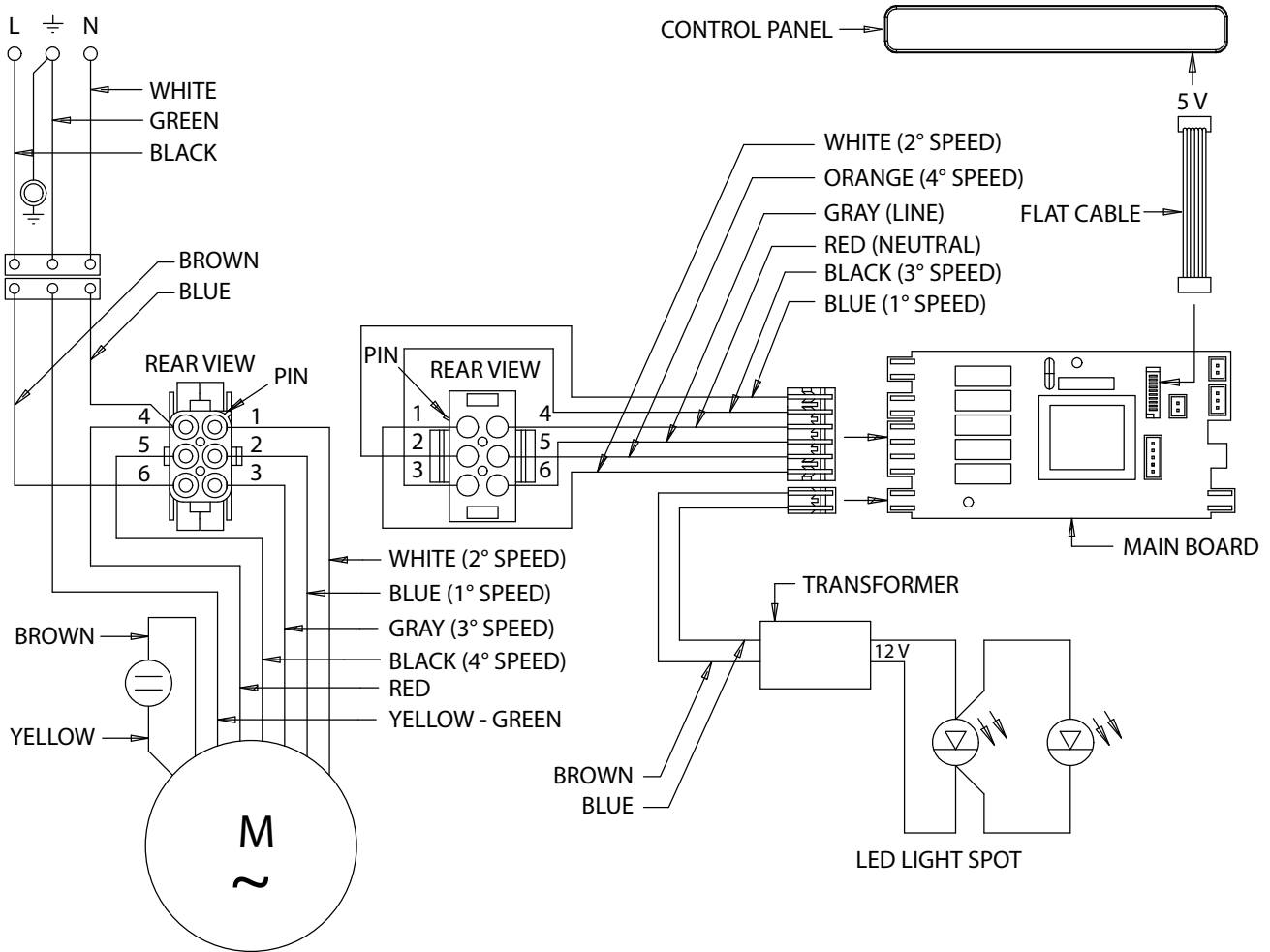

ENGLISH

# SPECIFICATIONS

Model No.		FV-28RNQL1
Voltage		AC 120V
Frequency		60 Hz
Power (W)	4 <sup>th</sup> Speed	340
	3 <sup>rd</sup> Speed	231
	2 <sup>nd</sup> Speed	188
	1 <sup>st</sup> Speed	148
Air Volume at 0.1" WG (CFM)	4 <sup>th</sup> Speed	440
	3 <sup>rd</sup> Speed	340
	2 <sup>nd</sup> Speed	240
	1 <sup>st</sup> Speed	130
Noise (sones)	4 <sup>th</sup> Speed	8.5
	3 <sup>rd</sup> Speed	6.0
	2 <sup>nd</sup> Speed	3.5
	1 <sup>st</sup> Speed	1.2
Lamp		1.2 W x 2
Pipe Diameter		Ø5 7/8" (Ø150 mm)
Dimensions (L x W x H)		27 3/16" x 11 9/16" x 10 3/8" (691 mm x 294 mm x 263 mm)
Weight		27 lb. (12 kg)

HVI Certified performance based on HVI Procedures 915, 916, and 920.

# INSTALLATION



Before installing the Range Hood, carefully read chap. "GENERAL SAFETY INFORMATION".

## Installation measurements (1), cabinet cutout (2)

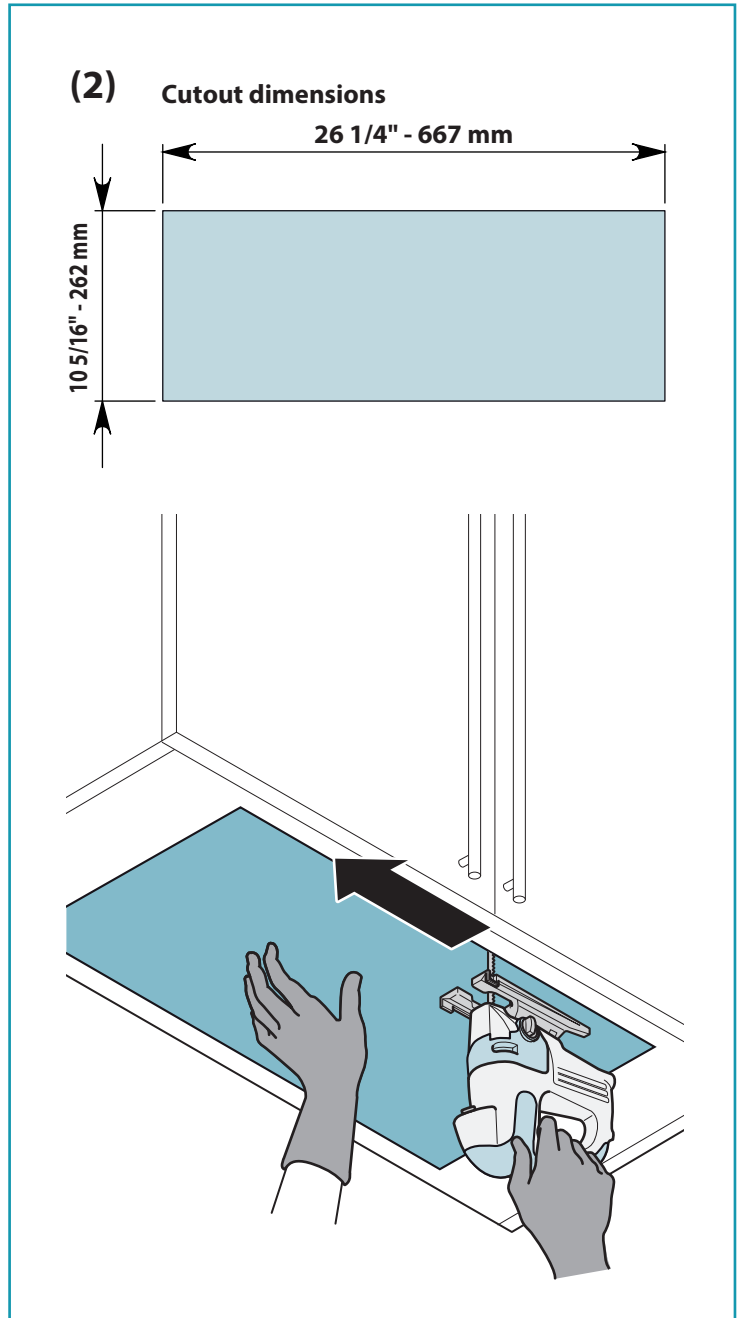
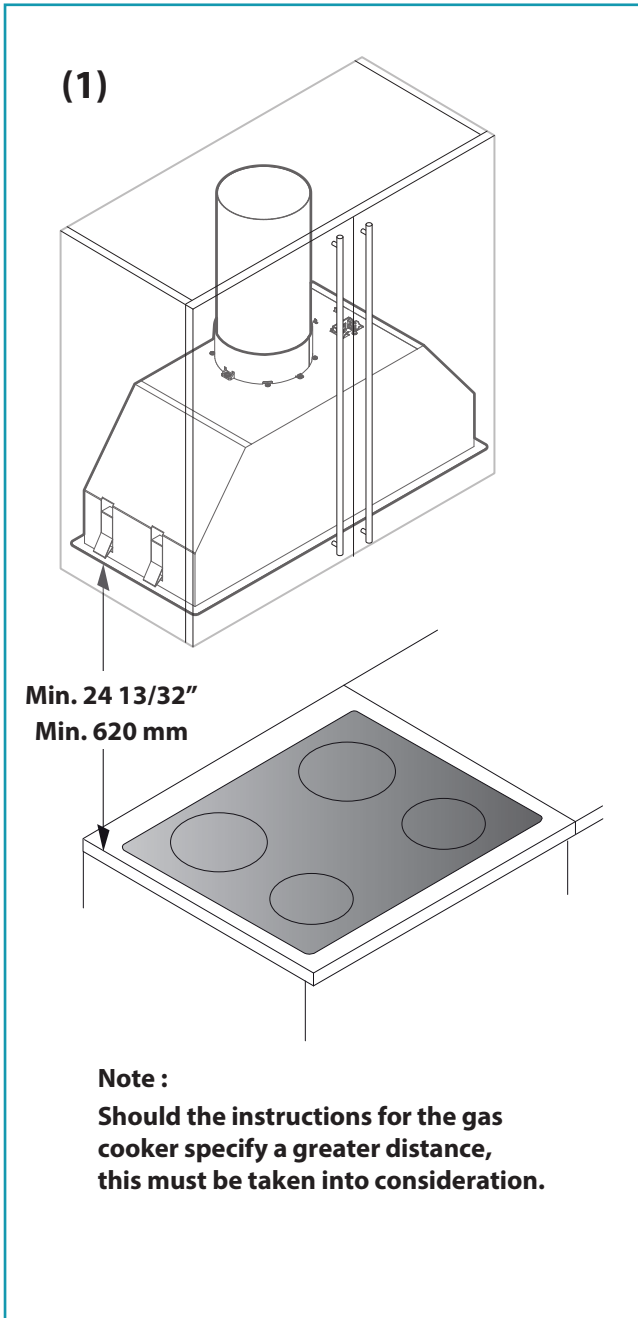

**Hood installation (3), mounting to the cabinet (4), installation of duct adaptor and duct adaptor cover (5)**

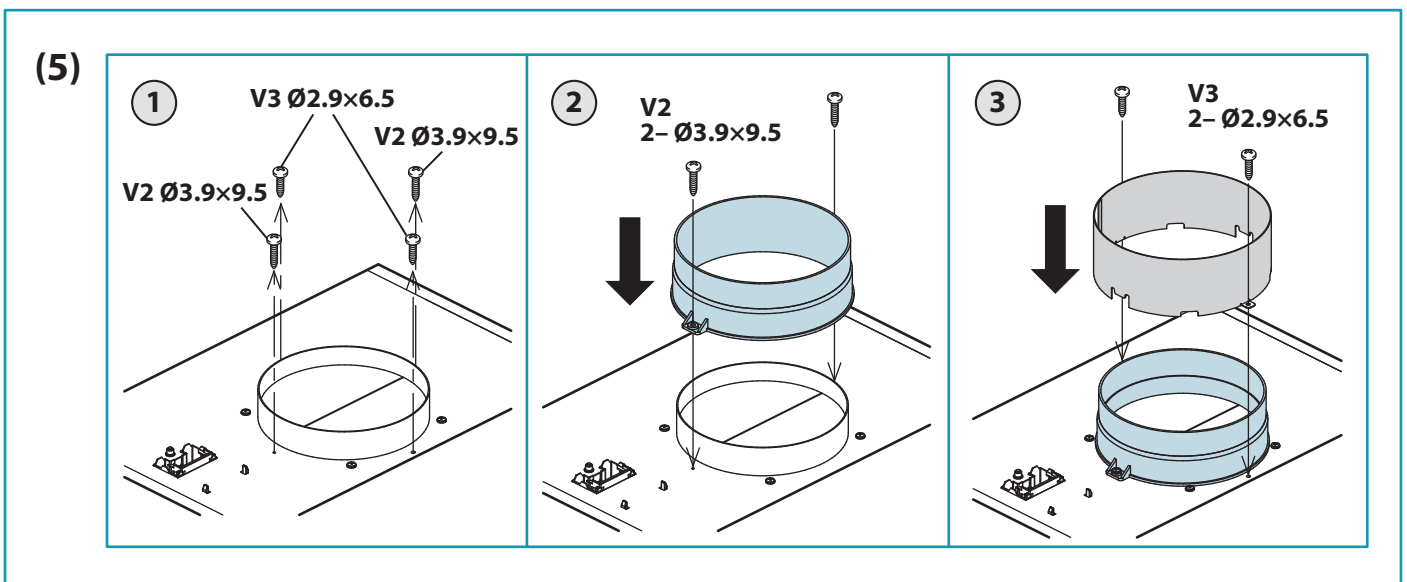
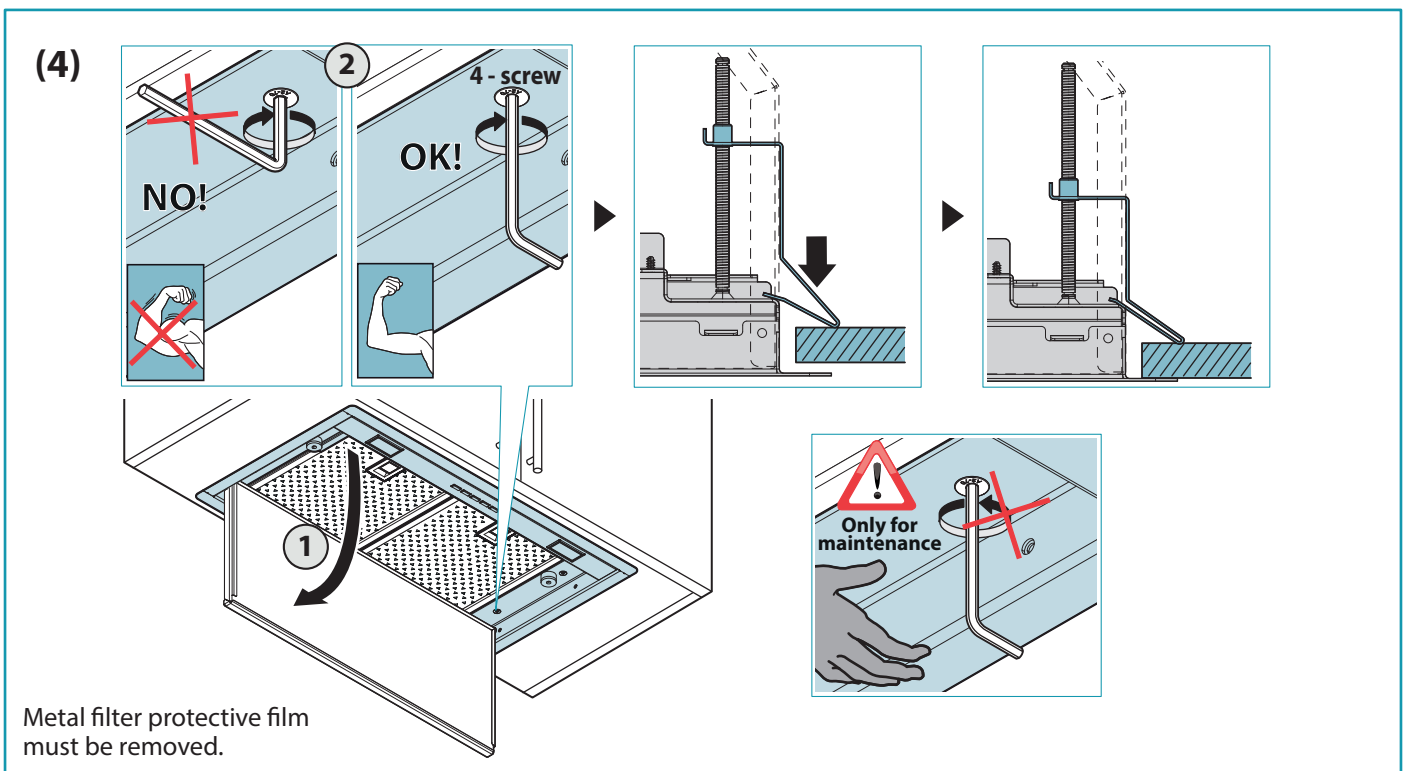
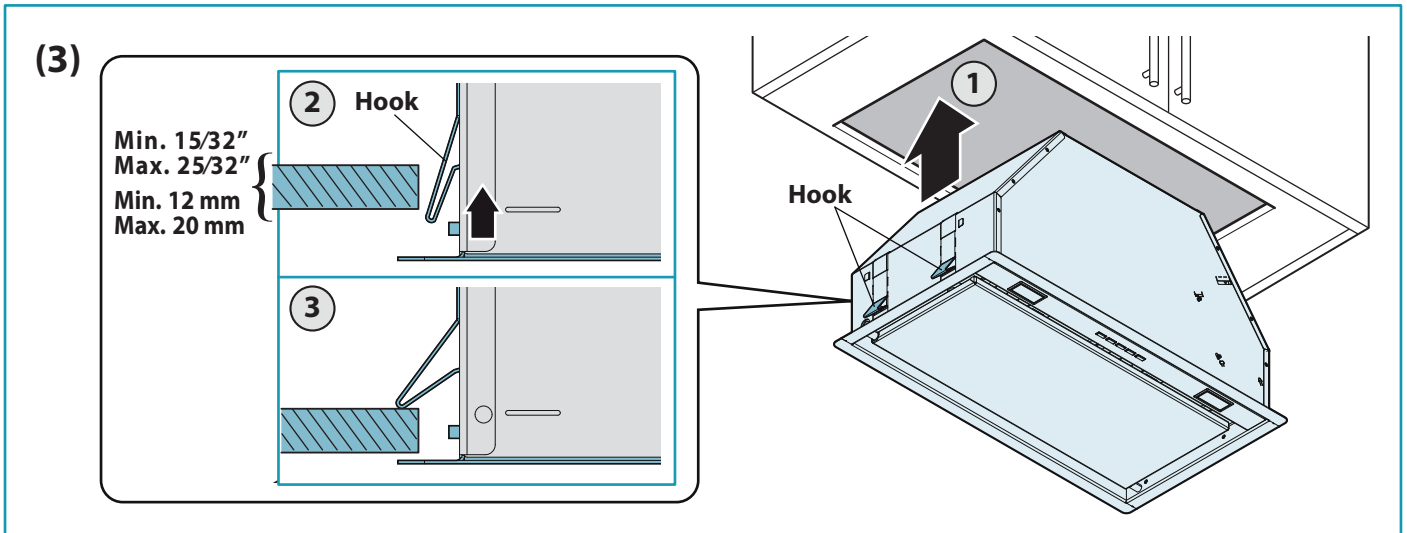

## Installation of suction pipe (6) and electrical connection (7)

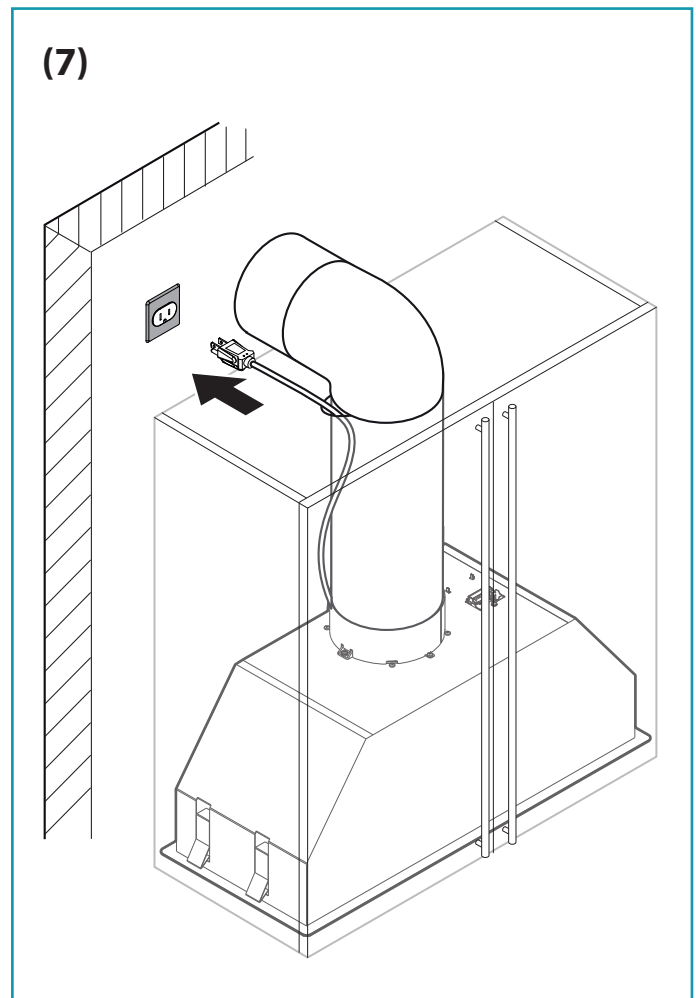
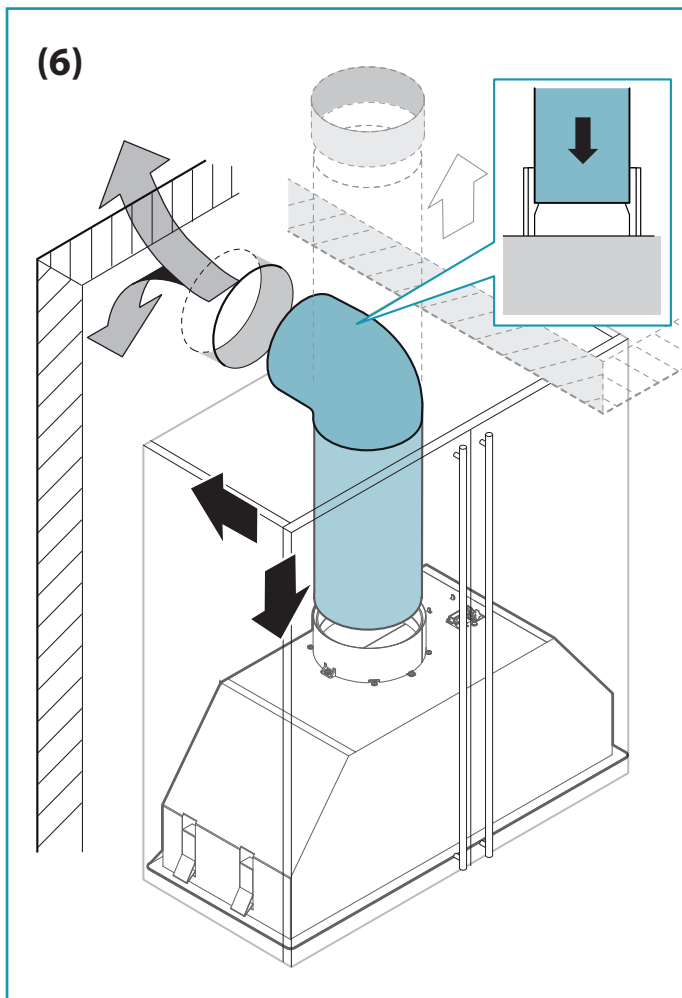

### Note :

- The exhaust conveyor that protrudes from the upper part of the Range Hood must be connected with the pipe that conducts the fumes and vapours in an external output.
- The fumes and vapours are discharged outside through the exhaust pipe.  
To this end, the Range Hood outlet fitting must be connected via a pipe, to an external output.
- The diameter of the fume discharge duct must be no smaller than the Range Hood connection. We recommend using pipes with  $\text{Ø} 5 \frac{7}{8}$ " ( $\text{Ø} 150$  mm) diameter.
- The outlet pipe must have a diameter not less than that of the Range Hood fitting.
- The outlet pipe must have :
  - A slight slope downwards (drop) in the horizontal sections to prevent condensation from flowing back into the motor.
  - The duct must be installed not to bend it in the immediate vicinity of the discharge hole. Otherwise, the return valve will get stuck with the duct, and will not work for the exhaust properly.
  - Reduce curves to the bare minimum, and check that the length of the ducts is also the bare minimum.
  - You are required to insulate the pipes if it passes through cold environments.
- The electrical system to which the Range Hood is to be connected must be in accordance with local standards and supplied with earthed connection in compliance with safety regulations in the country of use.  
It must also comply with local standards regarding radio antistatic properties.
- Before connecting the Range Hood to the electrical mains power supply, check that : the power supply plug and cable do not come into contact with temperatures exceeding  $158 \text{ }^\circ\text{F}$  ( $70 \text{ }^\circ\text{C}$ );
- Check that the relief valve and the electrical system are able to support the load of the appliance (see the technical specifications displayed on the rated plate in the Range Hood).

## PRODUCT SERVICE

Warning Concerning Removal of Covers. The unit should be serviced by qualified technicians only. Your product is designed and manufactured to ensure a minimum of maintenance. Should your unit require service or parts, call Panasonic Call Center at 1-866-292-7299 (USA) or 1-800-669-5165 (Canada).



### WARNING!

The Manufacturer reserves the right to make changes to the equipment at any time and without prior notice. Printing, translation and reproduction, even partial, of this manual are bound by the Manufacturer's authorisation. Technical information, graphic representations and specifications in this manual are for information purposes and cannot be divulged.

**Attach your purchase receipt here.**

### For your records :

The model number and serial number of this product can be found on the name plate in the Range Hood. Please note them in the space provided and keep for future reference.

<b>Model No. :</b>
<b>Serial No. :</b>
<b>Date of purchase :</b>
<b>Dealer's name :</b>
<b>Dealer's adress :</b>
<b>Telephone number :</b>

### Panasonic Corporation of North America

Two Riverfront Plaza, Newark, NJ 07102  
www.panasonic.com

### Panasonic Canada Inc.

5770 Ambler Drive, Mississauga, Ontario L4W 2T3  
www.panasonic.com

Printed in Italy  
ZY02-C68  
Fa1212k0

# TABLE DES MATIÈRES

CONSIGNES DE SÉCURITÉ.....	19
ACCESSOIRES FOURNIS.....	24
FONCTIONNEMENT.....	25
UTILISATION DE LA RADIOCOMMANDE.....	26
MAINTENANCE.....	27
DIMENSIONS.....	28
SCHÉMA DE CONNEXIONS.....	29
SPÉCIFICATIONS.....	29
INSTALLATION.....	30
SERVICE TECHNIQUE.....	33

## Pour votre sécurité

Afin de réduire les risques de blessure, de décès, de chocs électriques, d'incendie, de dysfonctionnement et de dommages aux équipements ou aux biens, veuillez toujours observer les consignes de sécurité suivantes.

## Explication des panneaux de signalisation

Les panneaux de signalisation ci-dessous servent à classer et indiquer les niveaux de risque, de blessure et de dommages aux biens résultant du non-respect de l'avertissement et d'une utilisation inappropriée.



Indique un risque potentiel pouvant entraîner des blessures graves, voire mortelles.



Indique un risque potentiel pouvant entraîner des blessures légères.

Les symboles suivants servent à classer et indiquer les types d'instruction à observer.



Ce symbole sert à alerter les utilisateurs de la présence d'une procédure précise à suivre afin d'utiliser l'appareil en toute sécurité.



Ce symbole sert à alerter les utilisateurs de la présence d'une procédure d'utilisation précise à ne pas exécuter.



# MISE EN GARDE

## AFIN DE RÉDUIRE LE RISQUE D'INCENDIE DE GRAISSE SUR LA CUISINIÈRE :

	a) Ne laissez jamais des unités de surface réglées sur des températures élevées sans surveillance. Les débordements provoquent de la fumée et des résidus graisseux qui peuvent s'enflammer. Faites chauffer les huiles doucement, à des températures faibles ou moyennes.
	b) Mettez toujours la hotte en marche lorsque vous cuisinez à température élevée.
	c) Nettoyez fréquemment les ventilateurs d'aération. La graisse ne doit pas s'accumuler sur le ventilateur ou le filtre.
	d) Utilisez une poêle de taille appropriée. Utilisez toujours des ustensiles de cuisine appropriés à la taille de l'élément de surface.

## AFIN DE RÉDUIRE LE RISQUE DE BLESSURE PHYSIQUE EN CAS D'INCENDIE DE GRAISSE SUR LA CUISINIÈRE, RESPECTEZ LES CONSIGNES SUIVANTES :

	a) ÉTOUFFEZ LES FLAMMES à l'aide d'un couvercle étanche, d'une plaque à biscuits ou d'un plateau de métal, puis mettez le brûleur hors marche. SOYEZ ATTENTIF AFIN D'ÉVITER TOUTE BRÛLURE. Si les flammes ne s'éteignent pas immédiatement, ÉVACUEZ ET APPELEZ LES POMPIERS.
	b) NE SAISISSEZ JAMAIS UNE POÊLE ENFLAMMÉE – Vous pourriez vous brûler.
	c) N'UTILISEZ PAS D'EAU, ni de serviettes ou torchons mouillés – cela entraînerait une violente explosion de vapeur.
	d) Utilisez un extincteur UNIQUEMENT si : 1) Vous savez que vous disposez d'un extincteur de classe ABC et que vous savez déjà comment l'utiliser. 2) L'incendie est peu important et confiné à la zone où il s'est déclaré. 3) Les pompiers ont été appelés. 4) Vous pouvez combattre l'incendie en ayant le dos à proximité d'une sortie. Sur la base des conseils de sécurité en cas d'incendie dans une cuisine " Kitchen Firesafety Tips " publiés par la NFPA.

## AFIN DE RÉDUIRE LE RISQUE D'INCENDIE, DE CHOCS ÉLECTRIQUES OU DE BLESSURES, RESPECTEZ LES CONSIGNES SUIVANTES :

	a) N'utilisez l'appareil qu'aux fins prévues et recommandées par son fabricant. Au besoin, communiquez avec ce dernier.
	b) Avant de nettoyer ou de faire la maintenance de l'appareil, coupez l'alimentation sur le panneau de service et verrouillez le dispositif d'alimentation afin de prévenir tout rétablissement accidentel. Si le verrouillage n'est pas possible, posez un avis très visible sur le panneau de service.

## CONSIGNES DE MISE À LA TERRE

	a) Cet appareil doit être mis à la terre. En cas de court-circuit, le fil de mise à la terre limite le risque de choc électrique parce qu'il assure le retour du courant à la terre. L'appareil est livré avec un cordon muni d'un fil de terre et d'une fiche de mise à la terre, qui doit être branchée sur une prise mise à la terre correctement installée.
	b) Une mise à la terre incorrecte peut entraîner des risques de choc électrique.
	c) Consultez un électricien compétent en cas de doute sur ces consignes de mise à la terre ou en cas d'incertitude concernant la mise à la terre correcte du circuit sur lequel l'appareil est branché.
	d) N'utilisez pas de cordon de rallonge. Si le cordon d'alimentation est trop court, faites installer une prise par un électricien compétent à proximité de l'appareil.





# MISE EN GARDE

**AFIN DE RÉDUIRE LE RISQUE D'INCENDIE, DE CHOCS ÉLECTRIQUES OU DE BLESSURES, RESPECTEZ LES CONSIGNES SUIVANTES :**



a) Confiez l'installation et les connexions électriques à une personne qualifiée. L'installation doit être conforme aux codes et normes applicables, y compris les normes en matière de parement pare-feu.



b) Afin de prévenir tout risque de contre-tirage, un flot d'air suffisant est requis pour assurer la combustion et l'évacuation des gaz à travers la cheminée de tout appareil de combustion. Suivez les instructions du fabricant de l'équipement de chauffage et observez les normes de sécurité en vigueur en matière de prévention des incendies de même que celles des codes locaux.



c) Lors d'une découpe dans un mur ou un plafond ou lors de leur perçage, prenez garde de ne pas endommager le câblage électrique et toute autre installation cachée.



d) Tout ventilateur canalisé doit donner directement sur l'extérieur.



- Nettoyez les filtres et toutes les surfaces sales de manière régulière.
- Afin d'assurer la protection contre les chocs électriques, branchez dans une prise correctement mise à la terre.
- Afin de réduire le risque d'incendie, utilisez uniquement un conduit en métal.
- En cas d'anomalie/de défaillance, arrêtez d'utiliser l'appareil et placez l'interrupteur d'alimentation sur "OFF" ou retirez la fiche à 3 branches.
- Exemple d'anomalie :
  - Bruit ou chaleur anormale.
  - Émission d'une odeur / de fumée anormale.
  - Incendie ou inflammation d'huile.
- Insérez la fiche d'alimentation solidement, sinon cela peut entraîner un incendie ou un choc électrique.
- Le cordon d'alimentation doit être correctement disposé pour ne pas être endommagé. Le fabricant décline toute responsabilité en cas de non-respect des normes de sécurité.
- La prise utilisée pour le branchement électrique doit être facilement accessible avec l'appareil installé : si cela n'était pas possible, prévoyez un interrupteur général pour déconnecter la hotte en cas de besoin.
- Les chevilles murales doivent avoir une bonne prise.
- Les vis et chevilles murales jointes sont adaptées aux briques ou au béton solide. Utilisez des éléments de fixation appropriés en cas d'autres structures (telles que des plaques de plâtre, du béton poreux ou des briques poreuses).
- La longueur maximum de la vis de fixation de la cheminée (fournie par le fabricant) est de 13 mm (33/64 po).
- L'utilisation de vis non conformes avec les présentes instructions peut comporter des risques de nature électrique.
- Tenez compte du fait que l'installation avec des systèmes de fixation différents de ceux fournis ou non conformes peut comporter des risques de nature électrique et de tenue mécanique.
- Nettoyez régulièrement la prise électrique à l'aide d'un chiffon sec, car cela pourrait sinon entraîner une isolation insuffisante due à l'humidité, et provoquer un incendie.
- Un risque d'incendie existe si le nettoyage n'est pas effectué conformément aux instructions.
- Les pièces accessibles peuvent devenir chaudes lorsqu'elles sont utilisées avec des appareils de cuisson.
- Contrôlez les friteuses pendant l'utilisation : l'huile surchauffée pourrait s'enflammer.
- Lorsque le produit n'est plus utilisé, il ne doit pas être laissé en place mais retiré afin d'empêcher sa chute probable.
- Vérifiez toujours que tous les composants électriques (éclairage, dispositifs d'aspiration) sont hors marche lorsque vous n'utilisez pas l'appareil.
- Cet appareil n'est pas destiné à être utilisé par de jeunes enfants ou des personnes infirmes, à moins qu'ils ne soient adéquatement supervisés par une personne responsable qui s'assure qu'ils utilisent l'appareil en toute sécurité. Surveillez les jeunes enfants et faites en sorte qu'ils ne jouent pas avec l'appareil.



- Afin de réduire le risque d'incendie ou de chocs électriques, n'utilisez pas ce ventilateur avec un système de commande électronique de la vitesse.
- Ne reliez pas l'appareil aux conduits d'évacuation des fumées dues à la combustion (chaudières, cheminées, etc.).
- Ne vous débarrassez pas de l'emballage ou d'une de ses parties, et ne le laissez pas sans surveillance. Il peut représenter un danger de suffocation pour les enfants, en particulier les sacs en plastique.
- Ne faites pas de flambées sous la hotte.
- Ne faites pas cuire avec une flamme "nue" en dessous de la hotte.
- Ne laissez pas de flammes nues sous la hotte.
- Ne placez pas l'interrupteur de la hotte de cuisine sur "OFF" ou "ON" lorsqu'un risque de fuite de gaz se présente dans votre plaque de cuisson au gaz. Cela peut provoquer une explosion de gaz.
- Ne manipulez pas la fiche d'alimentation avec les mains mouillées, sinon cela peut entraîner un choc électrique.
- Ne démontez pas l'appareil pour le reconstruire.

# ATTENTION



- Utilisez un détergent neutre uniquement.
- Pour emploi domestique seulement.
- La distance minimale entre la surface d'appui du récipient de cuisson sur la plaque et la partie la plus basse de la hotte doit être d'au moins 620 mm (24 13/32 po).
- Pour réduire le risque d'incendie et pour évacuer correctement l'air, veuillez à évacuer l'air vers l'extérieur.
- Avant de mettre l'appareil en marche, toute pellicule de protection doit être retirée.
- Vérifiez que la hotte est installée solidement et horizontalement.
- Faites toujours fonctionner la hotte lors de l'utilisation d'une cuisinière au gaz.
- Empêchez les pièces de tomber lorsque vous les détachez pour nettoyer.
- Veillez à ce que les fils électriques à l'intérieur de la hotte ne soient pas débranchés ou coupés : dans le cas contraire, contacter le centre de service le plus proche.
- Lorsque vous débranchez la fiche d'alimentation, tenez-la fermement. Ne tirez en aucun cas sur le cordon. Le cordon risque d'être endommagé, ce qui peut provoquer un incendie ou un choc électrique.
- Assurez-vous de débrancher la fiche d'alimentation de la prise murale ou de désactiver le disjoncteur lorsque l'appareil n'est pas utilisé pendant une longue période.
- Le produit doit être installé à une armoire pouvant soutenir le poids de cet appareil. Renforcez-le si nécessaire.
- La hotte doit être installée de façon que les pièces métalliques du produit et les vis de montage ne soient pas en contact avec un élément métallique à l'intérieur du mur, tel qu'un support métallique d'enduit, un chemin de câble et une plaque métallique, car cela peut entraîner un risque d'incendie en cas de fuite électrique.
- Pendant l'installation, utilisez toujours des équipements de protection individuelle (ex. : des chaussures de sécurité, des gants) et adoptez un comportement prudent et correct.
- Il est également recommandé de porter des gants lors du nettoyage.
- Assurez-vous que la tension nominale de l'alimentation secteur est 120 V c.a., 60 Hz.
- Protégez le cordon d'alimentation contre les arêtes vives, les lubrifiants, la graisse, les surfaces chaudes, les substances chimiques ou tout objet susceptible de l'endommager.
- Convient à l'emploi dans une zone de cuisson domestique.
- Avant d'installer la hotte, vérifiez l'intégrité et la fonctionnalité de chaque partie : en cas de présence d'anomalies, ne procédez pas à l'installation et contactez le revendeur.



- N'évacuez pas l'air vicié dans des espaces situés entre des murs ou des plafonds ou dans des greniers, des vides sanitaires ou des garages.
- Pour ventilation générale seulement. N'utilisez pas pour l'évacuation de vapeurs ou de matériaux dangereux ou explosifs.
- Il est dangereux de modifier ou de tenter de modifier les caractéristiques de ce système. En cas de dysfonctionnement ou si des réparations de l'appareil sont nécessaires, n'essayez pas de résoudre les problèmes par vous-même. Les réparations effectuées par des personnes non qualifiées peuvent causer des dommages. Pour tous travaux de réparation et autres sur l'appareil, contactez le centre de service.
- Exigez des pièces de rechange d'origine.
- N'insérez pas d'objets métalliques pointus (couverts ou ustensiles) dans une ouverture de la hotte de cuisine.
- N'utilisez pas de nettoyeur à vapeur pour le nettoyage de l'appareil. La vapeur peut atteindre les pièces électroniques et les endommager, entraînant des courts-circuits.
- N'utilisez pas trop d'eau à proximité du panneau de commande à bouton-poussoir et des dispositifs d'éclairage pour éviter que l'humidité atteigne des parties électroniques.
- Il est interdit de nettoyer les parties électriques ou celles relatives au moteur à l'intérieur de la hotte, avec des liquides ou des solvants.
- N'utilisez jamais de pétrole, de benzène, de diluant ou autre produit chimique similaire pour le nettoyage du produit.
- N'utilisez pas de produits contenant des substances abrasives.
- N'effectuez pas d'opérations de nettoyage si des parties de la hotte sont encore chaudes.
- N'utilisez jamais le produit dans un endroit humide. Cela peut entraîner un incendie ou une défaillance.
- Lors du fonctionnement, n'insérez jamais les doigts ou d'autres objets dans une ouverture de la hotte. Cela peut provoquer une défaillance ou des blessures.
- Ne posez rien sur la hotte de cuisine. Cela peut entraîner un incendie, une défaillance ou des blessures.
- Ne pliez pas le cordon d'alimentation.
- N'utilisez jamais la hotte sans les filtres métalliques; dans ce cas, la graisse et la saleté se déposeraient dans l'appareil et compromettrait son fonctionnement.

# Autres avis et informations (pour le Canada)

La radiocommande est conforme aux CNR d'Industrie Canada applicables aux appareils radio exempts de licence. L'exploitation est autorisée aux deux conditions suivantes :

- (1) La radiocommande ne doit pas produire de brouillage;
- (2) La radiocommande doit accepter tout brouillage radioélectrique subi, même si le brouillage est susceptible d'en compromettre le fonctionnement.

## **CONFORMITÉ À L'EXPOSITION AUX RADIOFRÉQUENCES**

La radiocommande est conforme aux limites d'exposition aux rayonnements énoncées pour un environnement non contrôlé et respecte les règles d'exposition aux fréquences radioélectriques (RF) CNR-102 de l'IC.

La radiocommande émet une énergie RF très faible qui est considérée comme conforme sans évaluation du débit d'absorption spécifique (DAS).

## **AVERTISSEMENT DE RISQUE D'EXPOSITION AU RAYONNEMENT RADIOFRÉQUENCE**

- La radiocommande est conforme aux normes ISDE concernant les limites d'exposition au rayonnement radiofréquence en milieu non contrôlé.
- La radiocommande ne doit pas être installée ni opérée de concert avec une autre antenne ni un autre émetteur.

# ACCESSOIRES FOURNIS



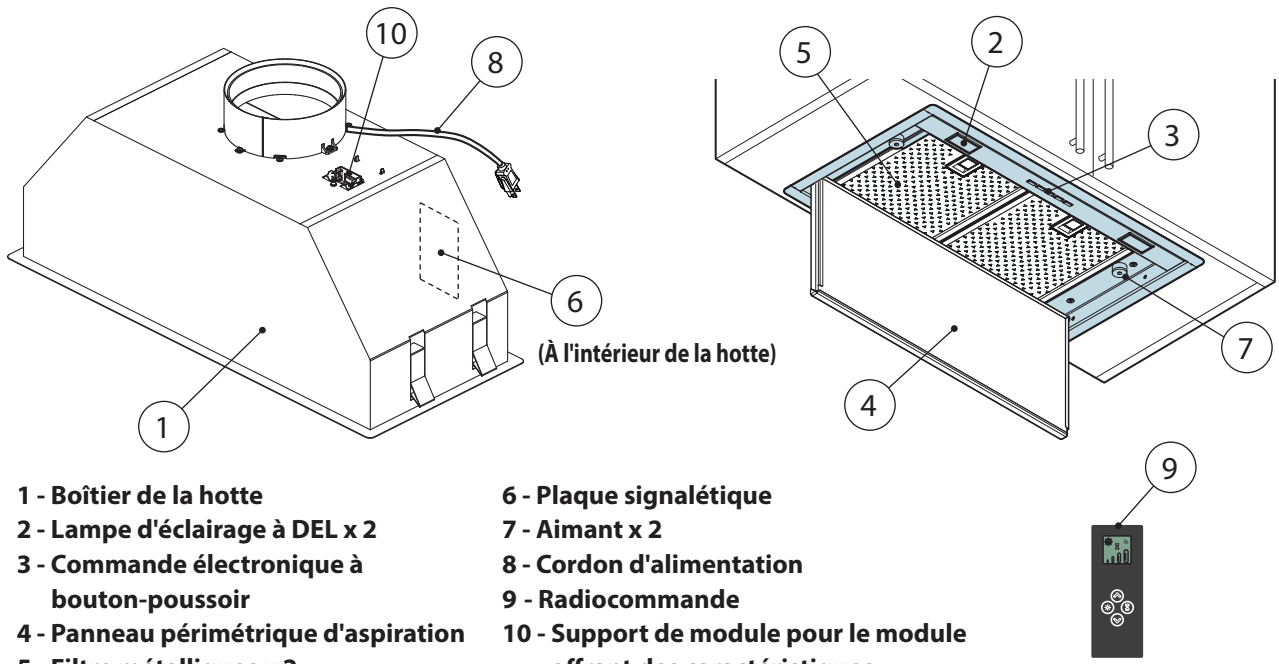

## Identification des pièces :



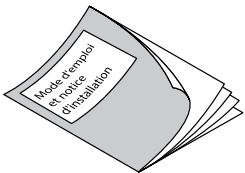

- 1 - Boîtier de la hotte
- 2 - Lampe d'éclairage à DEL x 2
- 3 - Commande électronique à bouton-poussoir
- 4 - Panneau périmétrique d'aspiration
- 5 - Filtre métalliques x 2
- 6 - Plaque signalétique
- 7 - Aimant x 2
- 8 - Cordon d'alimentation
- 9 - Radiocommande
- 10 - Support de module pour le module offrant des caractéristiques supplémentaires (vendu séparément)

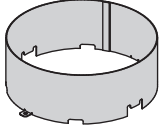
## Accessoires fournis :

### - Hotte

A - Mode d'emploi et notice d'installation	B - Garantie	C - Adaptateur de conduit	D - Couvercle de l'adaptateur de conduit	E - Clé Allen
 1 pièce	 2 pièces	 1 pièce	 1 pièce	 1 pièce

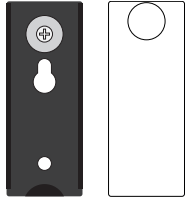
### - Radiocommande

A - Radiocommande	B - Support	C - Emballage de vis	D - Directives
 1 pièce	 1 pièce 1 pièce	 ø6 mm Cheville (2 pièces) ø4,5x40 mm (2 pièces)	 1 pièce

Les chevilles sont adaptées pour briques ou béton solide.

# FONCTIONNEMENT

## QUAND FAUT-IL METTRE LA HOTTE EN MARCHÉ?

Mettez la hotte en marche au moins une minute avant de commencer à cuisiner pour canaliser les fumées et les vapeurs vers la surface d'aspiration.

Au terme de la cuisson, laissez la hotte en marche jusqu'à l'aspiration complète de toutes les vapeurs et odeurs : grâce à la fonction de minuterie, il est possible de programmer l'arrêt automatique de la hotte au bout de 15 minutes de fonctionnement.

## QUELLE VITESSE CHOISIR?

1<sup>re</sup> vitesse : élimination des odeurs et vapeurs avec de faibles consommations d'électricité.

2<sup>e</sup> vitesse : conditions normales d'utilisation.

3<sup>e</sup> vitesse : présence de fortes odeurs et vapeurs.

4<sup>e</sup> vitesse : élimination rapide des odeurs et vapeurs.









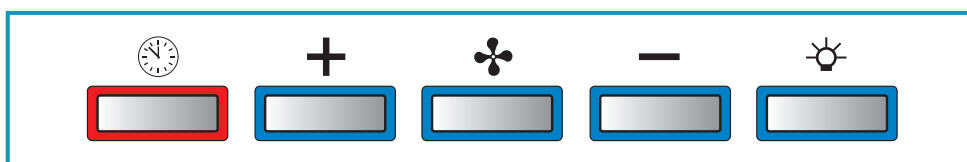

## QUAND LAVER LES FILTRES?

Il est conseillé de laver les filtres métalliques après 30 heures d'utilisation.

Pour toute information supplémentaire, consultez le chapitre "MAINTENANCE".

## PANNEAU DE COMMANDE ÉLECTRONIQUE À BOUTON-POUSSOIR



	<b>Mise en / hors marche du moteur</b> Au démarrage, la vitesse est celle mémorisée à l'arrêt précédent.	
	<b>Augmentation de la vitesse de 1 à 4</b> La vitesse 4 dure seulement pendant 7 minutes, puis la vitesse 3 est activée.	Les vitesses sont signalées par les voyants à DEL présents sur les touches :   Vitesse 1  Vitesse 2  Vitesse 3  Vitesse 4 ("+" Clignotant)
	<b>Diminution de la vitesse de 4 à 1</b>	
	<b>Mise en / hors marche de l'éclairage</b>	
	<b>MINUTERIE</b> (voyant à DEL rouge clignotant) Arrêt automatique après 15 min. Cette fonction ne peut être activée que si le moteur est déjà en marche, à n'importe quelle vitesse, lorsque vous appuyez sur la touche. La fonction se désactive (voyant à DEL rouge éteint) si : - Vous appuyez une autre fois sur la touche MINUTERIE (🕒). - Si vous appuyez sur la touche de mise en / hors marche du moteur (🌀).	
	<b>ALARME DES FILTRES</b> (voyant à DEL rouge allumé avec (🌀) désactivé) Le voyant ROUGE fixe indique que l'alarme de filtre à graisse est déclenchée (après 30 heures); pour désactiver cette alarme et réinitialiser le compteur d'heures, appuyez sur la touche (🕒) pendant 3 secondes.	

# UTILISATION DE LA RADIOCOMMANDE



## MISES EN GARDE :

Placez la hotte loin de toute source d'ondes électromagnétiques (ex. fours à micro-ondes) susceptible d'interférer avec la radiocommande et avec l'électronique de la hotte.

## IMPORTANT :

Si le moteur est activé par radiocommande puis désactivé par pression sur la touche électrique de la hotte de cuisine, le moteur pourrait être activé lors d'une pression sur la touche d'éclairage ou de minuterie de la radiocommande, car le dernier réglage télécommandé demeure en mémoire.

	DESCRIPTION DES COMMANDES D'ÉMISSION	
		<b>VERS LE HAUT</b> Démarrage du moteur et augmentation de la vitesse de 1 à 4. La vitesse 4 n'est activée que pendant 7 minutes.
		<b>VERS LE BAS</b> Diminution de la vitesse et arrêt du moteur. Vitesse 4 → Vitesse 3 → Vitesse 2 → Vitesse 1 → Hors marche du moteur
		<b>Mise en / hors marche de l'éclairage</b>
		<b>ACTIVATION DE LA MINUTERIE :</b> Arrêt automatique du moteur après 15 minutes. La fonction se désactive automatiquement si le moteur est mis hors marche (touche ).
		<b>Activation de commande de transmission</b>

La distance maximum de fonctionnement est de 5 mètres, qui peut varier en présence d'interférences électromagnétiques.

Radiocommande fonctionnant à 433,92 MHz.

La radiocommande est composée de deux parties :

- le récepteur intégré à la hotte;
- l'émetteur représenté ici sur la figure.

## MODIFICATION DU CODE DE LA RADIOCOMMANDE

En présence d'une seule radiocommande, passez directement au point 2.

En présence de plusieurs radiocommandes dans la même pièce, il est possible de créer un nouveau code selon la procédure suivante.



Débranchez la hotte du secteur, avant d'effectuer la procédure.

### 1) - CRÉATION D'UN NOUVEAU CODE

La procédure doit être effectuée sur la radiocommande.

- Appuyez en même temps sur les touches ÉCLAIRAGE et MINUTERIE jusqu'à ce que l'écran commence à clignoter.
- Appuyez sur la touche VERS LE BAS de la radiocommande : la mémorisation du nouveau code est confirmée par 3 brefs clignotements de l'écran. Le nouveau code annule et remplace le précédent code réglé en usine.



Rebranchez la hotte au secteur, en vérifiant que les lampes et le moteur sont éteints.

### 2) - ASSOCIATION DE LA RADIOCOMMANDE À LA HOTTE AVEC LE PANNEAU DE COMMANDE ÉLECTRONIQUE

Appuyez sur la touche MINUTERIE du panneau de commande de la hotte pendant 2 secondes :

- Le voyant à DEL rouge s'allume.
- Appuyez sur n'importe quelle touche de la radiocommande en moins de 10 secondes.

### RÉTABLISSEMENT DU CODE RÉGLÉ EN USINE

La procédure doit être effectuée en cas de cession de la hotte.



Débranchez la hotte du secteur, avant d'effectuer la procédure.

- Appuyez en même temps sur les touches VERS LE HAUT et VERS LE BAS de la radiocommande pendant plus de 5 secondes : le rétablissement est confirmé par trois brefs clignotements de l'écran.
- Rebranchez la hotte au secteur.
- Procédez à l'association entre la hotte et la radiocommande comme décrit au point 2.

# MAINTENANCE



Avant de nettoyer ou de faire la maintenance de l'appareil, coupez l'alimentation sur le panneau de service et verrouillez le dispositif d'alimentation afin de prévenir tout rétablissement accidentel. Si le verrouillage n'est pas possible, posez un avis très visible sur le panneau de service.



Il est également recommandé de porter des gants lors du nettoyage.

Un entretien constant garantit un bon fonctionnement et un bon rendement dans le temps.

Il faut accorder une attention particulière aux filtres métalliques : le nettoyage fréquent des filtres métalliques et de leurs supports fait en sorte que les graisses inflammables ne s'accumulent pas.

## NETTOYAGE DES SURFACES EXTERNES

Il est conseillé de nettoyer les surfaces externes de la hotte **au moins tous les 15 jours** afin d'éviter que les substances huileuses ou grasses ne puissent les attaquer.

Sinon, **pour tous les autres types de surface**, le nettoyage doit être effectué en utilisant un chiffon humide légèrement imprégné d'un détergent liquide neutre ou avec de l'alcool dénaturé.

Terminez le nettoyage en rinçant et en essuyant soigneusement avec des chiffons doux.

N'utilisez pas de produits contenant des substances abrasives, de chiffons rugueux ou de chiffons qui ne sont pas spécialement conçus pour le nettoyage de l'acier.

Le fabricant décline toute responsabilité si ces instructions ne sont pas respectées.



Soyez prudent lors du retrait du panneau périmétrique d'aspiration au cas où il y aurait de l'huile qui pourrait tomber.

## NETTOYAGE DES SURFACES INTERNES

**Il est interdit d'utiliser des liquides ou des solvants pour nettoyer les parties électriques ou celles relatives au moteur à l'intérieur de la hotte.**

## FILTRES MÉTALLIQUES

Il est conseillé de laver **souvent** les filtres métalliques (**toutes les 30 heures de fonctionnement et au moins une fois par mois**) en les laissant tremper pendant une heure environ dans de l'eau bouillante avec un détergent à vaisselle, en évitant de les plier.

- N'utilisez pas de détergents corrosifs, acides ou alcalins.
- Rincez-les soigneusement et attendez qu'ils soient bien secs avant de les remonter.
- Le lavage en lave-vaisselle est permis, mais il pourrait ternir le matériau des filtres métalliques : pour réduire cet inconvénient, utiliser des lavages à basses températures (131 °F / 55 °C max.).

Retrait des filtres métalliques tel qu'illustré ci-dessous.

### Comment retirer des filtres métalliques

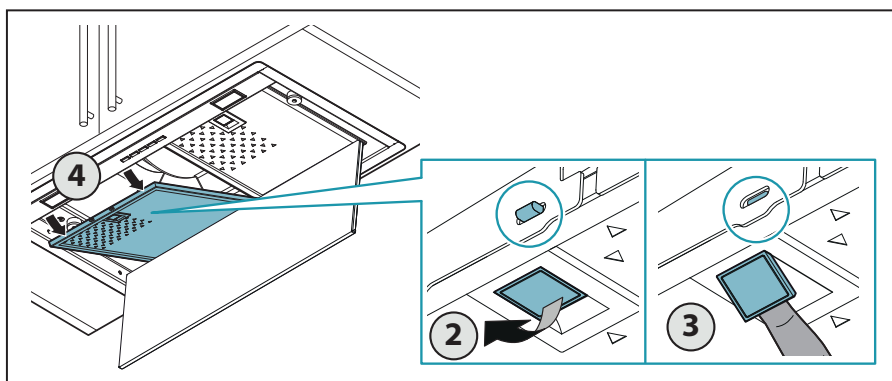
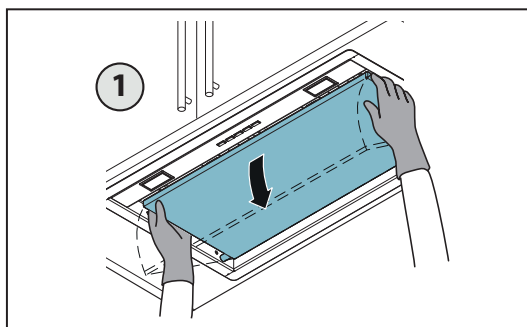

# DIMENSIONS

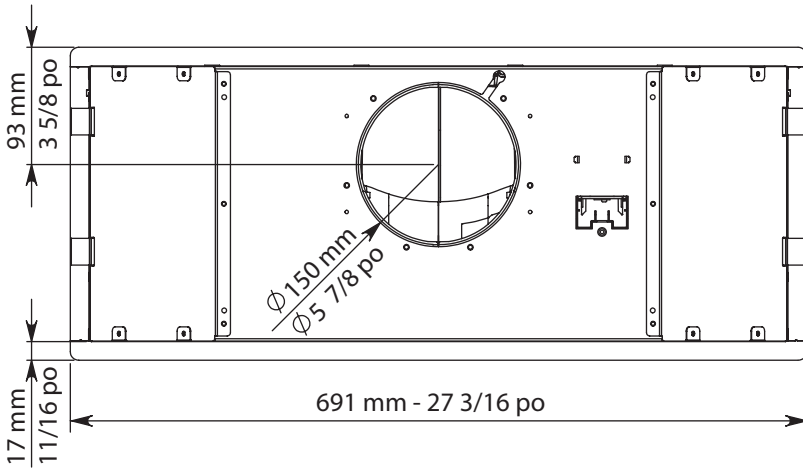
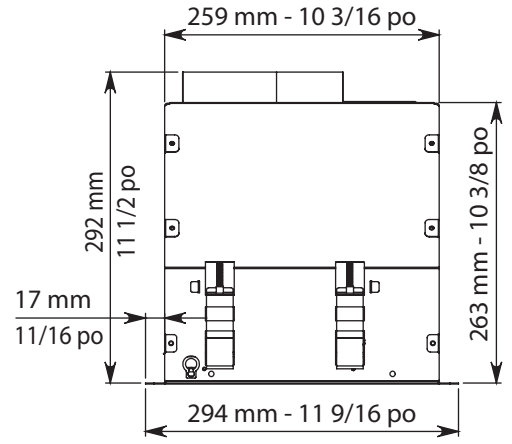
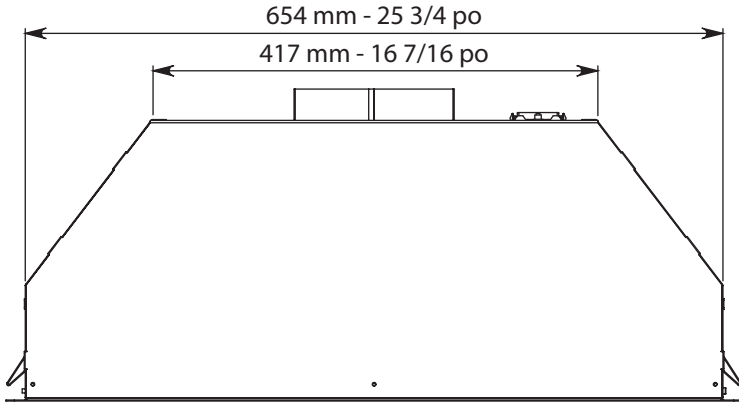



# SCHÉMA DE CONNEXIONS

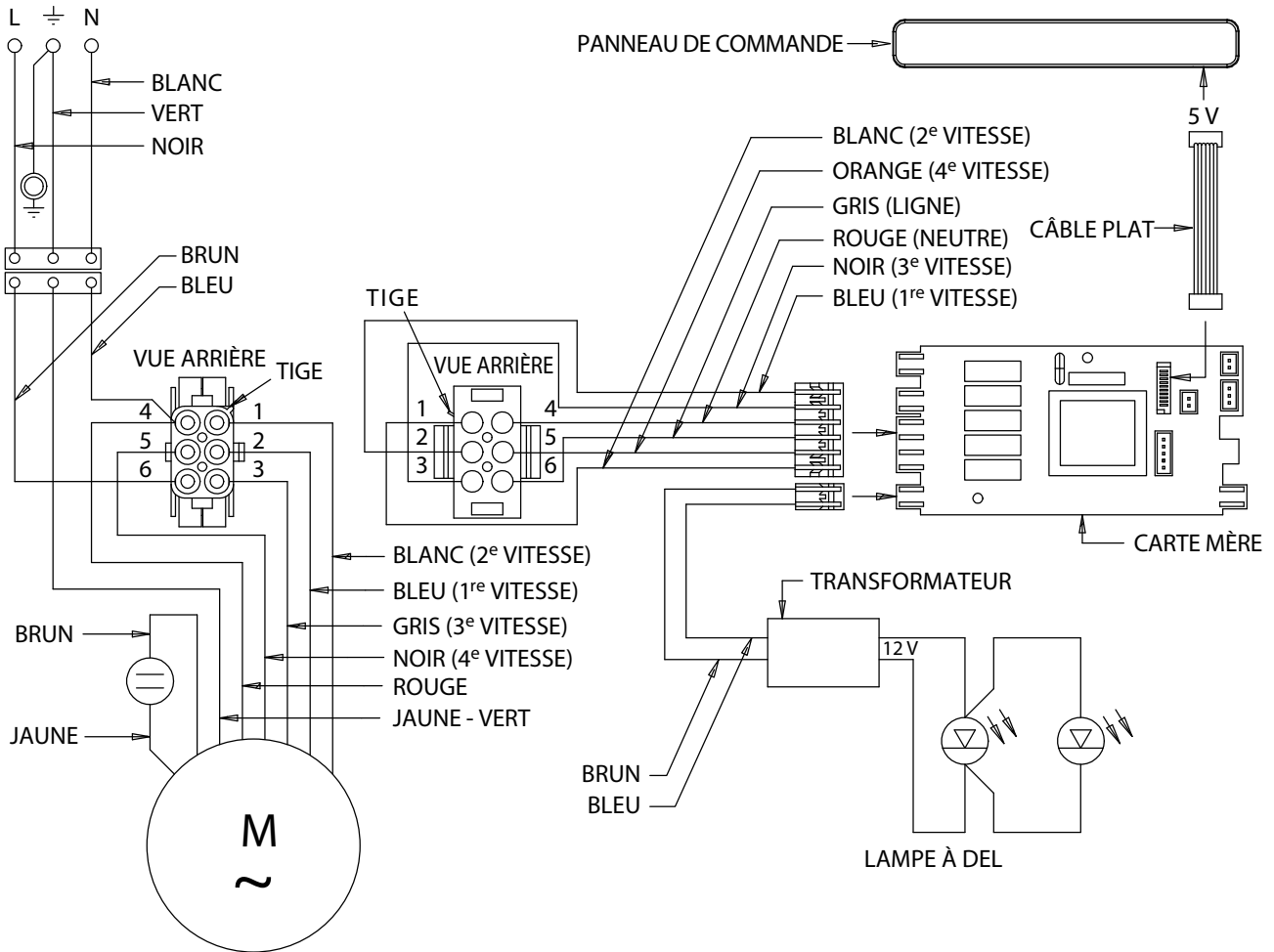

FRANÇAIS

# SPÉCIFICATIONS

Modèle		FV-28RNQL1
Tension		120 V c.a.
Fréquence		60 Hz
Consommation Électrique (W)	Quatrième vitesse	340
	Troisième vitesse	231
	Deuxième vitesse	188
	Première vitesse	148
Débit d'air à 0,1 po de colonne d'eau (pi <sup>3</sup> /min)	Quatrième vitesse	440
	Troisième vitesse	340
	Deuxième vitesse	240
	Première vitesse	130
Bruit (sone)	Quatrième vitesse	8,5
	Troisième vitesse	6,0
	Deuxième vitesse	3,5
	Première vitesse	1,2
Lampe		1,2 W x 2
Diamètre du conduit		Ø150 mm ( Ø5 7/8 po )
Dimensions (L x P x H)		691 mm x 294 mm x 263 mm ( 27 3/16 po x 11 9/16 po x 10 3/8 po )
Poids		12 kg ( 27 lb )

Spécifications basées sur les normes HVI, conformément aux procédures 915, 916 et 920.

# INSTALLATION



Avant d'effectuer l'installation de la hotte, lisez attentivement le chapitre. "CONSIGNES DE SÉCURITÉ".

## Mesures pour installation (1), perçage du meuble (2)

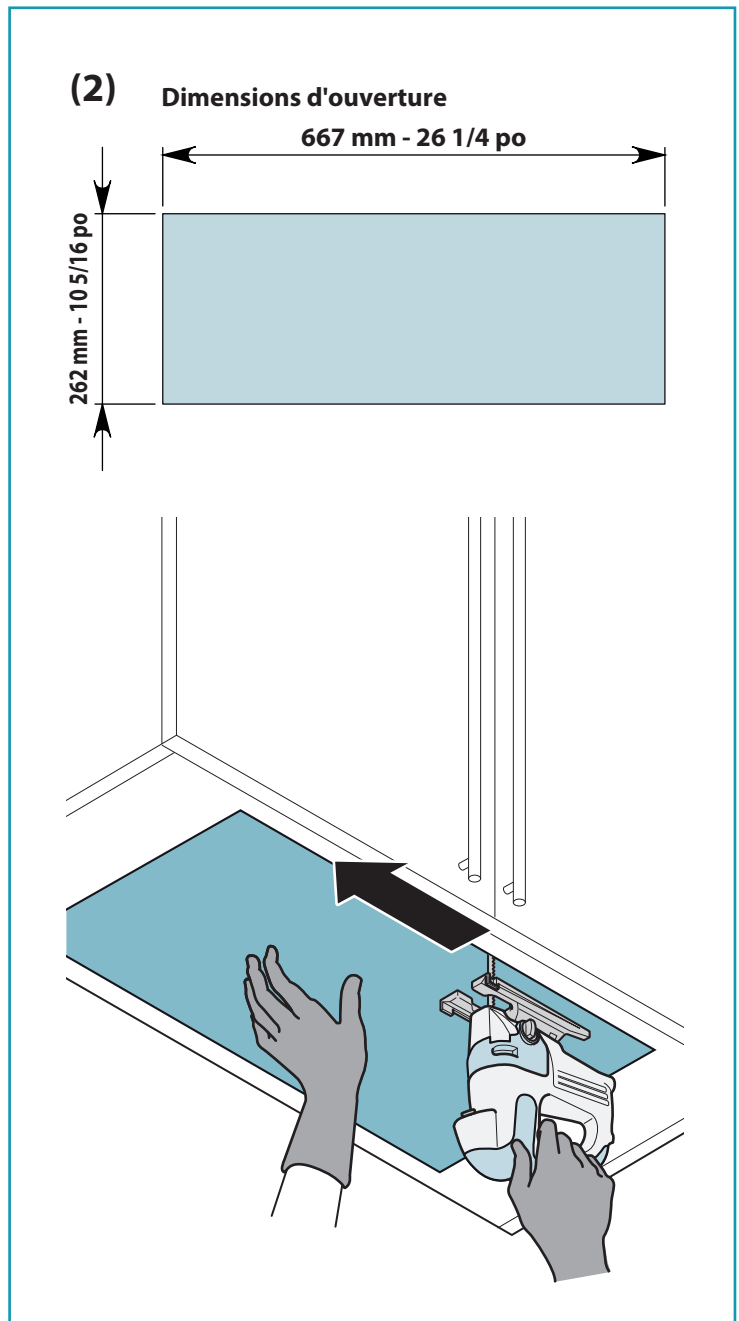
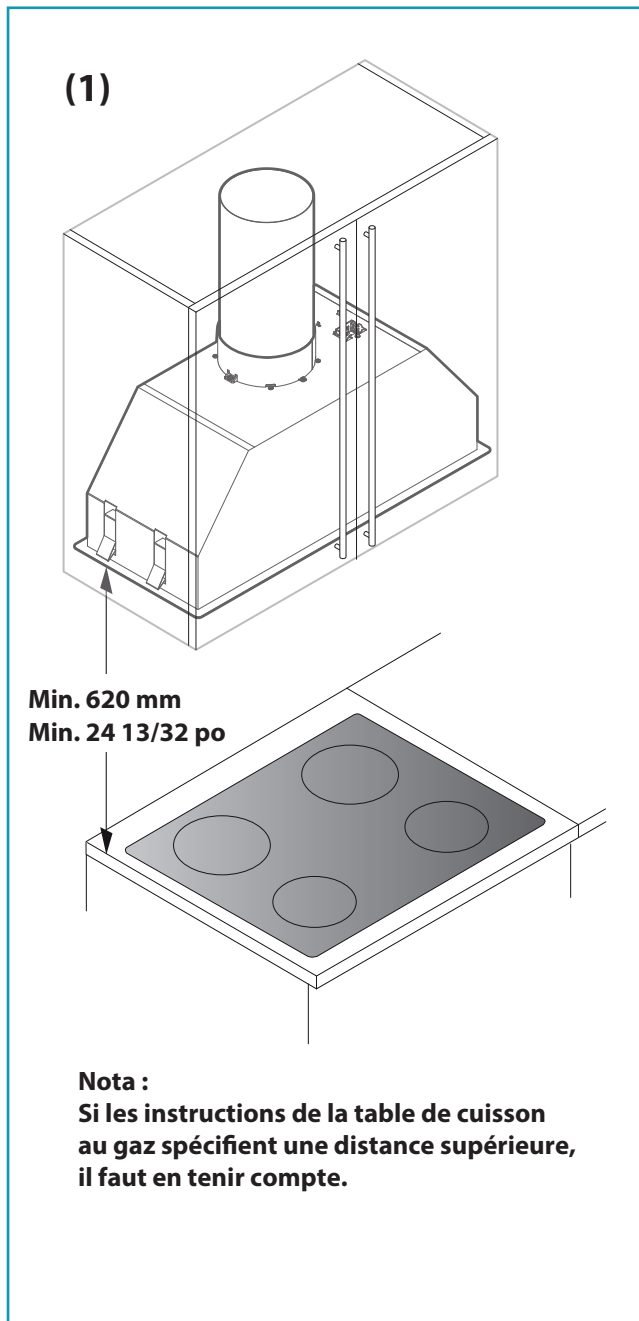

Mise en place de la hotte (3), fixation au meuble (4), installation de l'adaptateur de conduit et du couvercle de l'adaptateur de conduit (5)

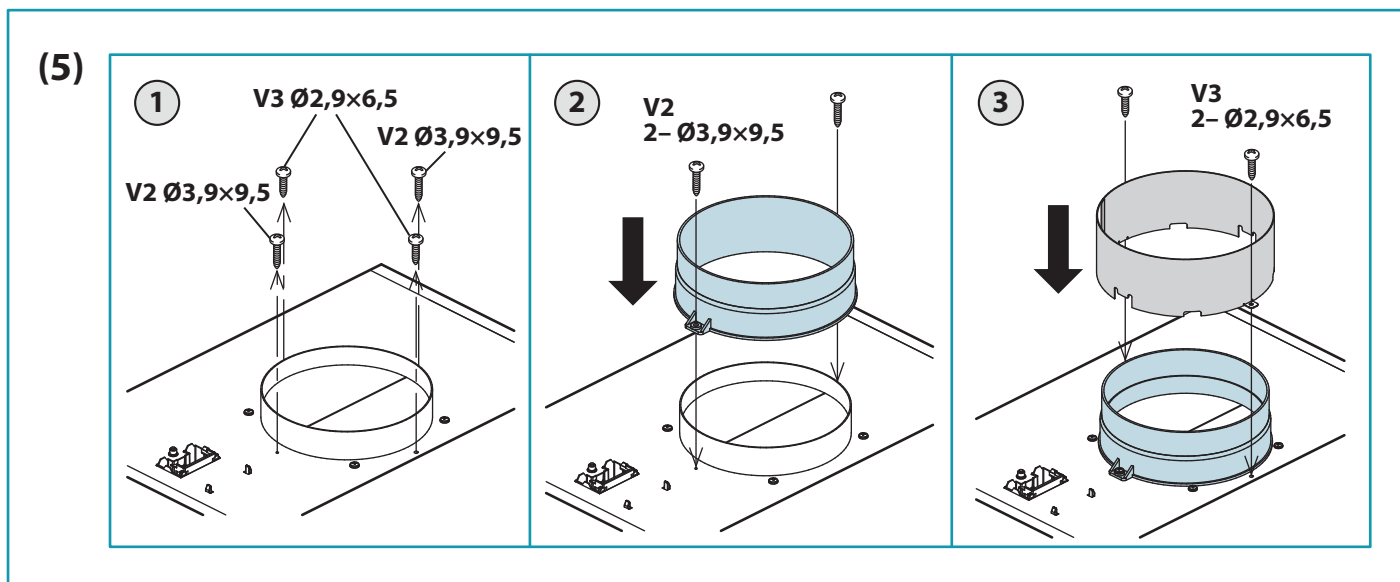
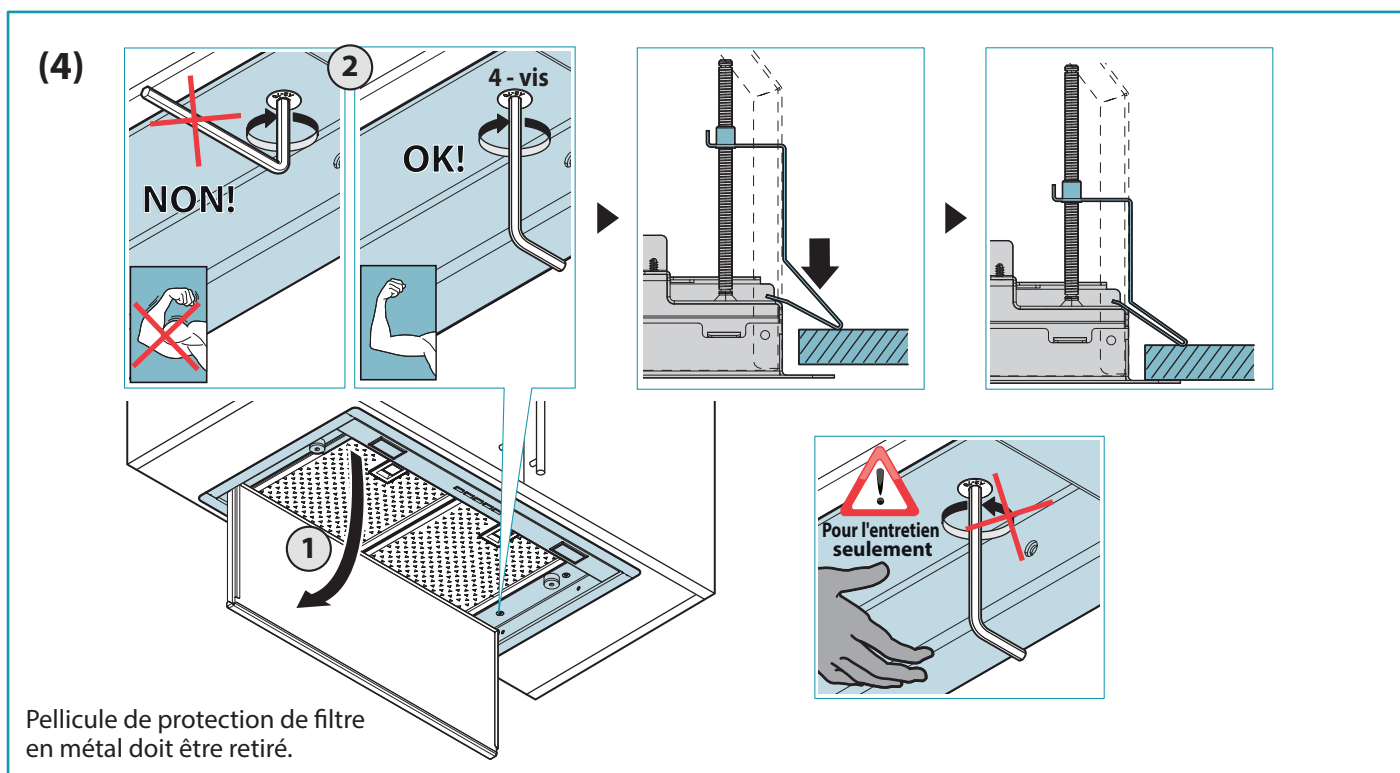
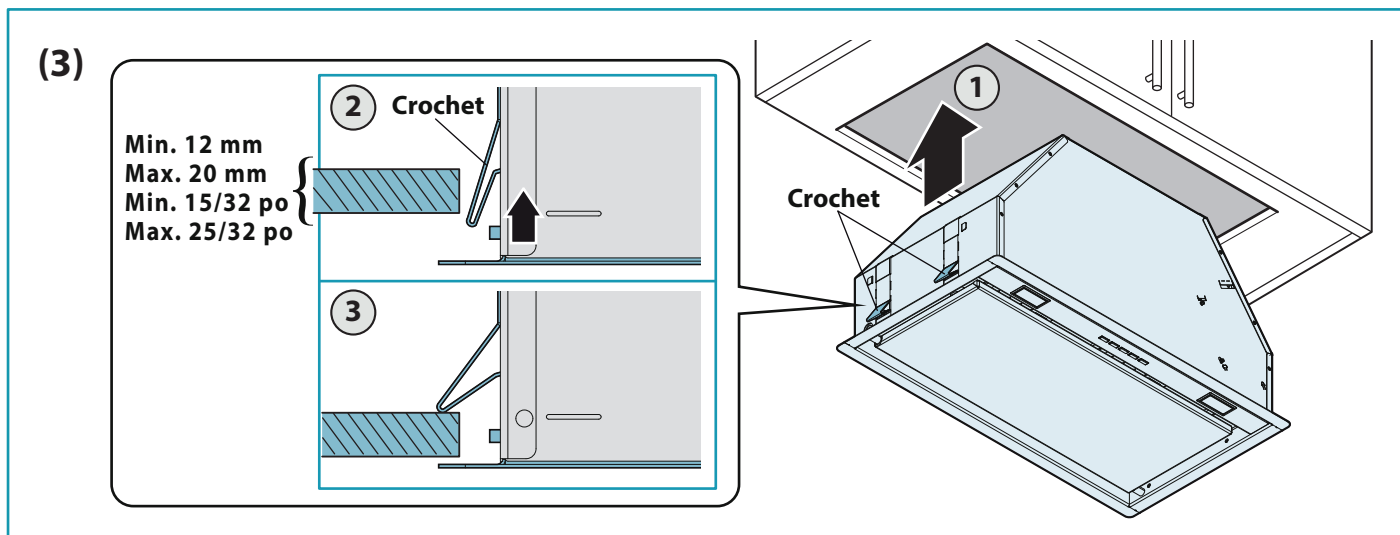

## Installation de tuyau d'aspiration (6) et branchement électrique (7)

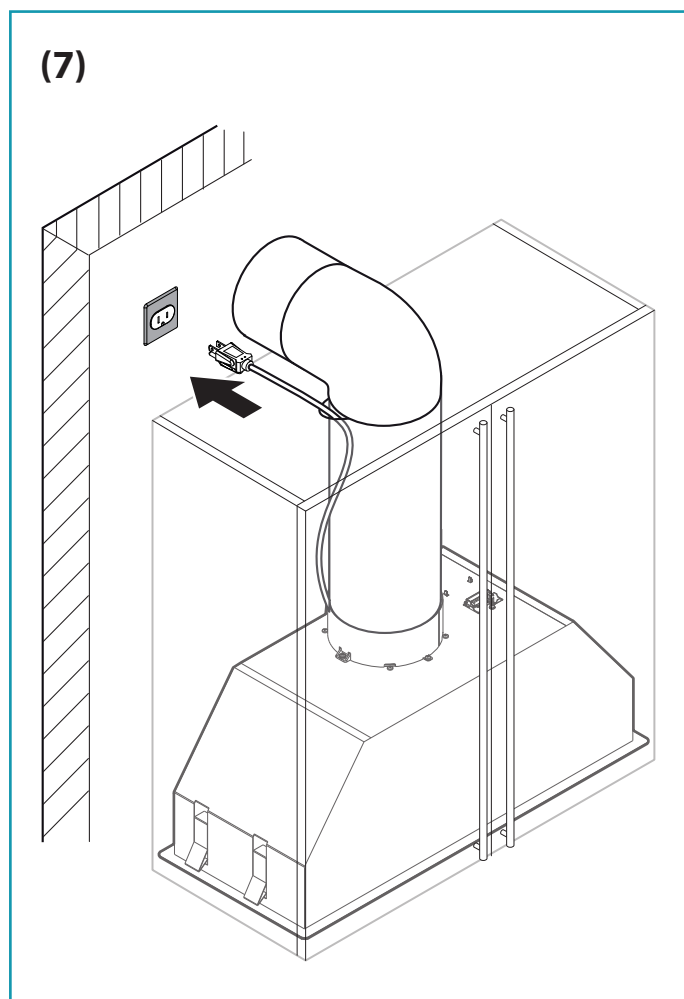
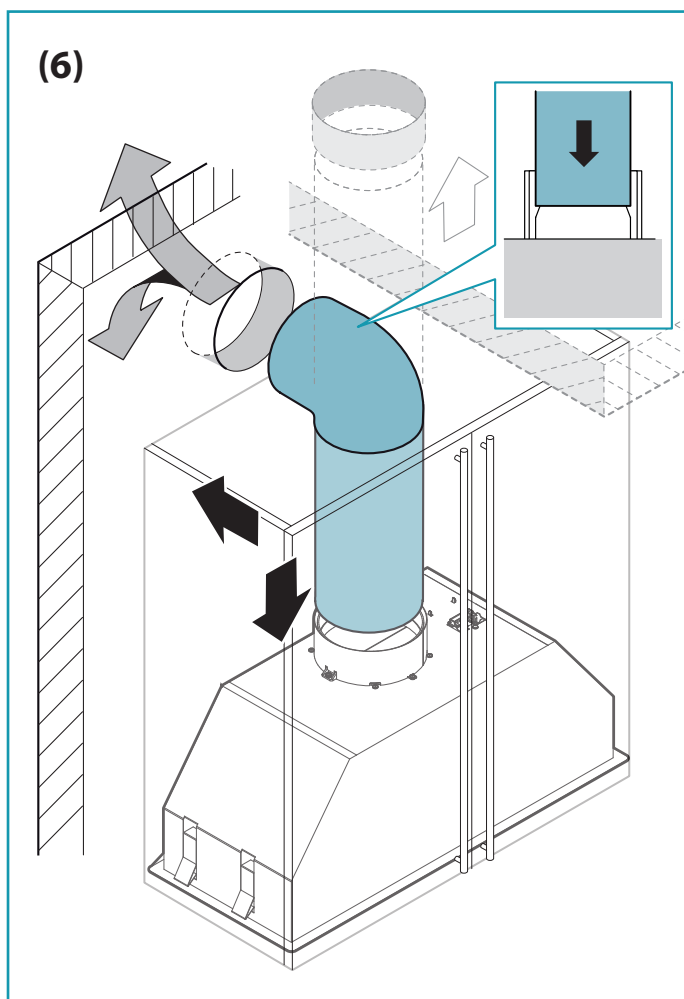

### Nota :

- La tuyauterie d'évacuation qui dépasse de la partie supérieure de la hotte doit être reliée au tuyau qui conduit les fumées et les vapeurs vers la sortie externe.
- Dans cette version, les fumées et les vapeurs sont envoyées vers l'extérieur à travers un tuyau d'évacuation. À cette fin, le raccord de sortie de la hotte doit être raccordé par un tuyau à une sortie extérieure.
- Le diamètre du conduit d'évacuation des fumées ne doit pas être inférieur à la connexion de la hotte.
- Le tuyau de sortie des fumées doit avoir un diamètre supérieur à celui du raccord de la hotte.
- Le tuyau de sortie des fumées doit avoir :
  - Une légère inclinaison vers le bas (chute) dans les tronçons horizontaux pour éviter que, si de la condensation se forme, celle-ci reflue dans le moteur.
  - Le conduit doit être installé de façon qu'il ne soit pas plié à proximité de l'orifice d'évacuation. Dans le cas contraire, le clapet anti-retour pourrait se bloquer et ne pas permettre aux gaz d'être aspirés correctement.
  - Réduisez les courbes au strict minimum et vérifiez aussi que la longueur des conduits soit la plus courte possible.
  - Il est nécessaire d'isoler la tuyauterie si elle passe par des endroits non chauffés.
- Le circuit électrique, auquel est reliée la hotte, doit être aux normes et muni d'un raccordement à la terre, conformément aux normes de sécurité du pays d'utilisation; en outre, il doit être conforme aux normes locales sur l'antiparasite radio.
- Avant de raccorder la hotte au réseau électrique, vérifiez que la fiche et le cordon d'alimentation ne sont pas exposés à des températures supérieures à 158 °F (70 °C);
- Vérifiez que la soupape de sûreté et le circuit électrique sont en mesure de supporter la charge de l'appareil (consultez les spécifications techniques affichées sur la plaque signalétique de la hotte).

## SERVICE TECHNIQUE

Mise en garde à propos du retrait des couvercles. Confiez toute réparation à un technicien qualifié. Votre appareil a été conçu et fabriqué pour n'exiger qu'un minimum de maintenance. Toutefois, dans le cas où une révision ou des pièces deviendraient nécessaires, appelez le Centre d'appels Panasonic au 1-866-292-7299 (États-Unis) ou 1-800-669-5165 (Canada).



### MISE EN GARDE

Le fabricant se réserve le droit d'apporter des modifications aux appareils à tout moment et sans préavis. L'impression, la traduction et la reproduction, même partielle, du présent document doivent être autorisées par le fabricant. Les informations techniques, les représentations graphiques et les spécifications présentes dans ce document sont indicatives et non divulguables.

FRANÇAIS

**Fixez le reçu d'achat ici.**

### Pour vos dossiers :

Le numéro de modèle et le numéro de série de cet appareil sont situés sur la plaque signalétique de la hotte de cuisine. Veuillez les inscrire dans l'espace prévu à cette fin et les conserver pour référence ultérieure.

<b>N° de modèle :</b>
<b>N° de série :</b>
<b>Date d'achat :</b>
<b>Nom du détaillant :</b>
<b>Adresse :</b>
<b>Téléphone :</b>

#### Panasonic Corporation of North America

Two Riverfront Plaza, Newark, NJ 07102  
www.panasonic.com

#### Panasonic Canada Inc.

5770 Ambler Drive, Mississauga, Ontario L4W 2T3  
www.panasonic.com

Imprimé en Italie

ZY02-C68

Fa1212k0

INFORMACIÓN GENERAL SOBRE SEGURIDAD .....	35
ACCESORIOS SUMINISTRADOS .....	40
OPERACIÓN .....	41
USO DEL CONTROL POR RADIO .....	42
MANTENIMIENTO .....	43
DIMENSIONES .....	44
DIAGRAMA ELÉCTRICO.....	45
ESPECIFICACIONES .....	45
INSTALACIÓN .....	46
SERVICIO TÉCNICO .....	49

## Por su seguridad

Para reducir el riesgo de lesión, muerte, choque eléctrico, incendio, avería y daños materiales o en el equipo, siempre cumpla con las siguientes medidas de seguridad.

## Explicación de los letreros con símbolos

Los letreros con símbolos se utilizan para clasificar y describir el nivel de peligro, lesión y daños materiales causados cuando se hace caso omiso de la indicación y se realiza un uso incorrecto.



Indica peligro de lesión grave o muerte.



Indica peligro de lesión menor.

Los siguientes símbolos se utilizan para clasificar y describir el tipo de instrucciones que deben cumplirse.







Este símbolo se emplea para alertar a los usuarios un procedimiento de operación específico obligatorio para utilizar el equipo de forma segura.







Este símbolo se emplea para alertar a los usuarios la prohibición de un determinado procedimiento de operación.

# **ADVERTENCIA**



## **PARA REDUCIR EL RIESGO DE FUEGO GENERADO POR GRASA EN LA SUPERFICIE SUPERIOR DE UNA ESTUFA:**

	a) Nunca deje los quemadores superiores desatendidos cuando estén en posiciones altas de calor. Los derrames generados por líquidos que hierven de más generan humo así como derrames grasosos que pueden incendiarse. Caliente los aceites lentamente en posiciones bajas o medias de calor.
	b) Siempre encienda la campana al cocinar con calor alto.
	c) Limpie frecuentemente los ventiladores. No se debe dejar acumular grasa en el ventilador o el filtro.
	d) Use el tamaño apropiado de sartén. Siempre use los trastes apropiados para el tamaño del quemador superior.





## **PARA REDUCIR EL RIESGO DE LESIONES A PERSONAS EN EL CASO DE LA GENERACIÓN DE FUEGO POR GRASA EN LA SUPERFICIE SUPERIOR DE LA ESTUFA, ACATE LO SIGUIENTE:**

	a) AHOQUE LAS FLAMAS con una tapa que cierre ajustadamente, una charola para galletas o una charola metálica; luego, apague el quemador. <b>TENGA CUIDADO DE PREVENIR QUEMADURAS.</b> Si las flamas no se pagan inmediatamente, <b>EVACÚE Y LLAME AL DEPARTAMENTO DE BOMBEROS.</b>
	b) <b>NUNCA TOME UNA SARTÉN QUE FLAMEA;</b> puede quemarse.
	c) <b>NO USE AGUA,</b> lo que incluye trapos de cocina húmedos o toallas húmedas; de lo contrario, se producirá una explosión violenta de vapor.
	d) Use un extinguidor <b>SOLAMENTE</b> si: <ol style="list-style-type: none"> <li>1) Usted sabe que tiene un extinguidor de clase ABC, y usted ya sabe cómo usarlo.</li> <li>2) El fuego es pequeño y está contenido en el área en donde se inició.</li> <li>3) Ya se ha llamado al departamento de bomberos.</li> <li>4) Usted puede luchar contra el fuego teniendo una salida a sus espaldas.</li> </ol> Basado en "Consejos de seguridad contra el fuego en la cocina" (Kitchen Firesafety Tips), publicado por la NFPA.

## **PARA REDUCIR EL RIESGO DE INCENDIO, CHOQUE ELÉCTRICO O LESIONES, CUMPLA CON LO SIGUIENTE:**

	a) Utilice este equipo sólo en la forma prevista por el fabricante. Si tiene preguntas, comuníquese con el fabricante.
	b) Antes de mantener o limpiar el equipo, desconecte la energía del panel de servicio y bloquee los medios de desconexión de servicio para evitar que la energía se active de manera accidental. Cuando no sea posible bloquear los medios de desconexión del servicio, coloque firmemente sobre el panel de servicio un dispositivo de advertencia bien visible, como una etiqueta.

## **INSTRUCCIONES PARA LA CONEXIÓN A TIERRA**

	a) Este aparato debe conectarse a tierra. En caso de ocurrir un cortocircuito, la conexión a tierra reduce el riesgo de producirse un choque eléctrico por medio de un cable de escape para la corriente eléctrica. Este aparato está equipado con un cable que tiene un alambre de conexión a tierra con una clavija de conexión a tierra. La clavija debe estar conectada a un tomacorriente que esté debidamente instalado y puesto a tierra.
	b) Una mala conexión a tierra puede producir un riesgo de choque eléctrico.
	c) Consulte con un electricista calificado si no comprende totalmente las instrucciones para la conexión a tierra, o si existe alguna duda con respecto a la correcta conexión a tierra del aparato.
	d) No use un cable de extensión. Si el cable de alimentación es demasiado corto, llame a un electricista calificado para que instale un tomacorriente cerca del aparato.





# ADVERTENCIA

## PARA REDUCIR EL RIESGO DE INCENDIO, CHOQUE ELÉCTRICO O LESIONES, CUMPLA CON LO SIGUIENTE



a) El trabajo de instalación y conexión eléctrica debe ser realizado por un electricista calificado conforme a las normas y los códigos aplicables, incluidas las regulaciones relacionadas con la construcción ignífuga.



b) Se necesita suficiente aire para que se lleve a cabo una combustión y una extracción adecuadas de los gases a través del tubo de humos (chimenea) del equipo quemador de combustible, con el fin de evitar el contratiro. Siga las pautas y las normas de seguridad del fabricante del equipo de calentamiento, como las publicadas por la Asociación Nacional de Protección contra Incendios (NFPA, por sus siglas en inglés) y la Sociedad Estadounidense de Ingenieros de Calefacción, Refrigeración y Aire Acondicionado (ASHRAE, por sus siglas en inglés) y las autoridades normativas locales.



c) Cuando corte o perfore en una pared o un techo, no dañe los cables eléctricos ni otros servicios ocultos.



d) Los extractores con ductos siempre deben tener descarga hacia el exterior.



- Limpie periódicamente los filtros y todas las superficies cargadas de grasa.
- Como protección contra el choque eléctrico, conecte el aparato solo a tomacorrientes debidamente conectados a tierra.
- Para reducir el riesgo de fuego, use ducto metálico solamente.
- Deje de usar el equipo cuando se produzca alguna anomalía o falla y coloque el interruptor de encendido en "OFF" o desconecte la clavija de 3 polos.
- Ejemplo de falla de anomalía:
  - Ruido o calor anormales.
  - Emisión anormal de olor o humo.
  - Fuego o incendio de aceite.
- Inserte la clavija de alimentación firmemente; de lo contrario, podría producir fuego o choque eléctrico.
- El cable de alimentación debe quedar tendido correctamente para evitar que se dañe. El fabricante deslinda toda responsabilidad en caso de falta de cumplimiento de las normas de seguridad.
- El tomacorriente utilizado para conectar el equipo instalado a la alimentación eléctrica debe ser de fácil alcance; de lo contrario, instale un interruptor de alimentación para desconectar la campana purificadora cuando sea necesario.
- Los taquetes deben tener un agarre seguro.
- Los tornillos y los taquetes suministrados son adecuados para ladrillos sólidos o concreto sólido. Deben utilizarse sujetadores adecuados para otras construcciones (por ejemplos, cartón-yeso, concreto poroso, ladrillos porosos).
- La longitud máxima de los tornillos de sujeción de la chimenea (suministrados por el fabricante) debe ser (0 33/64 pulg. (13 mm)). El uso de tornillos que no cumplen con estas instrucciones puede generar un peligro de naturaleza eléctrica.
- Tenga presente que las instalaciones con otros tipos de sistemas de sujeción distintos de los suministrados, o que no cumplen con las instrucciones, pueden ocasionar un riesgo eléctrico y de sello mecánico.
- Limpie la clavija de alimentación periódicamente con un paño seco; de lo contrario, la humedad puede ocasionar un aislamiento insuficiente, lo cual puede producir fuego.
- Existe riesgo de fuego si la limpieza no se lleva a cabo de acuerdo con las instrucciones.
- Las piezas accesibles pueden calentarse si cuando se utilizan con artefactos de cocción.
- Siempre supervise el proceso de cocción durante el uso de freidoras: el aceite sobrecalentado puede incendiarse.
- Se indica que cuando el producto ya no se utilice, no debe quedar instalado, sino que debe quitarse para evitar su posible caída.
- Siempre compruebe que todas las piezas eléctricas (luces, dispositivo de extracción) estén apagadas cuando el aparato no está en uso.
- Este aparato no se destina para utilizarse por niños ni personas enfermas o de edad, a menos que dichas personas sean supervisadas por una persona responsable para garantizar que puedan utilizar el artefacto de forma segura. Se debe supervisar a los niños para garantizar que no empleen el artefacto como juguete.



- Para reducir el riesgo de fuego o choque eléctrico, no utilice este extractor con ningún dispositivo de control de velocidad de estado sólido.
- No conecte el aparato a chimeneas (de calderas, hogares, etc.).
- No deseche el empaque ni ninguna de sus partes, ni lo deje desatendido. Puede producir riesgo de asfixia para los niños, especialmente las bolsas de plástico.
- No flamee debajo de la campana.
- Nunca cocine sobre flamas "abierta" debajo de la campana.
- No deje flamas abiertas desatendidas debajo de la campana.
- No encienda o apague la campana cuando exista una fuga de gas en la encimera de gas. Puede producirse una explosión de gas.
- No manipule la clavija de alimentación con las manos húmedas. De lo contrario, puede sufrir un choque eléctrico.
- No desarme el equipo para su reconstrucción.

# PRECAUCIÓN



- Use detergente neutro solamente.
- Sólo para uso residencial.
- La distancia mínima entre la superficie de soporte de los recipientes de cocción sobre la estufa y la parte más baja de la campana es 24 13/32 pulg. (620 mm).
- Para reducir el riesgo de fuego y para una correcta extracción del aire, el ducto de aire debe tener salida hacia el exterior.
- Antes de poner el artefacto en funcionamiento, debe quitarse toda la película protectora.
- Compruebe que la campana esté instalada firme y horizontalmente.
- Siempre haga funcionar la campana cuando use una estufa de gas.
- Evite la caída de las piezas a la hora de desprenderlas para limpiarlas.
- Asegúrese de que los cables del interior de la campana no estén desconectados ni cortados. En caso de daños, comuníquese con el Departamento de Servicio más cercano.
- Para desconectar la clavija de alimentación, sostenga la propia clavija. No jale el cable de ninguna manera. El cable puede dañarse y puede producir fuego o choque eléctrico.
- Asegúrese de desconectar la clavija de alimentación del tomacorriente o desconecte el interruptor cuando el aparato no se use durante un tiempo prolongado.
- El producto debe instalarse en un gabinete que tenga la resistencia suficiente para sostener el equipo. Refuércela si es necesario.
- La campana debe instalarse, de modo que la parte metálica del producto y el tornillo de montaje no estén en contacto con ningún elemento metálico del interior de la pared, como mallas metálicas, mallas de alambre y placas metálicas. Es posible que se produzcan peligros de fuego en caso de fuga eléctrica.
- Durante la instalación, siempre use equipo de protección personal (por ejemplo: calzado de seguridad y guantes) y adopte una conducta prudente y adecuada.
- Use guantes durante el trabajo de limpieza.
- Verifique que la tensión del suministro eléctrico sea de 120 VCA, 60 Hz.
- Proteja los cables de alimentación de los bordes afilados, aceite, grasa, superficies calientes, productos químicos u otros objetos.
- Apto para uso en una zona de cocina doméstica.
- Antes de instalar la campana, compruebe la integridad y el funcionamiento de cada pieza. En caso de observarse anomalías, no continúe con la instalación y comuníquese con el distribuidor.



- No ventile el aire de escape hacia espacios entre paredes o techos, ni hacia desvanes, semisótanos ni garajes.
- Para uso de ventilación general solamente. No use para extraer materiales y vapores peligrosos o explosivos.
- Es peligroso modificar o intentar modificar las características de este sistema. En caso de averías o si es necesario reparar el artefacto, no intente resolver los problemas directamente. Las reparaciones realizadas por personas no calificadas pueden ocasionar daños. Para todas las reparaciones y otros trabajos en el artefacto, comuníquese con el centro de servicio.
- Solicite siempre refacciones originales.
- No introduzca objetos metálicos puntiagudos (cubiertos o utensilios) en ningún orificio de la campana.
- No use un limpiador de vapor para limpiar el artefacto. El vapor podría llegar hasta los componentes electrónicos, dañarlos y ocasionar cortocircuitos.
- No use demasiada humedad o agua alrededor del panel de control y los dispositivos de iluminación para evitar que la humedad alcance los componentes electrónicos.
- No limpie los componentes eléctricos, ni las piezas del motor interior de la campana con líquidos o solventes.
- Nunca use gasolina, benceno, diluyente ni otros productos químicos similares para limpiar el producto.
- No use productos abrasivos.
- No realice operaciones de limpieza si hay partes de la campana aún calientes.
- Nunca use el producto en un lugar húmedo. Podría producir fuego o fallas.
- Durante el funcionamiento, nunca introduzca los dedos ni otros objetos en ningún orificio de la campana. Pueden producirse fallas o lesiones.
- No colocar ningún objeto sobre la campana. Podría producir fuego, fallas o lesiones.
- No retuerza los cables de alimentación.
- Nunca use la campana sin los filtros metálicos. De lo contrario, se formarán depósitos de grasa y suciedad en el equipo que afectarán su funcionamiento.

# Información de la FCC y de otro tipo

- El radiocontrol cumple la Parte 15 de las Reglas de la FCC. El funcionamiento está sujeto a las siguientes dos condiciones :
  - (1) El radiocontrol no puede causar interferencias perjudiciales, y
  - (2) El radiocontrol debe aceptar cualquier interferencia que se reciba, incluida la interferencia que pueda causar un funcionamiento no deseado.
- Este transmisor no deberá ubicarse ni utilizarse en conjunto con ninguna otra antena o transmisor.

## **PRECAUCIÓN DE LA FCC**

Los cambios o las modificaciones no aprobados de forma expresa por la parte responsable del cumplimiento podrían anular la autoridad del usuario de utilizar este equipo.

## **CUMPLIMIENTO DE EXPOSICIÓN A RF DE LA FCC**

El radiocontrol cumple con los límites de exposición a radiación de la FCC establecidos para un entorno sin control y cumple con las pautas de exposición a radiofrecuencia (RF) de la FCC. El radiocontrol tiene niveles muy bajos de energía RF que se consideran que cumplen con lo establecido sin comprobar la tasa de absorción específica (SAR).

## **ADVERTENCIA DE EXPOSICIÓN A RF DE LA FCC**

- El radiocontrol cumple con los límites de exposición a radiación de la FCC establecidos para un entorno sin control.
- El radiocontrol no deberá ubicarse ni utilizarse en conjunto con ninguna otra antena o transmisor.
- Para uso en el cuerpo, el dispositivo debe utilizarse solo con un accesorio no metálico. El uso de otros accesorios no permite garantizar el cumplimiento de los requisitos de exposición a RF de la FCC.

## **Aviso**

La identificación de la FCC figura en la placa de identificación del controlador remoto.

# ACCESORIOS SUMINISTRADOS

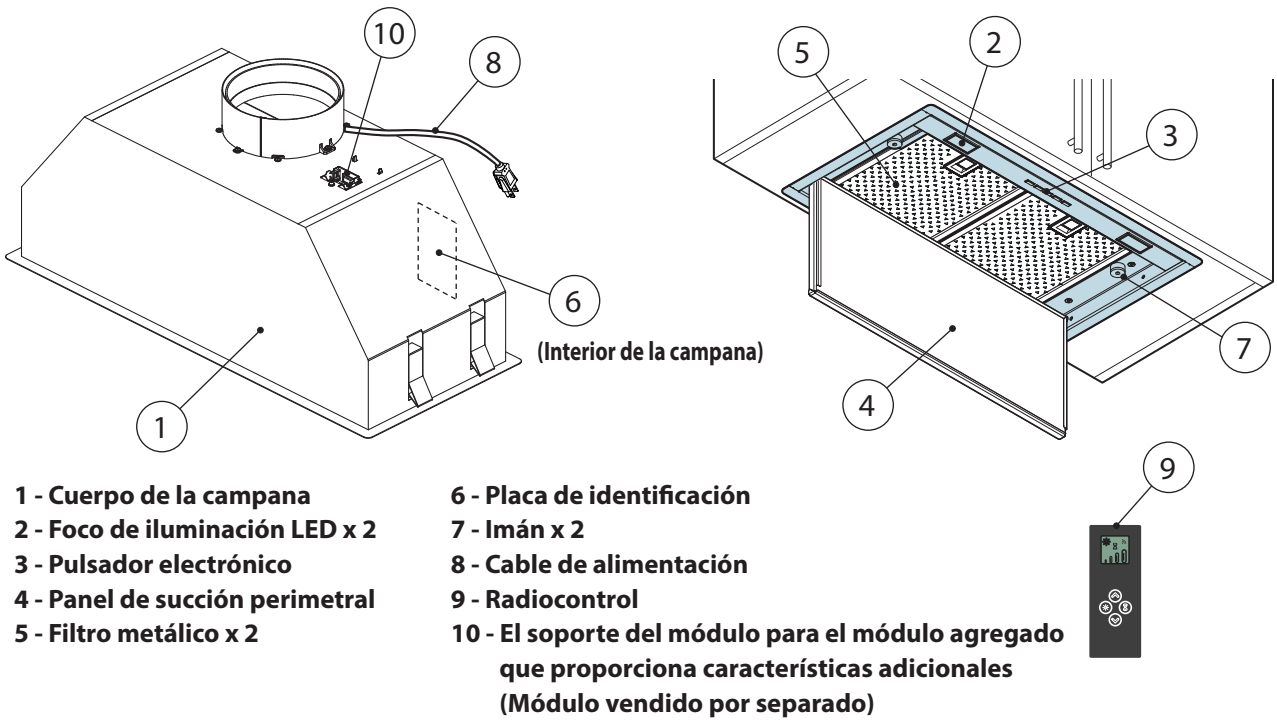

Identificación de las partes :



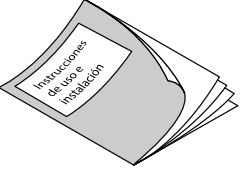
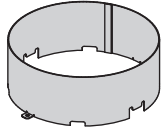

- 1 - Cuerpo de la campana
- 2 - Foco de iluminación LED x 2
- 3 - Pulsador electrónico
- 4 - Panel de succión perimetral
- 5 - Filtro metálico x 2
- 6 - Placa de identificación
- 7 - Imán x 2
- 8 - Cable de alimentación
- 9 - Radiocontrol
- 10 - El soporte del módulo para el módulo agregado que proporciona características adicionales (Módulo vendido por separado)

Accesorios suministrados :

- Unidad de la campana

A - Instrucciones de uso e instalación	B - Póliza de garantía	C - Adaptador del ducto	D - Cubierta del adaptador del ducto	E - Llave Allen
 1 pieza	 2 piezas	 1 pieza	 1 pieza	 1 pieza

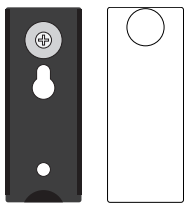
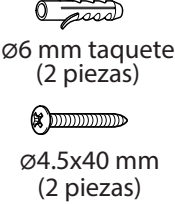
- Radiocontrol

A - Radiocontrol	B - Soporte	C - Paquete de tornillos	D - Instrucciones
 1 pieza	 1 pieza 1 pieza	 ∅6 mm taquete (2 piezas) ∅4.5x40 mm (2 piezas)	 1 pieza

Los taquetes se suministran para la instalación en paredes de ladrillos sólidos o concreto sólido.

# OPERACIÓN

## CUÁNDO ACTIVAR LA CAMPANA DE COCINA?

Encienda la Campana de cocina al menos un minuto antes de comenzar a cocinar para dirigir los gases y vapores hacia la superficie de succión.

Después de cocinar, deje la Campana de cocina funcionando hasta la extracción completa de todos los vapores y olores. Al utilizar la función del Temporizador, es posible establecer la función de apagado automático que permitirá que la Campana de cocina pueda apagarse automáticamente después de 15 minutos de la operación.

## QUÉ VELOCIDAD SE SELECCIONA?

1<sup>ra</sup> velocidad : eliminación de olores y vapores con un consumo eléctrico bajo.

2<sup>da</sup> velocidad : condiciones de uso normales.

3<sup>ra</sup> velocidad : presencia de olores y vapores fuertes.

4<sup>ta</sup> velocidad : eliminación rápida de olores y vapores.

## CUÁNDO DEBE LAVARSE EL FILTRO?

Se aconseja lavar los filtros metálicos cada 30 horas de funcionamiento.

Para obtener más detalles, consulte la sección "MANTENIMIENTO".

## PANEL PULSADOR ELÉCTRICO

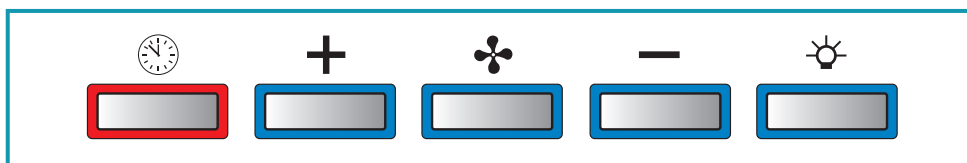

	<b>APAGADO / ENCENDIDO del Motor</b> Al inicio, la velocidad es la almacenada en el uso previo.	
	<b>Aumento de la velocidad de 1 al 4</b> La velocidad 4 solamente activa durante 7 minutos, luego se activa la velocidad 3.	Las velocidades se indican por medio de los LED en las teclas :  Velocidad 1 Velocidad 2 Velocidad 3 Velocidad 4 ("+" Parpadeo de LED)
	<b>Reducción de la velocidad de 4 a 1</b>	
	<b>Luz de apagado / encendido</b>	
	<b>TEMPORIZADOR</b> (parpadeo de LED rojo) Apagado automático después de 15 min. Esta función puede activarse solo si el motor ya está activado con cualquier velocidad cuando se presiona el control. La función se desactiva (LED rojo apagado) si : - Se presiona la tecla del TEMPORIZADOR () nuevamente. - Se presiona la tecla de ENCENDIDO / APAGADO ().	
	<b>ALARMA DEL FILTRO</b> (LED rojo estable en Encendido con ( Apagado) La luz fija ROJO indica que la alarma del filtro metálico está activada (luego de 30 horas); para desactivar esta alarma y restablecer el contador de horas, presione la tecla () durante 3 segundos.	

## USO DEL CONTROL POR RADIO









### ADVERTENCIA! :

Coloque la Campana de cocina lejos de fuentes de ondas electromagnéticas (p. ej., hondas a microondas), que pueden interferir con el control por radio y con la electrónica de la Campana de cocina.

### IMPORTANTE :

Si el motor es encendido por control por radio y luego apagado por el botón de pulsación eléctrica de la unidad de la campana, el motor puede encenderse cuando se pulsa el botón de ACTIVADO-DESACTIVADO de la luz o de ACTIVADO del TEMPORIZADOR en el control por radio, porque permanece el último ajuste del control remoto.

DESCRIPCIÓN DE COMANDOS DE TRANSMISIÓN	
	<b>ARRIBA</b> Encendido del motor y aumento de la velocidad de 1 a 4. La Velocidad 4 solamente está activa durante 7 minutos.
	<b>ABAJO</b> La velocidad se reduce y el motor se apaga. Velocidad 4 → Velocidad 3 → Velocidad 2 → Velocidad 1 → Apagado
	<b>ENCENDIDO / APAGADO de Luz</b>
	<b>TEMPORIZADOR ACTIVADO</b> : El motor se apaga automáticamente después de 15 min. La función se desactiva automáticamente si el motor se apaga (  tecla)
	<b>Transmisión de comando activa</b>

La distancia máxima de funcionamiento es de 5 metros, que puede variar de acuerdo con la presencia de interferencias electromagnéticas. Control por radio operado a 433.92 MHz. El control por radio consiste de dos partes :  
 - El receptor incorporado en la Campana de cocina;  
 - El transmisor que se muestra aquí en la imagen.

### CAMBIO DE CÓDIGO DE CONTROL POR RADIO

Con solamente un control por radio, consulte directamente el punto 2.



Con varios controles por radio, puede crearse un código nuevo siguiendo el procedimiento debajo.



Desconecte la alimentación de energía en la Campana de cocina antes de iniciar el procedimiento.

#### 1) - CREACIÓN DE UN CÓDIGO NUEVO

El procedimiento debe realizarse en el control por radio.

- Presione LUZ  y TEMPORIZADOR  simultáneamente hasta que la pantalla comience a parpadear.
- Presione ABAJO  en el control por radio : se guarda la confirmación mediante tres parpadeos breves de la pantalla. El código nuevo cancela y reemplaza al código previamente predeterminado.



Reconecte la Campana de cocina a la alimentación eléctrica, asegurándose de que las luces y el motor estén apagados.

#### 2) - ASOCIACIÓN DEL CONTROL POR RADIO CON LA CAMPANA DE COCINA MEDIANTE EL PANEL DEL PULSADOR ELECTRÓNICO

Presione el TEMPORIZADOR  en el panel pulsador de la Campana de cocina durante 2 segundos :



- Se ilumina el LED rojo.
- Presione cualquier tecla en el control por radio dentro de los 10 segundos.

#### RESTAURACIÓN DEL CÓDIGO PREDETERMINADO

El procedimiento debe realizarse si se elimina, vende o transfiere la Campana del extractor.



Desconecte la alimentación de energía en la Campana de cocina antes de iniciar el procedimiento.

- Presione ARRIBA  y ABAJO  simultáneamente en el control por radio durante más de 5 segundos : el restablecimiento es confirmado por tres parpadeos breves de la pantalla.
- Reconecte la Campana de cocina a la alimentación eléctrica.
- Proceda con la asociación de la Campana de cocina y el control por radio, como se describe en el punto 2.

# MANTENIMIENTO



ADVERTENCIA



Antes de dar mantenimiento o limpiar el equipo, desconecte el suministro de energía desde el panel de servicio y bloquee los medios de desconexión de servicio para evitar que la energía se active de manera accidental.

Cuando no sea posible bloquear los medios de desconexión del servicio, coloque firmemente sobre el panel de servicio un dispositivo de advertencia bien visible, como una etiqueta.



PRECAUCIÓN



Use guantes durante el trabajo de limpieza.

El mantenimiento regular garantiza un funcionamiento y un rendimiento correctos a lo largo del tiempo. Debe prestarse especial atención a los filtros metálicos: la limpieza frecuente de los filtros metálicos y sus soportes evita la acumulación de grasa inflamable.

## LIMPIEZA DE SUPERFICIES EXTERIORES

Se aconseja limpiar las superficies exteriores de **la campana al menos una vez cada 15 días** para evitar la adherencia de sustancias aceitosas y grasa en ellas.

En el caso de **todos los demás tipos de superficies**, otra posibilidad es limpiarlas con un paño húmedo, ligeramente impregnado de detergente líquido suave o alcohol desnaturalizado.

Finalice la limpieza enjuagando bien y secando con paños suaves.

No use productos que contengan sustancias abrasivas ni paños **NO** diseñados específicamente para limpiar acero.

El fabricante deslinda toda responsabilidad en caso de falta de cumplimiento de estas instrucciones.



PRECAUCIÓN



Tenga cuidado a la hora de retirar el panel de succión perimetral para evitar que caiga el aceite que se hubiera acumulado en él.

## LIMPIEZA DE SUPERFICIES INTERIORES

**No limpie los componentes eléctricos, ni las piezas del motor interior de la campana con líquidos o solventes.**

### FILTROS METÁLICOS

Se aconseja lavar **frecuentemente** los filtros metálicos (**cada 30 horas de funcionamiento y al menos una vez por mes**) dejándolos sumergidos en agua hirviendo y una solución de limpieza durante 1 hora, cuidando de no doblarlos.

- No use detergentes corrosivos, ácidos ni alcalinos.
- Enjuáguelos y aguarde a que estén completamente secos antes de volver a colocarlos.
- Se permite el lavado en lavavajillas. Sin embargo, puede ocasionar el oscurecimiento del material de los filtros metálicos.

Para reducir la posibilidad de que ocurra este problema, use lavados de baja temperatura (131 °F o 55 °C como máximo). Para retirar de los filtros metálicos, consulte la siguiente figura.

### Cómo retirar los filtros metálicos

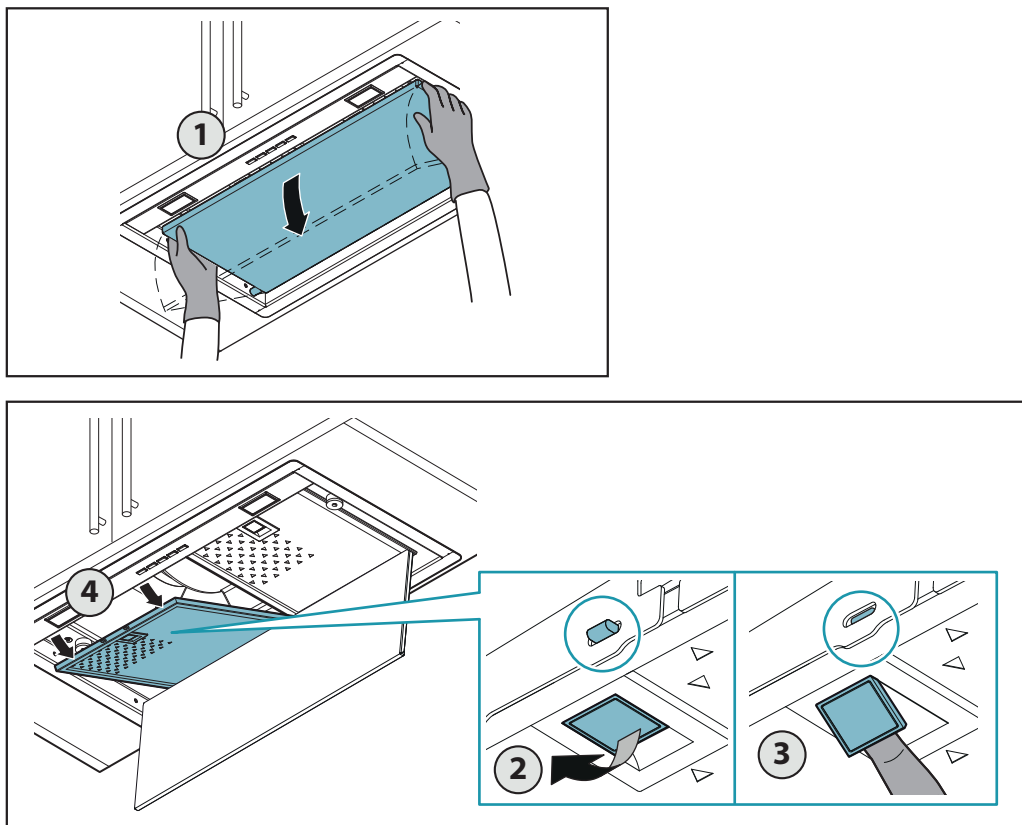

# DIMENSIONES

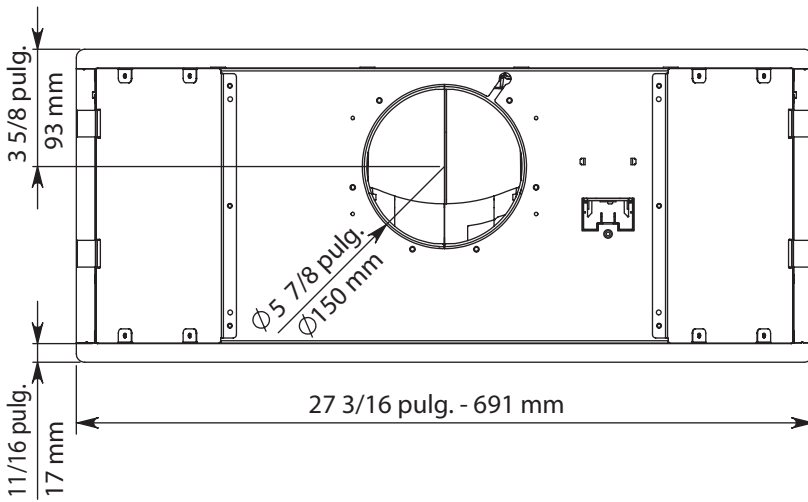
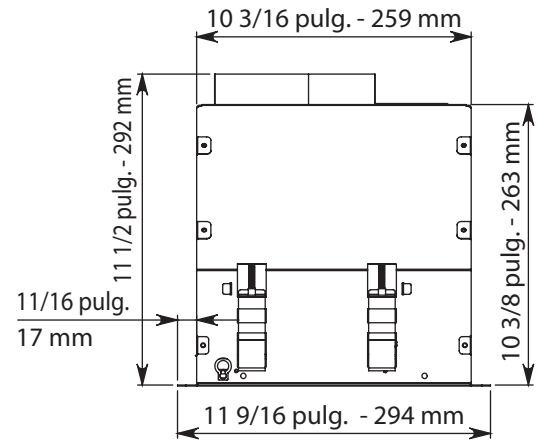
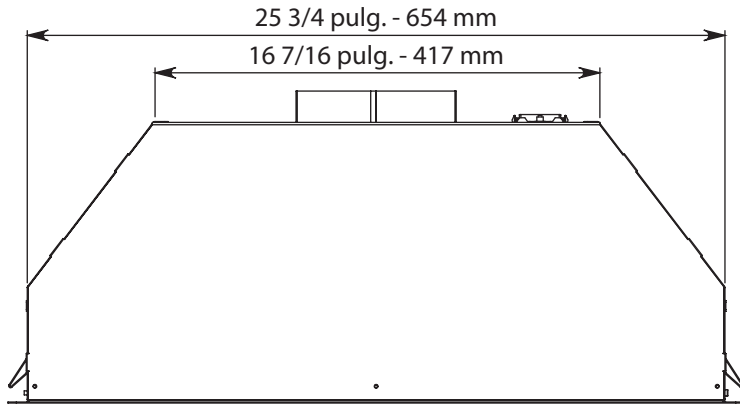



# DIAGRAMA ELÉCTRICO

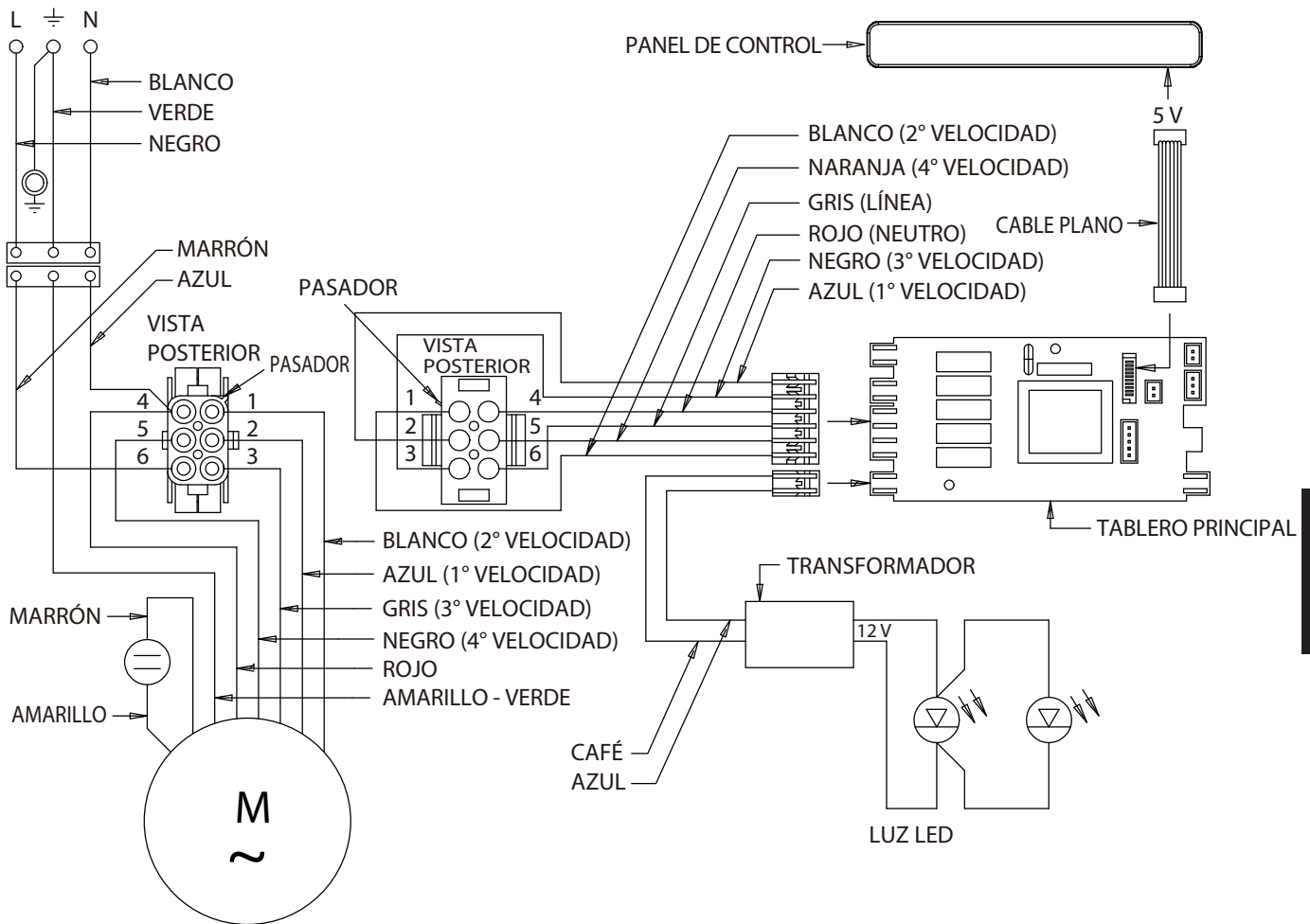

ESPAÑOL

# ESPECIFICACIONES

Nº de modelo		FV-28RNQL1
Tensión		120 VCA
Frecuencia		60 Hz
Potencia (W)	Cuarta Velocidad	340
	Tercera Velocidad	231
	Segunda Velocidad	188
	Primera Velocidad	148
Volumen de aire 0.1"WG (CFM)	Cuarta Velocidad	440
	Tercera Velocidad	340
	Segunda Velocidad	240
	Primera Velocidad	130
Ruido (sones)	Cuarta Velocidad	8.5
	Tercera Velocidad	6.0
	Segunda Velocidad	3.5
	Primera Velocidad	1.2
Lámpara		1.2 W x 2
Diámetro de tubo		Ø5 7/8 pulg. ( Ø150 mm )
Dimensiones (Largo x ancho x alto)		27 3/16 pulg. x 11 9/16 pulg. x 10 3/8 pulg. ( 691 mm x 294 mm x 263 mm )
Peso		27 lb. ( 12 kg )

Rendimiento certificado por HVI según los Procedimientos 915, 916 y 920 de HVI.

# INSTALACIÓN



Antes de instalar la campana, lea atentamente el capítulo. "INFORMACIÓN GENERAL SOBRE SEGURIDAD".

## Medidas de instalación (1), recorte de gabinete (2)

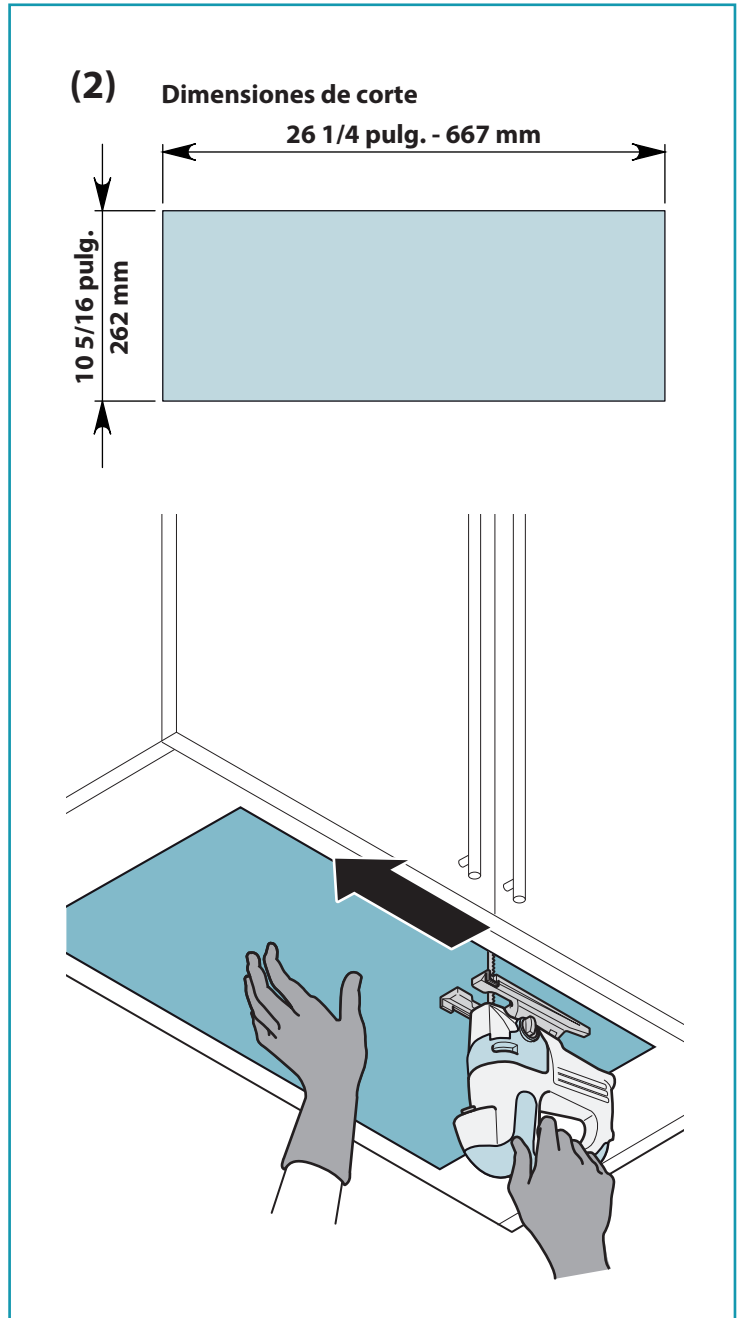
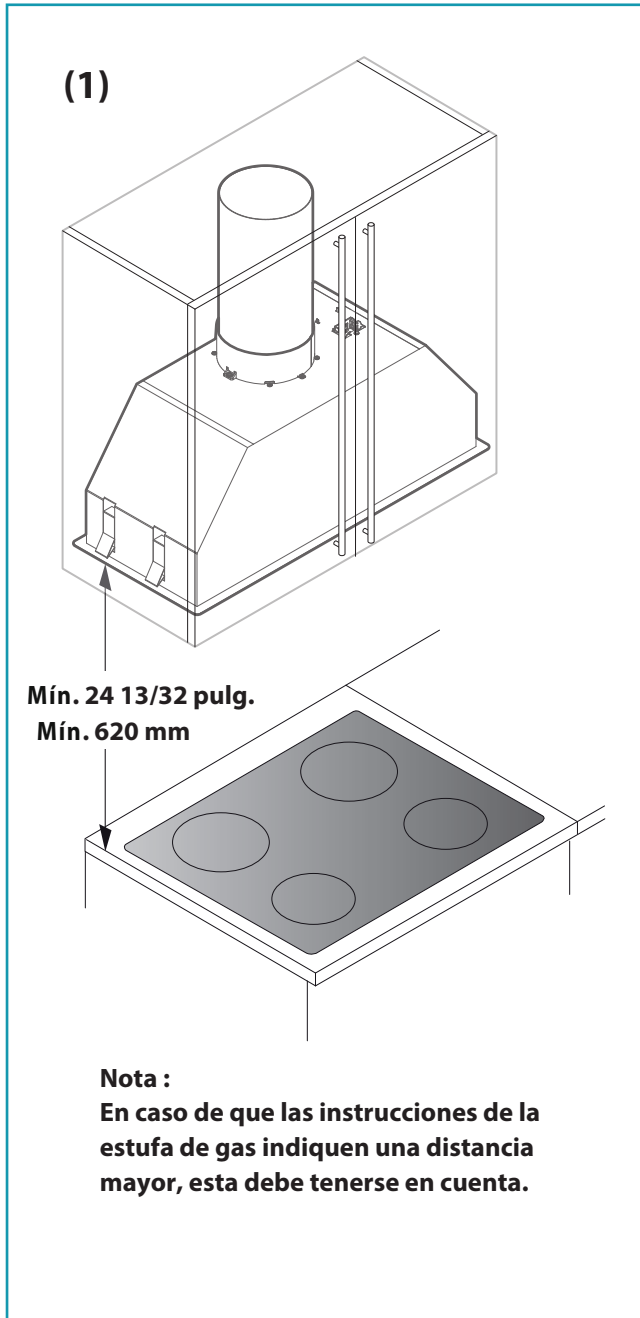

**Instalación de la campana (3), montaje en el gabinete (4), instalación del adaptador del ducto y la cubierta del adaptador del ducto (5)**

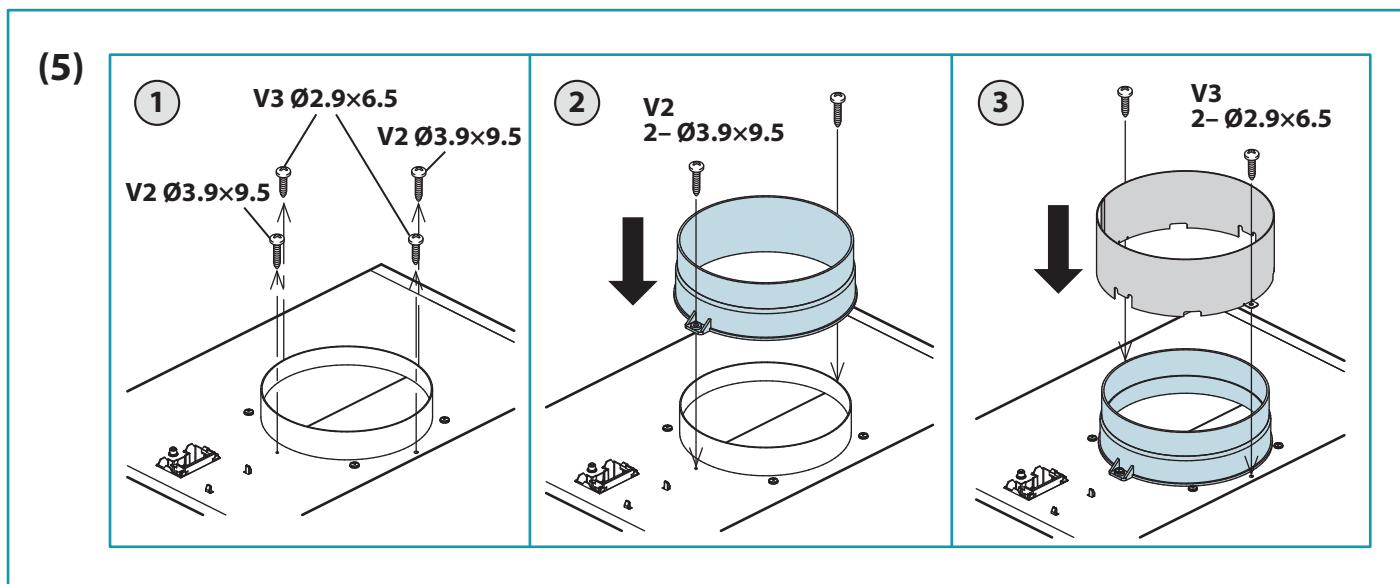
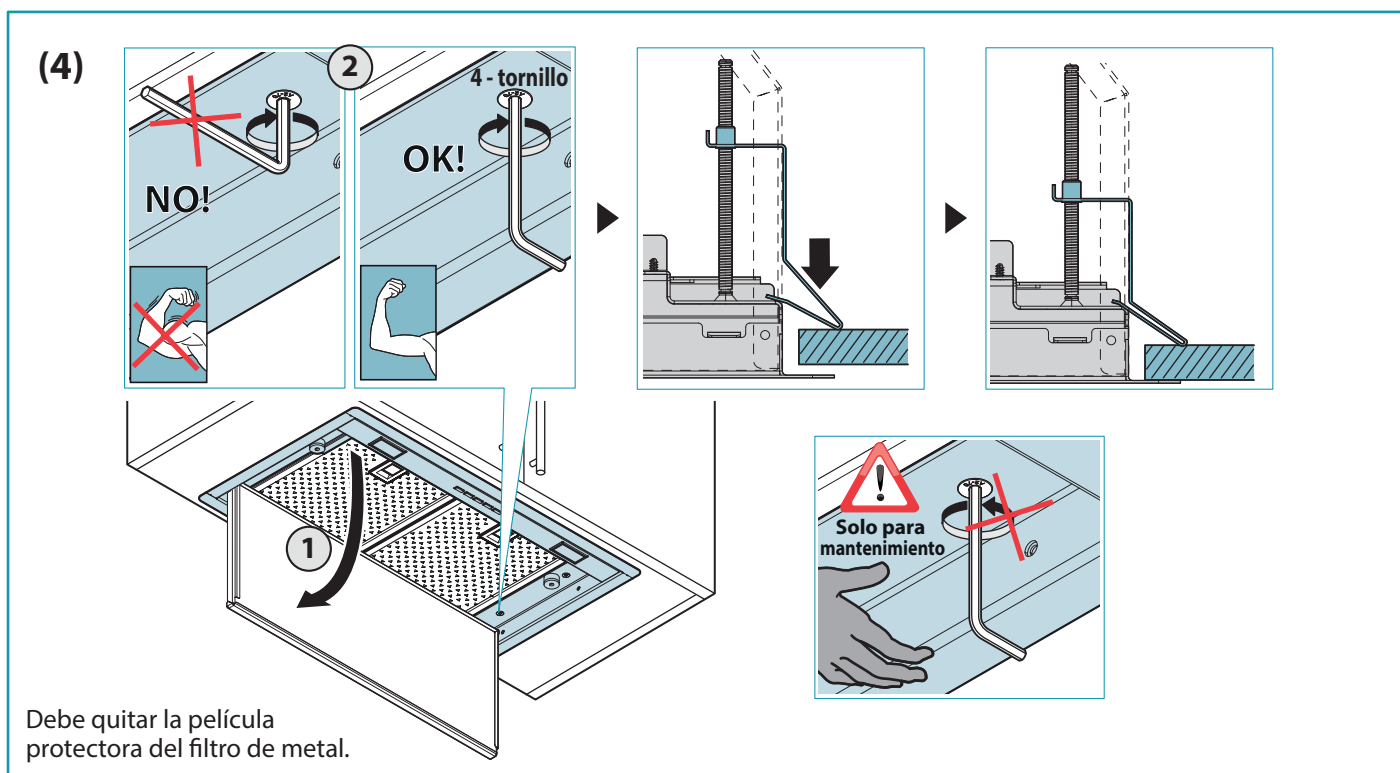
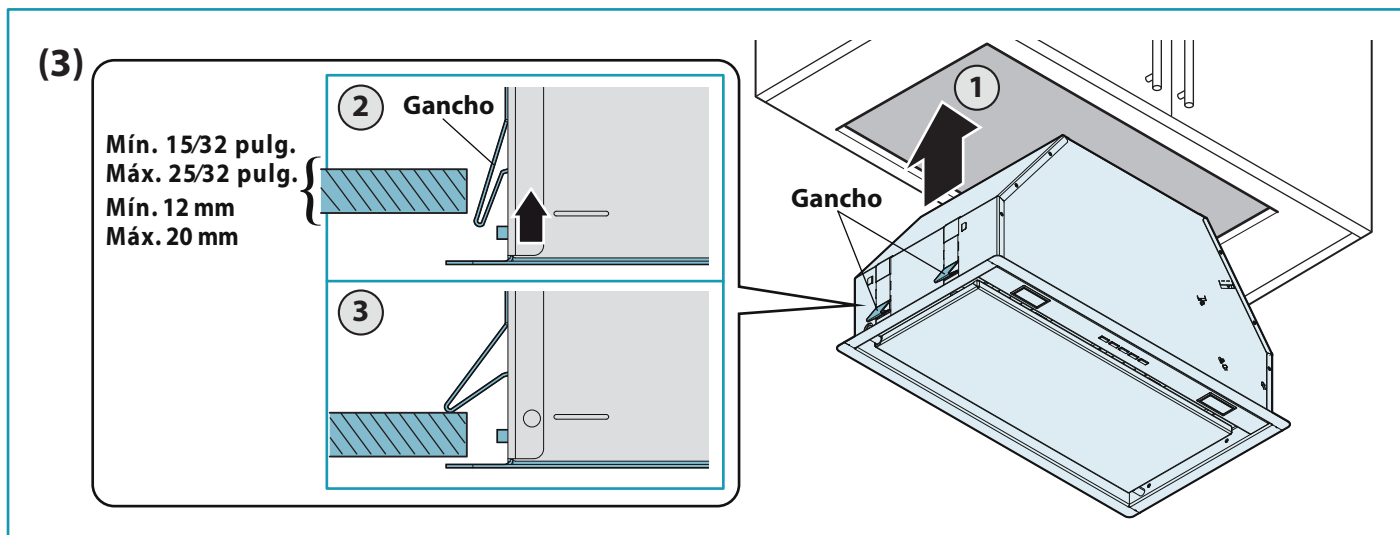

## Instalación del tubo de aspiración (6) y la conexión eléctrica (7)

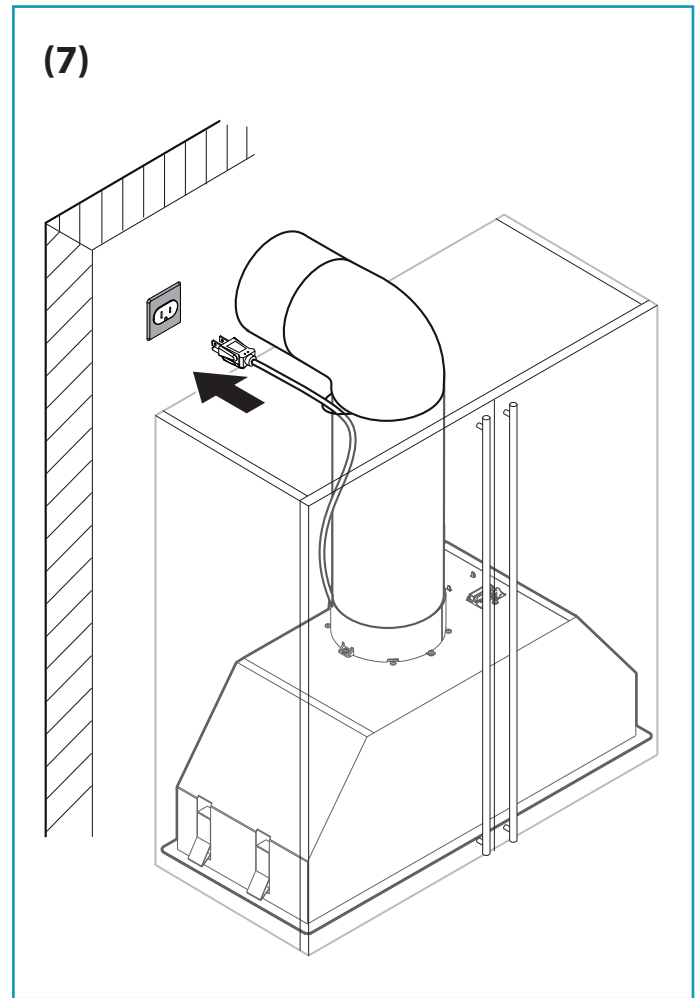
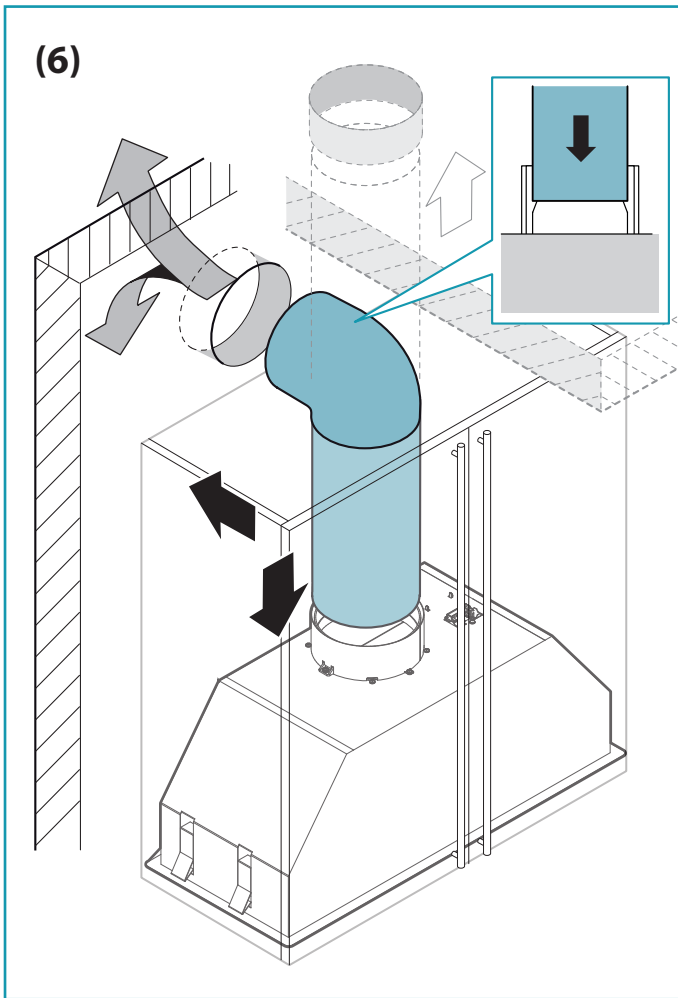

### Nota :

- El conductor de escape que sobresale de la parte superior de la campana debe conectarse al tubo que conduce los humos y los vapores en una salida exterior.
- Los humos y los vapores se descargan hacia el exterior a través del tubo de escape.  
Para este fin, la conexión de salida de la campana debe instalarse a través de un tubo hacia una salida exterior.
- El diámetro del ducto de descarga de humos no debe ser menor al de la conexión de la campana. Recomendamos usar tubos con  $\text{Ø} 5 \frac{7}{8}$  pulg. ( $\text{Ø} 150$  mm).
- El tubo de salida debe tener un diámetro mínimo equivalente al de la conexión de la campana.
- El tubo de salida debe tener :
  - Una ligera pendiente descendente (caída) en las secciones horizontales para evitar el retorno de la condensación hacia el motor.
  - El ducto debe instalarse, de modo que no se doble en la proximidad al orificio de descarga. De lo contrario, la válvula de retorno se atascará con el ducto y no permitirá la extracción correcta.
  - Reduzca las curvas al mínimo necesario y compruebe que la longitud de los ductos también sea la mínima necesaria.
  - Deben aislarse los tubos que atraviesen entornos fríos.
- La instalación eléctrica a la cual se conecte la campana debe cumplir con las normas locales y debe tener una conexión a tierra conforme a las reglamentaciones en materia de seguridad del país de uso.  
Asimismo, deberá cumplir con las normas locales en materia de propiedades antiestáticas de señal de radio.
- Antes de conectar la campana al suministro de energía eléctrica, compruebe que la clavija de alimentación y el cable no entren en contacto con temperaturas superiores a  $70\text{ °C}$  ( $158\text{ °F}$ ).
- Compruebe que la válvula de alivio y la instalación eléctrica sean capaces de soportar la carga del artefacto (consulte las especificaciones técnicas de la placa de identificación de la campana).

## SERVICIO TÉCNICO

Advertencia concerniente a quitar cubiertas. El servicio técnico del equipo solo deberá ser realizado por técnicos calificados. Este producto ha sido diseñado y fabricado para garantizar un mínimo de mantenimiento. En caso de que su equipo necesite servicio técnico o piezas, llame al Centro de Atención de Panasonic al 1-866-292-7299 (Estados Unidos) o 1-800-669-5165 (Canadá).



### ADVERTENCIA

El fabricante se reserva el derecho de realizar cambios en el equipo en cualquier momento y sin previo aviso. La impresión, la traducción y la reproducción, incluso parcial, de este manual están sujetas a la autorización del fabricante. La información técnica, las representaciones gráficas y las especificaciones de este manual son para fines informativos y queda prohibida su divulgación.

**Adjunte el comprobante de compra aquí.**

### Para sus registros :

El número de modelo y el número de serie de este producto están ubicados en la placa de identificación de la campana. Anótelos en el espacio indicado y guárdelos para futuras consultas.

<b>Nº de modelo :</b>
<b>Nº de serie :</b>
<b>Fecha de compra :</b>
<b>Nombre del distribuidor :</b>
<b>Dirección del distribuidor :</b>
<b>Teléfono :</b>

### Panasonic Corporation of North America

Two Riverfront Plaza, Newark, NJ 07102  
www.panasonic.com

### Panasonic Canada Inc.

5770 Ambler Drive, Mississauga, Ontario L4W 2T3  
www.panasonic.com

Impreso en Italia

ZY02-C68

Fa1212k0