

TRIPLE PLUS

3 PANEL DOOR / PORTE 3 PANNEAUX

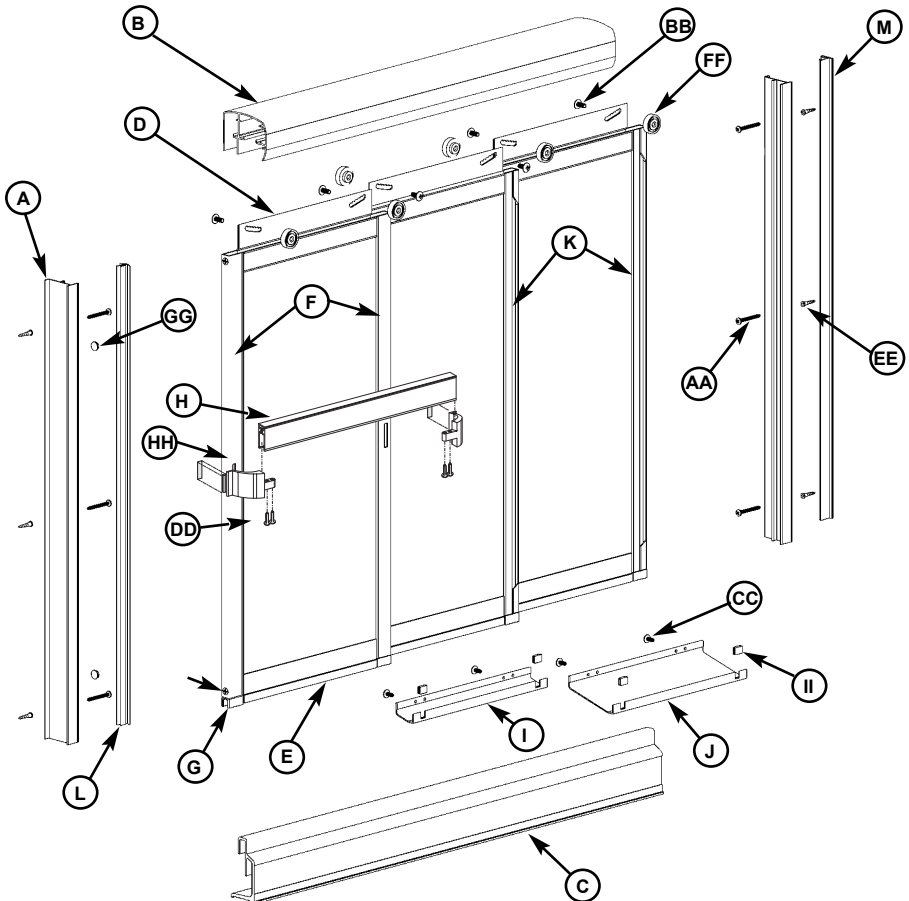

MAAX®

Veuillez lire les instructions avant de commencer

Please read instructions before proceeding

ILLUSTRATION DES PIÈCES

ILLUSTRATION OF COMPONENTS

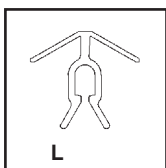
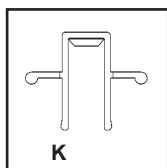
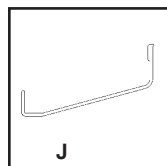
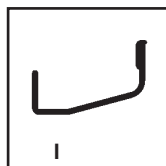
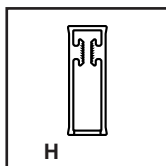
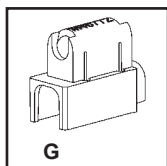
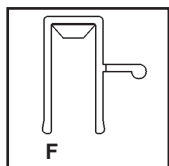
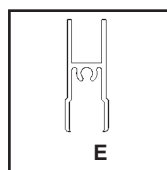
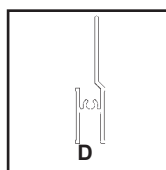
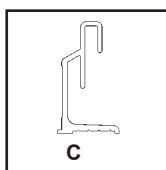
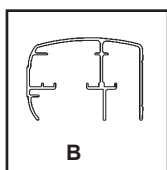
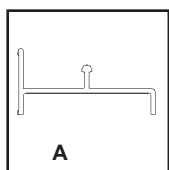

SAC DE QUINCAILLERIE

HARDWARE BAG

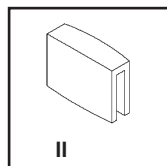
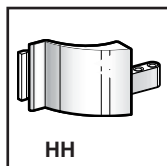
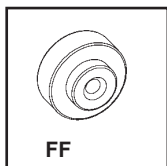
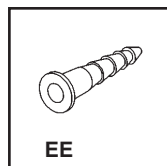
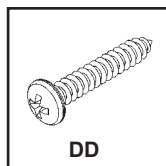
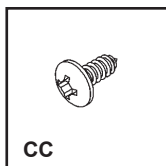
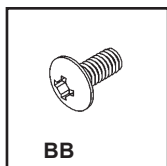
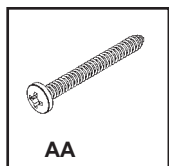

Dessins non à l'échelle

Drawings not to scale

Des changements peuvent être apportés aux produits sans préavis. Veuillez utiliser le manuel fourni avec le produit.

Product specifications are subject to change without notice. Use owner's manual instructions supplied with product.

DESCRIPTION DES PIÈCES

DESCRIPTION OF COMPONENTS

ITEM	DESCRIPTION DES PIÈCES	PARTS DESCRIPTION	QUANT.	# PIECE #
A	MONTANT MURAL	WALL JAMB	2	41061
B	RAIL DU HAUT	HEADER	1	41060
C	RAIL DU BAS	BOTTOM TRACK	1	41063
D	CADRE DU HAUT	TOP FRAME	3	41067
E	CADRE DU BAS	BOTTOM FRAME	3	41064
F	CADRE DE COTÉ	SIDE FRAME	4	41232
G	COIN-GUIDE	CORNER GUIDE	6	48772
H	BARRE À SERVIETTES	TOWEL BAR	2	41235
I	ÉTRIER #1	RETAINER #1	1	41070
J	ÉTRIER #2	RETAINER #2	1	41071
K	CADRE DU CENTRE	MIDDLE FRAME	2	41233
L	JOINT D'ÉTANCHÉITÉ	GASKET SEAL	1	48328
M	PROFILÉ DE PLASTIQUE	PLASTIC GASKET	1	48793
ITEM	SAC DE QUINCAILLERIE	HARDWARE BAG	QUANT.	# PIECE #
AA	VIS #8 X 1-1/2"	#8 X 1-1/2" SCREW	6	47011
BB	VIS #8-32 X 3/8"	#8-32 X 3/8" SCREW	6	02837
CC	VIS #6 X 3/8"	#6 X 3/8" SCREW	4	47001
DD	VIS #6 X 3/4"	#6 X 3/4" SCREW	4	05747
EE	CHEVILLE DE PLASTIQUE	WALL ANCHOR	6	48201
FF	ROULETTE EN NYLON	NYLON ROLLER	6	48199
GG	PARE-CHOCS	BUMPER	4	48292
HH	SUPPORT DE BARRE A SERVIETTES	TOWEL BAR SUPPORT	4	48763
II	PATIN	PLASTIC GUIDE INSERT	4	48195

Les commandes pour les pièces de remplacement doivent inclure leurs numéros, description, dimensions et couleur.

When ordering replacement parts, please refer to part number, description, dimensions and color.

AVANT DE DÉBUTER

BEFORE STARTING

Lors de la réception, vérifiez si votre porte de douche ou de bain est en bonne condition et si toutes les pièces sont incluses dans le sac de quincaillerie. S'il y a un problème, signalez-le immédiatement à votre distributeur.

Équipement requis:

- Tournevis plat, carré ou étoile #1 et #2
- Perceuse
- Mèche 1/8", 3/16" ou 7/32"(selon le mur)
- Niveau
- Ruban à mesurer
- Crayon
- Scie à métaux
- Lime
- Ruban à masquer
- Calfeutrant au silicone clair
- Boîte à onglet

ATTENTION:

Pour un fonctionnement optimal, il est important que la porte de douche soit installée de niveau sur des murs également de niveau. Manipulez les pièces de métal avec soin.

Upon reception, verify if your shower or tub door is in good condition and make sure that all parts are included in the hardware bag. If you have a problem, please contact your distributor immediately.

Required equipment:

- Flat, square or Phillips #1 and #2 screwdriver
- Drill
- 1/8", 3/16" or 7/32" drill bit (According to wall)
- Level
- Measuring tape
- Pencil
- Metal saw
- File
- Masking tape
- Clear silicone caulking
- Miter box

WARNING:

For optimum operation, it is important that the shower door be installed perfectly levelled on walls that are also perfectly leveled. Manipulate metal parts with care.

INSTRUCTIONS SPÉCIALES

SPECIAL INSTRUCTION

INSTRUCTIONS SPÉCIALES POUR INSTALLATION SUR DES ENCLOS PRÉFABRIQUÉS.

Des structures de fibre de verre ou d'acrylique peuvent ne pas avoir la résistance nécessaire pour supporter votre porte de douche. Pour obtenir une installation sécuritaire de votre porte, il est important d'utiliser un cadrage de bois à l'arrière du rebord de votre enclos.

AVANT L'INSTALLATION : assurez-vous qu'un joint de silicone a été tiré entre les murs et la base.

SPECIAL INSTRUCTIONS FOR INSTALLATION IN PREFABRICATED STALLS.

Fiberglass or acrylic construction may not be of sufficient strength to support your shower door enclosure. To provide for a secure mounting of this door it is important that you use wood framing behind the face edge of your stall. Apply a bead of silicone between walls and base of stall.

BEFORE INSTALLATION : Wall and base joints must be siliconed properly.

Guide d'installation

Installation Instruction

ÉTAPE 1 - Installation du rail

- I. Mesurez l'ouverture sur le rebord du bain ou de la base de douche.
- II. Coupez le rail du bas (C) 11/16" (17.5 mm) plus court que l'ouverture.

Attention: Vous devez couper l'extrémité se trouvant du côté de la pomme de douche, afin de conserver l'encoche du côté opposé.

STEP 1 - Bottom track installation

- I. Measure the opening along the tub or the shower base rim.
- II. Cut the bottom track (C) 11/16" (17.5 mm) shorter than the opening.

Attention: Cut the end of the bottom track that is closest to the shower head, in order to have the notch on the opposite side.

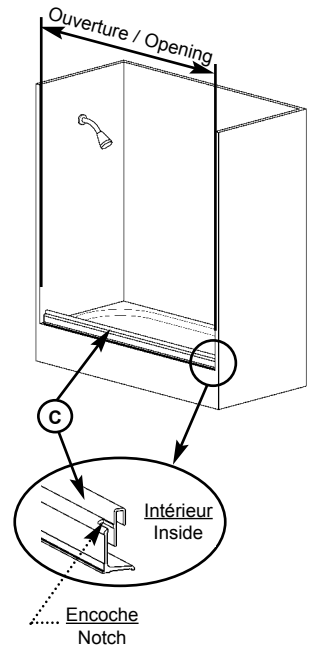

ÉTAPE 2 - Positionnement du rail

- I. Placez temporairement le rail du bas (C) sur le bain ou sur la base de douche, le plus près possible du rebord extérieur.
- II. Placez verticalement les montants muraux (A).
- III. Marquez avec un crayon l'emplacement du rail pour référence future.

STEP 2 - Bottom track position

- I. Temporarily place the bottom track (C) on the tub or the shower base rim near as possible of the shower base exterior edge.
- II. Stand the wall jambs (A) vertically.
- III. With a pencil, mark the position of the bottom track for future reference.

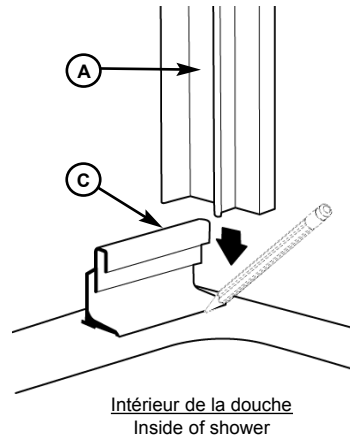

ÉTAPE 3 - Installation du montant mural

- I. Nivelez le montant mural (A).
- II. Marquez sa position et percez les trous.
Mèches: - Pour céramique: 7/32" (5.5 mm) au carbure
- "Gypse": 3/16" (4.8 mm)
- Plastique: 1/8" (3,2mm)
- III. Répétez ces opérations pour l'autre montant mural.

STEP 3 - Wall jamb installation

- I. Level wall jamb (A).
- II. Mark the wall jamb position and drill the holes.
Drill bits: - Ceramic tile wall: 7/32" (5mm) carbide bit.
- Dry wall: 3/16" (4.8 mm)
- Plastic: 1/8" (3,2mm)
- III. Repeat for other wall jamb.

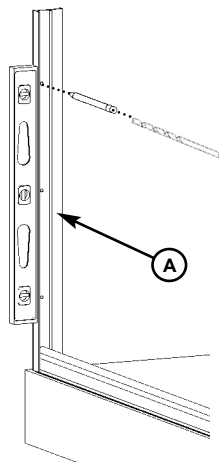

ÉTAPE 4 - Application du silicone

- I. Appliquez du silicone sur toute la longueur sous la p atte du rail (C).
- II. Remplacez le rail sur le bain en vous référant aux marques tracées à l'étape 2.
- III. Appliquez du ruban à masquer pour retenir le rail pendant que le silicone sèche.
- IV. Essuyez l'excédant de silicone.

STEP 4 - Silicone application

- I. Caulk the bottom track (C) along its full length under the track.
- II. Place track in its correct position, using the reference mark made in step 2.
- III. Apply masking tape to allow silicone to dry.
- IV. Wipe away excess silicone.

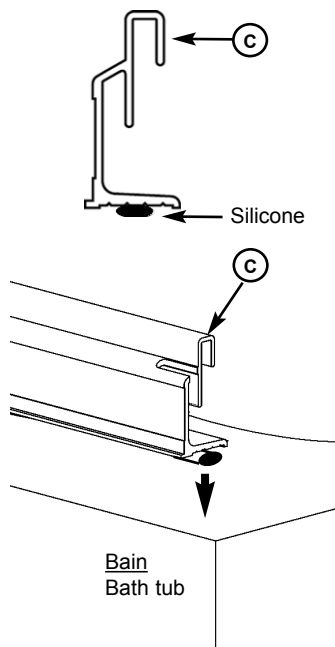

ÉTAPE 5 - Visser les montants muraux

- I. Insérez les chevilles de plastique (EE) et vissez les montants (A) avec les vis (AA).
- II. Insérez le profilé de plastique (M) sur le côté intérieur du montant mural (A) du côté de la pomme de douche.
- III. Insérez le joint d'étanchéité (L) sur le rail du centre du montant mural (A).

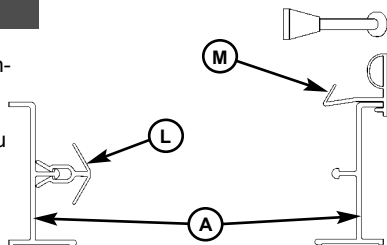

STEP 5 - Fasten wall jambs

- I. Insert wall anchors (EE) and secure the wall jambs (A) with screws (AA).
- II. Insert the plastic gasket (M) on the inner side of the wall jamb (A) located on the side closest to the shower head.
- III. Insert gasket seal over (L) the central tab of the wall jamb (A).

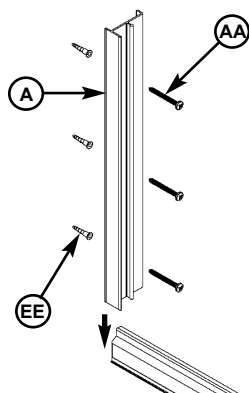

ÉTAPE 6 - Installation du rail supérieur

- I. Mesurez l'ouverture en haut des montants muraux (A).
- II. Coupez le rail du haut (B) 1/16" (2 mm) plus court que l'ouverture en haut des montants muraux.
- III. Insérez le rail du haut sur les montants muraux.

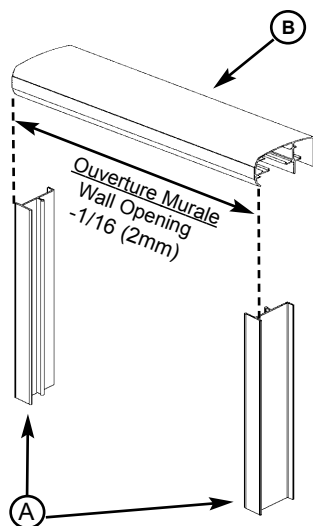

STEP 6 - Header installation

- I. Measure the opening along the top of the wall jambs (A).
- II. Cut the header (B) 1/16" (2 mm) shorter than the opening along the top of the wall jambs.
- III. Install the header (B) over the wall jambs.

ÉTAPE 7 - Installation des roulettes

- I. Vissez en place les roulettes (FF) au centre de la fente dentelée du cadre du haut (D) à l'aide des vis (BB).
- II. Au besoin, ajustez l'équerrage de la porte en déplaçant les roulettes dans la fente vers le haut ou le bas.
- III. Répétez ces opérations pour chaque roulette.

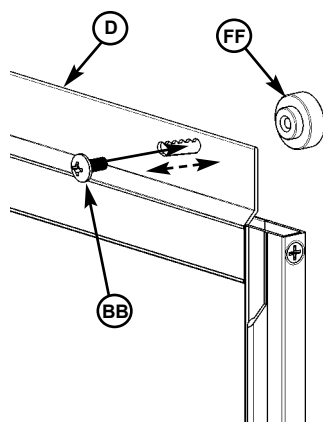

STEP 7 - Rollers installation

- I. Secure the rollers (FF) in the mid section of the graded grooves on the top frame (D) with screws (BB).
- II. If necessary adjust the levelling of your door by repositioning the rollers in the upper or lower grooves as required.
- III. Repeat these operations for each roller.

ÉTAPE 8 - Installation des panneaux

Note: Le panneau intérieur doit être du côté de la pomme de douche.

- I. De l'intérieur du bain, accrochez le panneau extérieur sur le rail supérieur (B), puis déposez-le de façon à ce qu'il soit à cheval sur le rail du bas (C).
- II. Accrochez les panneaux central et intérieur tel qu'illustré.
- III. Ajustez l'équerrage et le roulement des panneaux si requis, à l'aide des roulettes, tel que mentionné à l'étape 7.

Panneau extérieur Panneau intérieur
Exterior panel Interior panel

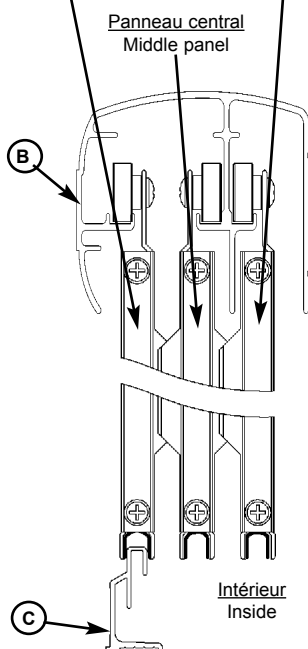

STEP 8 - Installation des panneaux

Note: The inside panel must be on the side closest to the shower head.

- I. From inside the tub, hang the exterior panel so that its rollers rest in the header (B) groove. Raise the panel slightly to position it onto the bottom track (C).
- II. Install middle and interior panels as shown on illustration.
- III. If required, adjust rolling of panels by repositioning the rollers as mentioned earlier in step 7.



ÉTAPE 9 - Patins & étriers

- I. Insérez les patins (II) dans les fentes de l'étrier (FIG. A).
- II. Accrochez l'étrier #1 (I) dans la voie de glissement supérieur du rail du bas (C) et ensuite dans le rebord cadre du bas (E) du panneau central (FIG. B).
- III. Vissez en place à l'aide des vis (CC).
- IV. Répétez ces opérations pour l'étrier #2 (J) sur le panneau intérieur dans la voie de glissement inférieure du rail du bas (C) (FIG. C).

FIG. A

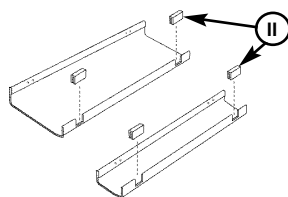
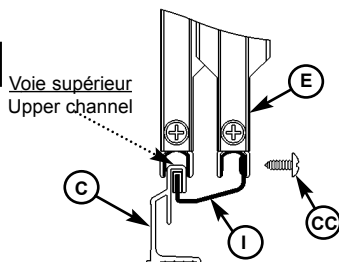

FIG. B (#1)



STEP 9 - Plastic guides & retainers

- I. Insert the two plastic guides (II) into the slots provided on the retainer (FIG. A).
- II. Hook the retainer #1 (I) into the upper channel of the bottom track (C), and then into channel of the bottom frame (E) of the middle panel (FIG. B).
- III. Secure with screws (CC).
- IV. Repeat these operations for retainer #2 (J) on the interior panel in the lower channel of the bottom track (C) (FIG. C).

FIG. C (#2)

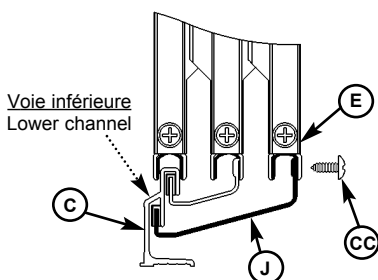

ÉTAPE 10 - Supports à serviettes

- I. Installez les supports de barre à serviettes (**HH**) en insérant l'extrémité dans la fente se trouvant sur chaque cadre de côté (**F**) de la porte et en effectuant ensuite un mouvement de rotation jusqu'à ce qu'un "click" se fasse entendre (**FIG A**).
- II. Faites glisser ensuite la barre à serviette (**H**) sur les supports et fixez en place avec les vis (**DD**) fournies à cet effet (**FIG B**).
- III. Répétez les opérations pour l'autre barre à serviettes.

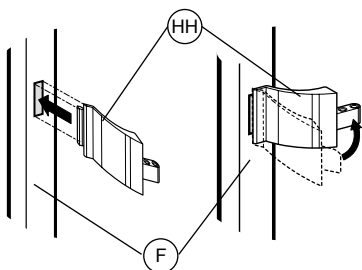

FIG. A

STEP 10 - Towel bar supports

- I. Insert the tab of one of the towel bar supports (**HH**) into the notch of each door side frame (**F**) and rotate the towel bar support until it clicks into place. (**FIG A**).
- II. Slide the towel bar (**H**) over the supports and secure with the appropriate screws (**D**) (**FIG B**).
- III. Repeat with the other towel bar.

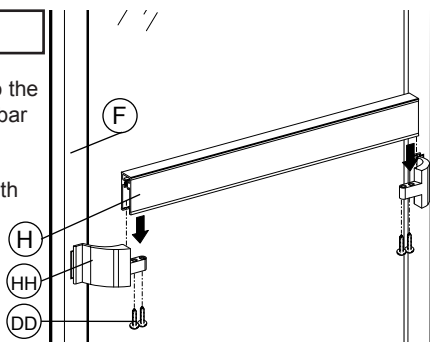
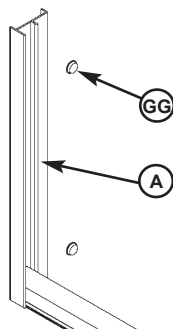

FIG. B

ÉTAPE 11 - Installation des Pare-chocs

- I. Fixez les pare-chocs (**GG**) dans le haut et le bas du montant mural (**A**).

Lorsqu'en position fermée, assurez-vous que le cadre de côté (F) du panneau extérieur de la porte vient s'appuyer contre les pare-chocs (GG).



STEP 11 - Bumpers installation

- I. Place the self-adhesive bumpers (**GG**) at the top and bottom of the wall jamb (**A**).

Ensure that the side frame (F) of exterior panel make contact, with the bumpers (GG) when in closed position.

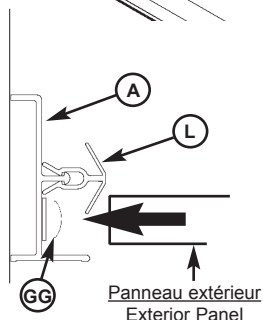

ÉTAPE 12 - Application du silicone

- I. Appliquez du silicone entre le rail du bas (C) et la bordure des montants muraux (A).

Appliquez du silicone seulement à l'extérieur de la porte.

Attention de ne pas boucher l'ouverture d'évacuation d'eau dans le rail du bas.

- II. Laissez sécher le silicone pendant 24 heures avant toute utilisation.

STEP 12 - Silicone application

- I. Apply silicone between the front lip of the wall jambs (A) and the bottom track (C).

Only apply silicone to the outside of the unit.

Do not obstruct the drainage notch on bottom track.

- II. Allow the caulking to set 24 hours before using the unit.

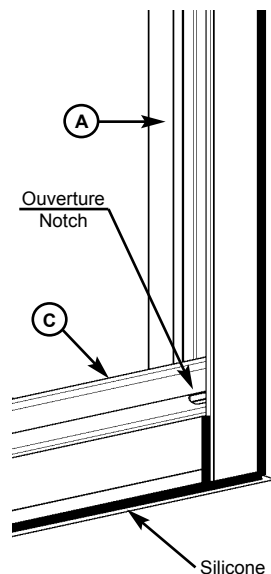

NETTOYAGE

Les nettoyeurs ménagers liquides doux sont suffisants pour garder la surface propre et brillante. Rincez à fond et asséchez avec un chiffon propre.

Ne jamais utiliser de nettoyeurs abrasifs, grattoirs, brosses métalliques, ni autres objets ou produits pouvant égratigner ou ternir les surfaces.

Ne jamais mettre une surface en contact avec des produits contenant de l'acétone (nettoyant de polis à angle), des solvants, des décapants, de l'essence, etc.

Enlevez la poussière grâce à un linge doux et humide.

Utilisez l'alcool à friction pour enlever les taches de peinture, d'encre ou de graisse.

Les égratignures et marques sont rarement visibles sur la surface et si elles devaient paraître, il serait facile de les enlever grâce à un polisseur liquide pour automobile.

TO CLEAN

Mild liquid household cleaners will keep the metal surface bright and clean. Rinse well and dry with a clean cloth.

Do not use abrasive cleaners, scrapers, metal brushes, or any items or products that could scratch or dull the surface.

Do not allow the surface to come into contact with products such as acetone (nail polish remover), dry cleaning solution, lacquer thinner, gasoline, etc.

Remove dust with a soft, damp cloth.

Clean grease, oil, paint and ink with rubbing alcohol.

Accidental scratches or stains will rarely show, and if they do they can be easily removed with a liquid automobile polish.

LIMITED WARRANTY — UNITED STATES

MAAX Bath Inc. offers express limited warranty on each of its products. This warranty extends only to the original owner/end-user for personal household use. For commercial uses, additional limitations apply.

For accessing product Limited warranty please visit:

www.maax.com/us-warranty

LIMITED WARRANTY — CANADA

MAAX Bath Inc. offers express limited warranty on each of its products. This warranty extends only to the original owner/end-user for personal household use. For commercial uses, additional limitations apply.

For accessing product Limited warranty please visit:

www.maax.com/ca-warranty

GARANTIE LIMITÉE — CANADA

MAAX Bath Inc. offre une garantie limitée expresse sur chacun de ses produits. Cette garantie s'adresse uniquement au propriétaire/ utilisateur original pour un usage personnel domestique. Des restrictions additionnelles s'appliquent aux utilisations commerciales.

Pour accéder à la garantie limitée de votre produit, veuillez consulter le site :

www.maax.com/garantie

MAAX[®]

Tel.: 1-877-GET-MAAX (1-877-438-6229)

Fax: 1-888-361-2045