

**INSTALLATION INSTRUCTIONS**  
**GUIDE D'INSTALLATION**  
**GUÍA DE INSTALACIÓN**

FOR TUB SHIELD INSTALLATION  
POUR INSTALLATION DES PANNEAUX DE BAIGNOIRE  
PARA LA INSTALACIÓN DE PANELES DE BAÑERA

**MODEL • MODÈLE • MODELO**

**137500 • 137510**

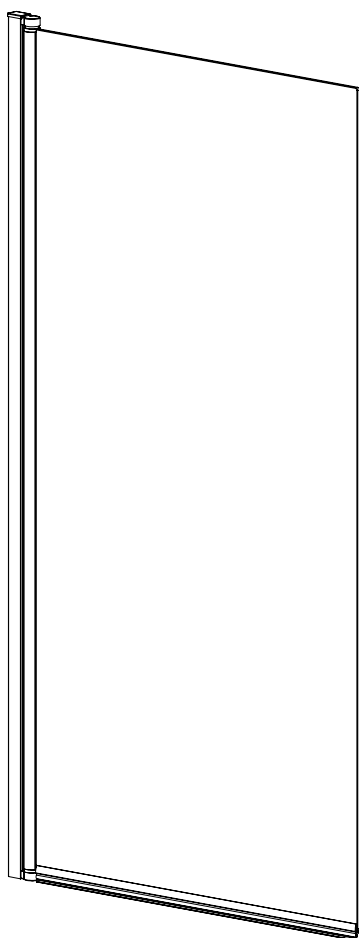

Read all instructions carefully before proceeding.

Lire toutes les instructions attentivement avant de commencer l'installation.

Leer detenidamente todas las instrucciones antes de comenzar la instalación.

**SAVE THIS GUIDE FOR FUTURE REFERENCE.**

**CONSERVER POUR UN USAGE ULTÉRIEUR.**

**CONSERVE ESTE MANUAL COMO REFERENCIA.**

**IMPORTANT** • Record the serial number  
**IMPORTANT** • Noter le numéro de série  
**IMPORTANTE** • Registre el número de serie

Serial number • Numéro de série • Número de Serie

\_\_\_\_\_

**PARTS**  
AND COMPONENTS

**PIÈCES**  
ET COMPOSANTES

**PIEZAS**  
Y COMPONENTES

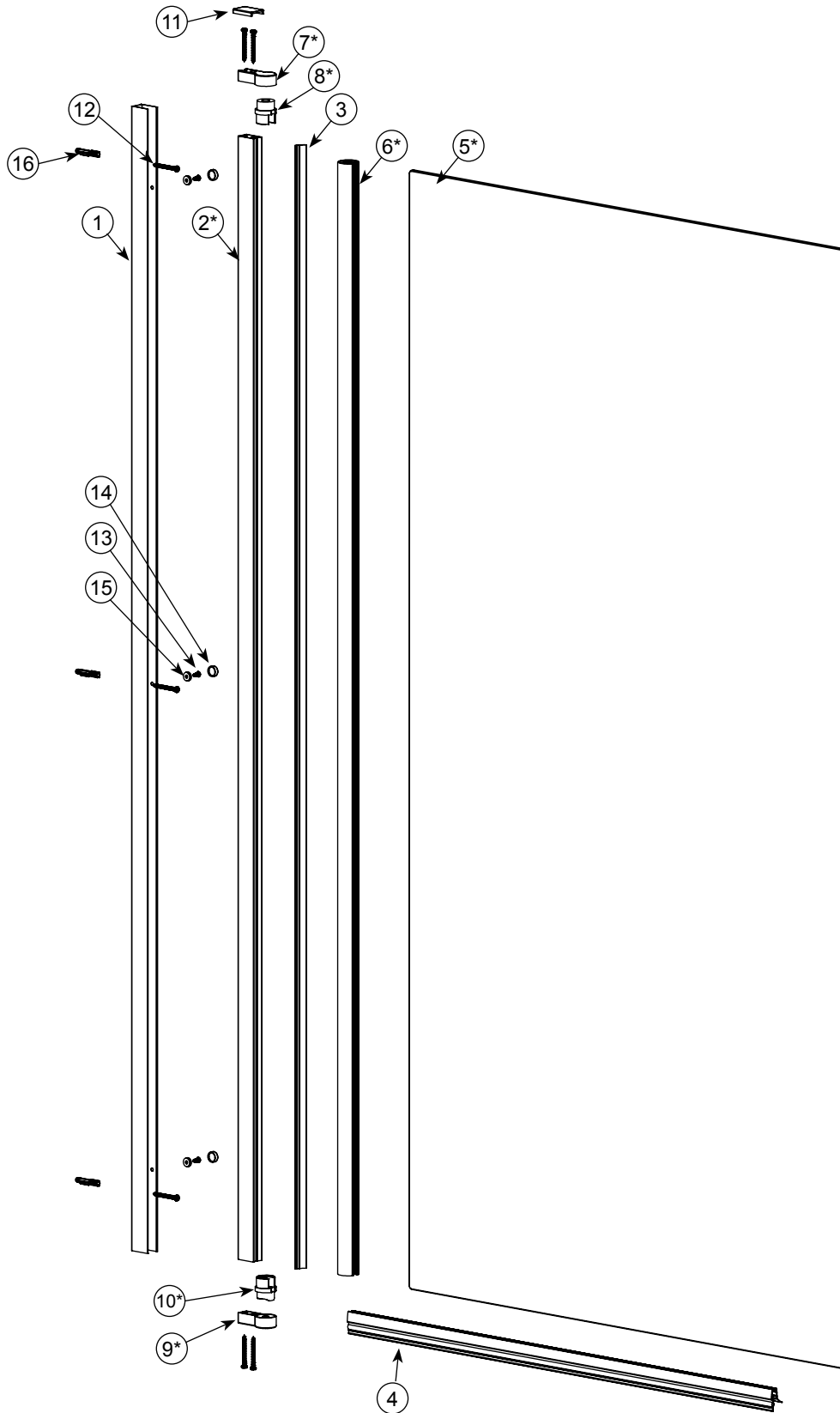

**PARTS** | **PIÈCES** | **PIEZAS**  
**AND COMPONENTS** | **ET COMPOSANTES** | **Y COMPONENTES**

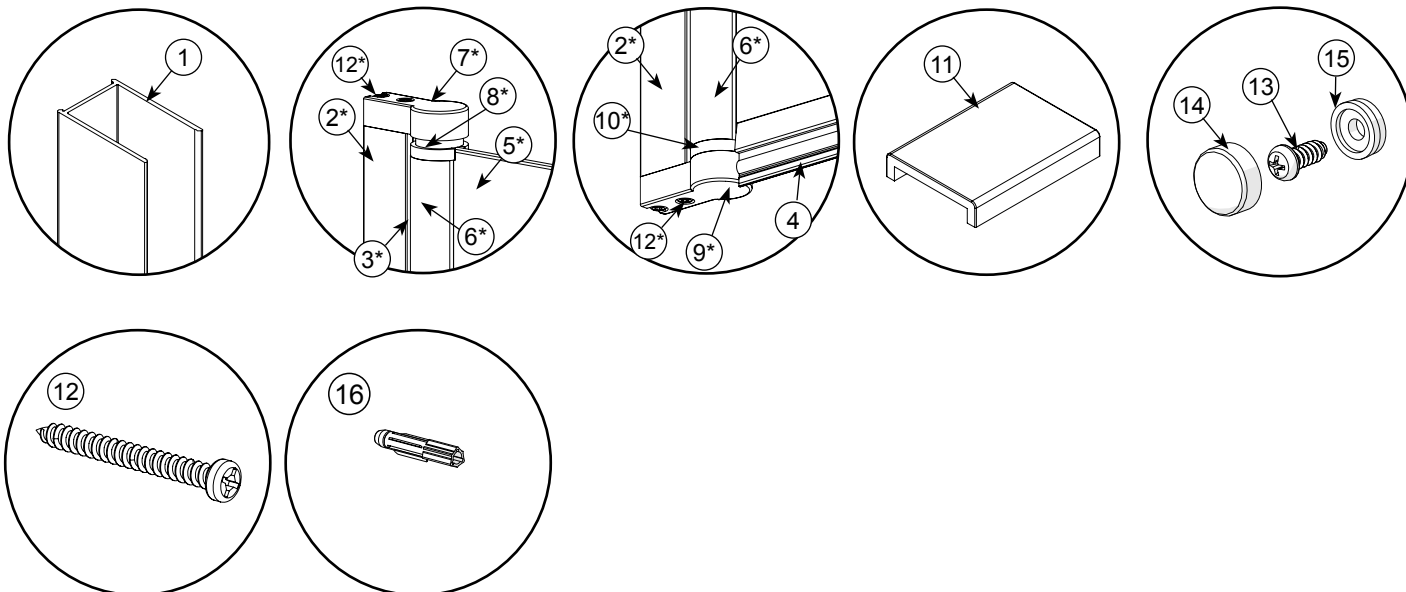

\* These parts come preassembled in factory

\* Ces pièces sont préassemblées en usine

\* Estas piezas vienen preensambladas en fábrica

XXX  
 084=Chrome, Cromo

Part	Pièce	Pieza	Qty Cant.	Code Código
1	Wall jamb profile	Profil de montant mural	1	10037577-084-001
2	Expanding wall jamb profile	Profil de montant mural extensible		10037578-084-001
3	Door panel gasket	Joint de panneau de porte	1	10037579-092-001
4	Bottom door gasket	Joint inférieur de panneau de porte	1	10037553-092-601
5	Door glass panel	Verre de panneau de porte	1	10037581-900
6	Pivot jamb profile	Profil de montant de pivot	1	10037582-084-001
7	Top pivot bracket	Support de Pivot du haut	1	10037584-084
8	Top pivot core insert	Insert de Pivot du haut	1	10037587-015
9	Bottom pivot bracket	Support de Pivot du bas	1	10037586-084
10	Bottom pivot core insert	Insert de Pivot du bas	1	10037587-015
11	Expanding wall jamb cover cap	Couvercle de montant mural extensible	1	10037486-084
12	Screw ST4 x 35mm	Vis ST4 x 35mm	7	10037576
13	Screw ST4 x 10mm	Vis ST4 x 10mm	3	10037506
14	Screw cover cap	Couvercle de vis	3	10037490-084
15	Screw cover plug	Corp de couvercle de vis	3	10037491-096
16	Wall anchor plug	Ancrage a mur creux	3	10037489

**TOOLS | OUTILS | HERRAMIENTAS**  
**REQUIRED | REQUIS | NECESARIAS**

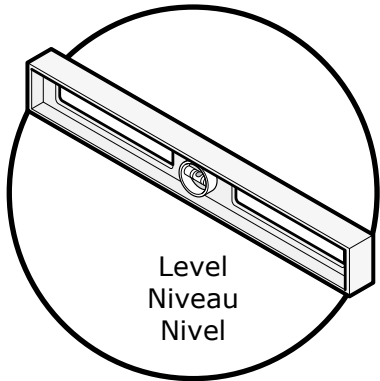

Level  
Niveau  
Nivel

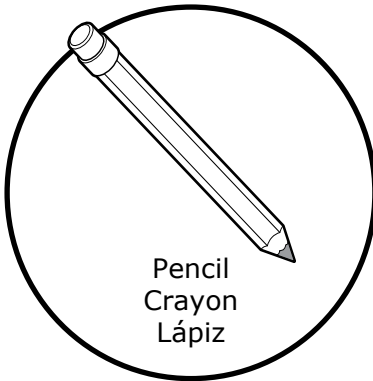

Pencil  
Crayon  
Lápiz

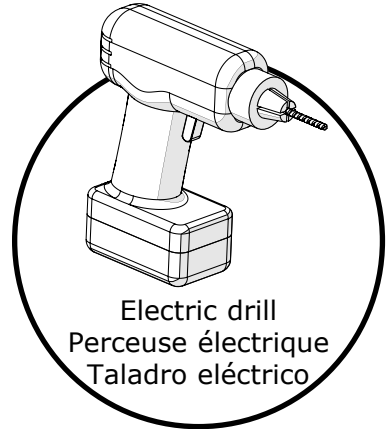

Electric drill  
Perceuse électrique  
Taladro eléctrico

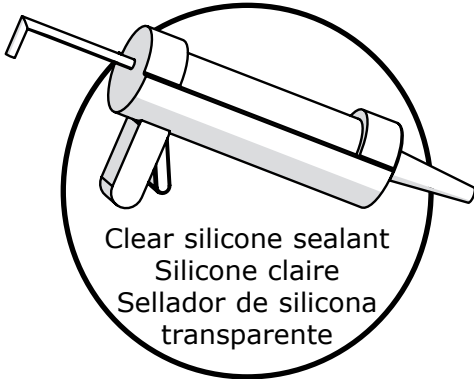

Clear silicone sealant  
Silicone claire  
Sellador de silicona  
transparente

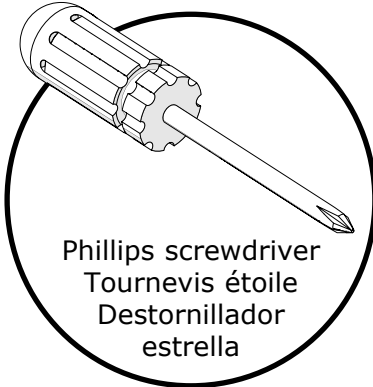

Phillips screwdriver  
Tournevis étoile  
Destornillador  
estrella



1/4" ceramic drill bit  
Mèche à céramique  
de 1/4 po.  
Broca para ceramica  
de 1/4"



1/8" drill bit  
Mèche de 1/8 po.  
Broca de 1/8"

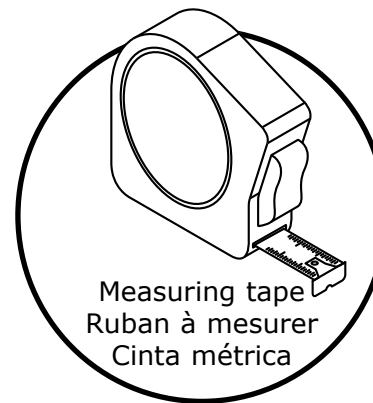

Measuring tape  
Ruban à mesurer  
Cinta métrica

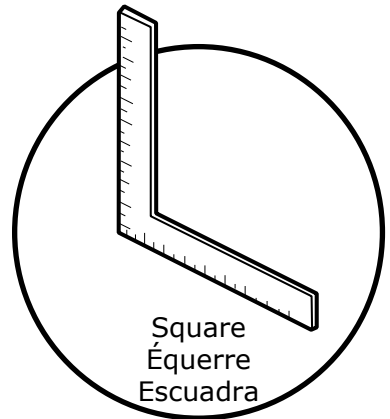

Square  
Équerre  
Escuadra



Security equipment  
Équipement de sécurité  
Equipamiento  
de seguridad

1

**A.** Place the wall jamb over the tub threshold and against the walls. Verify that it sits on the flat side of the threshold and firmly against the wall. Level.

**B.** Mark the position of the wall jamb holes on the shower wall.

**C.** Remove the wall jamb from the shower.

**A.** Mettre le montant mural sur le seuil du bain et contre le mur. Vérifier que le montant se trouve sur le côté plat du seuil et fermement contre le mur. Mettre de niveau.

**B.** Marquer la position du montant mural sur le mur de la douche.

**C.** Enlever le montant du bain.

**A.** Colocar el montante sobre el nicho de la bañera y contra el muro. Verificar que el montante se encuentre sobre el lado plano del nicho y apoyado firmemente contra el muro de la ducha. Nivelar.

**B.** Marque en el muro de ducha la posición de la jamba mural.

**C.** Retirar el montante de la ducha.

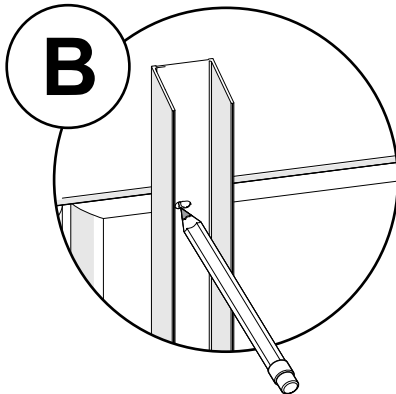
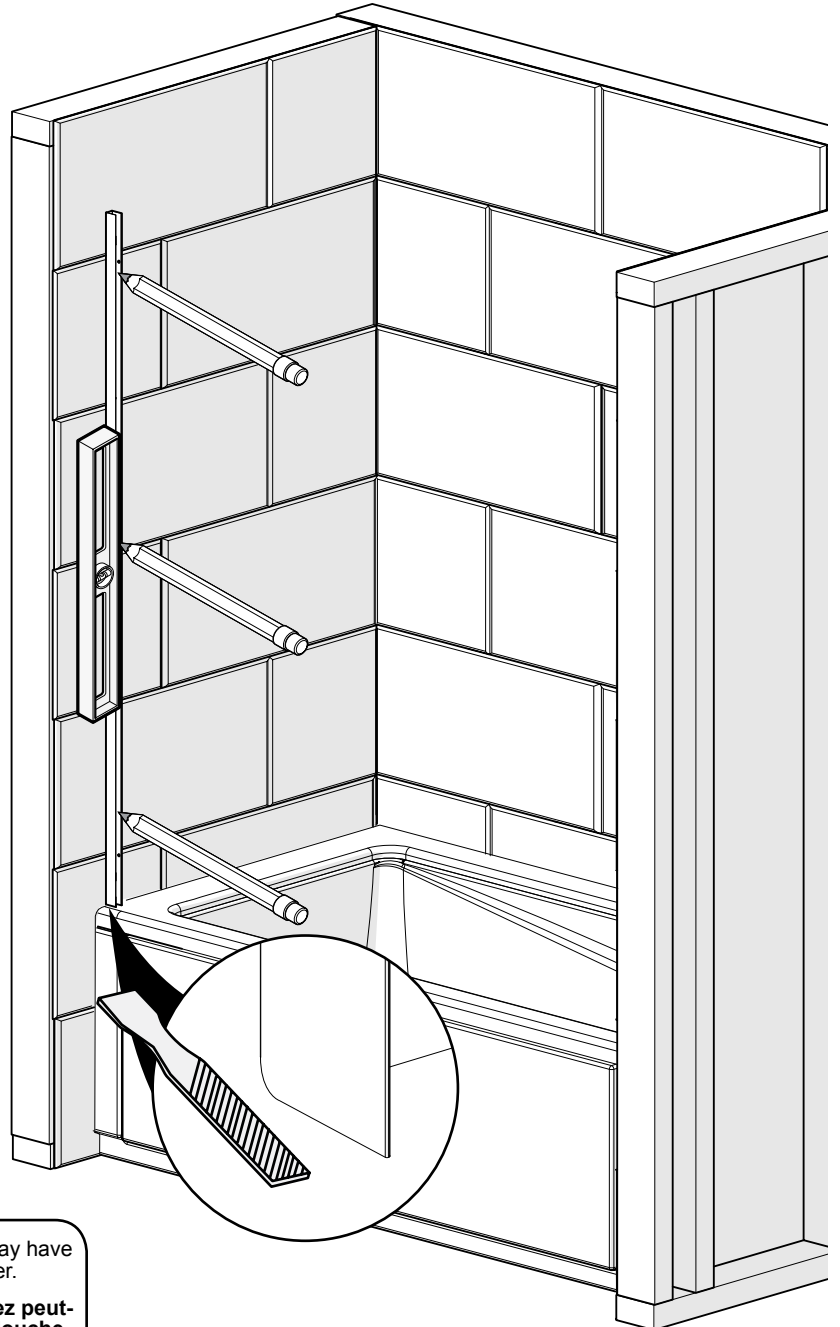

If the angle between the base and the wall is rounded you may have to grind the lower corner of the frame to fit in the shower.

**Si l'angle entre la base et le mur est arrondi, vous devrez peut-être limer le coin inférieur du cadre pour s'adapter à la douche.**

*Si el ángulo entre la base y la pared es redondeado puede que tenga que moler la esquina inferior del marco para caber en la ducha.*

# 2

**A.** Drill the holes on the previously marked positions.  
**B.** Place the wall jamb on the shower wall, fill the holes with silicone and fasten with the provided screws.  
**C.** Apply a bead of silicone at the bottom on the inside of wall jamb.

**A.** Percer les trous marqués précédemment.  
**B.** Mettre le montant mural sur le mur de douche, remplir les trous avec du silicone et fixer avec les vis fournies.  
**C.** Appliquer un cordon de silicone au fond à l'intérieur du montant.

**A.** Perforar los huecos en las marcas hechas previamente.  
**B.** Colocar el montante sobre el muro de ducha, llenar los huecos con silicona y fijarlo en posición con los tornillos suministrados.  
**C.** Aplique un cordón de silicona en la parte inferior en el interior del montante mural.

  
If no studs are behind the wall covering use the wall anchors when fastening the wall jamb.  
**S'il n'y a pas de montants derrière le mur, utiliser les ancrages afin de fixer le montant mural.**  
Si no hay montantes detrás del revestimiento, use anclajes para sujetar la jamba mural.

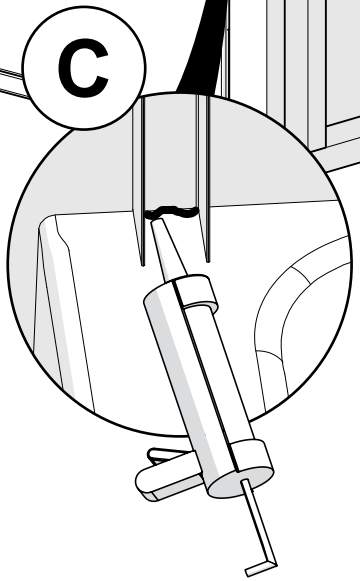
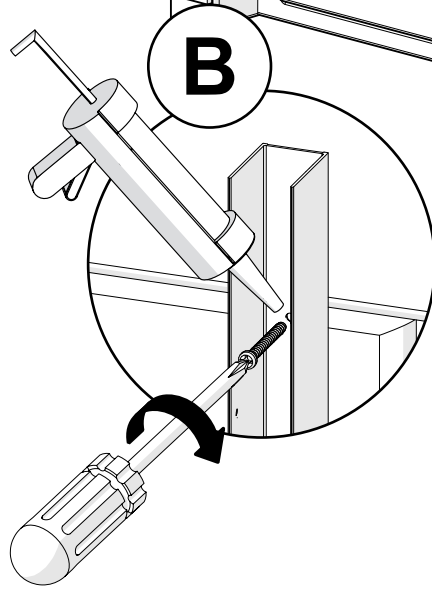
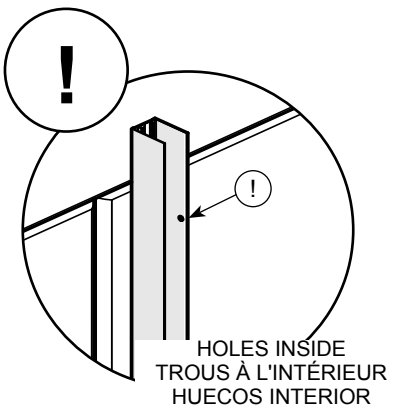
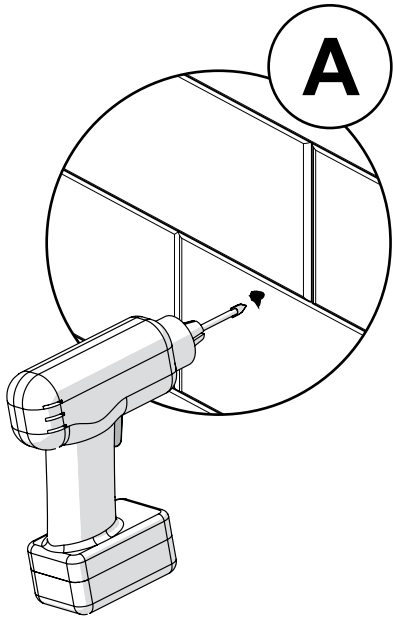
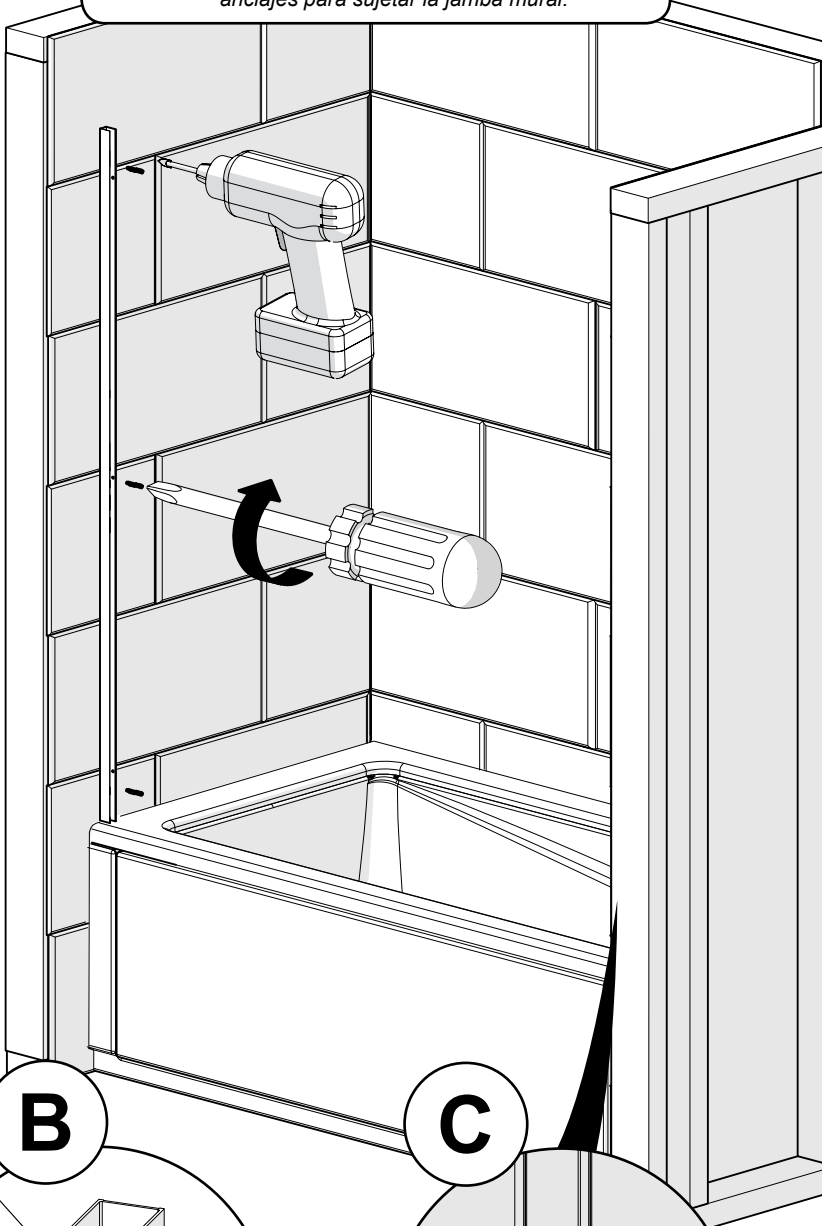

3

**A.** Identify the panel orientation by orienting the logo as shown.

**B.** Install the bottom door gasket onto the glass with the curved lip facing inside the tub.

**A. Identifiez l'orientation du panneau en orientant les logos tel qu'indiqué.**

**B. Installer le Joint inférieur de panneau de porte avec la lèvre courbe vers l'intérieur du bain.**

**A. Identifique la orientación del panel orientando el logotipo como se muestra.**

**B. Instale la junta de la puerta inferior en el vidrio con el labio curvado hacia el interior de la bañera.**

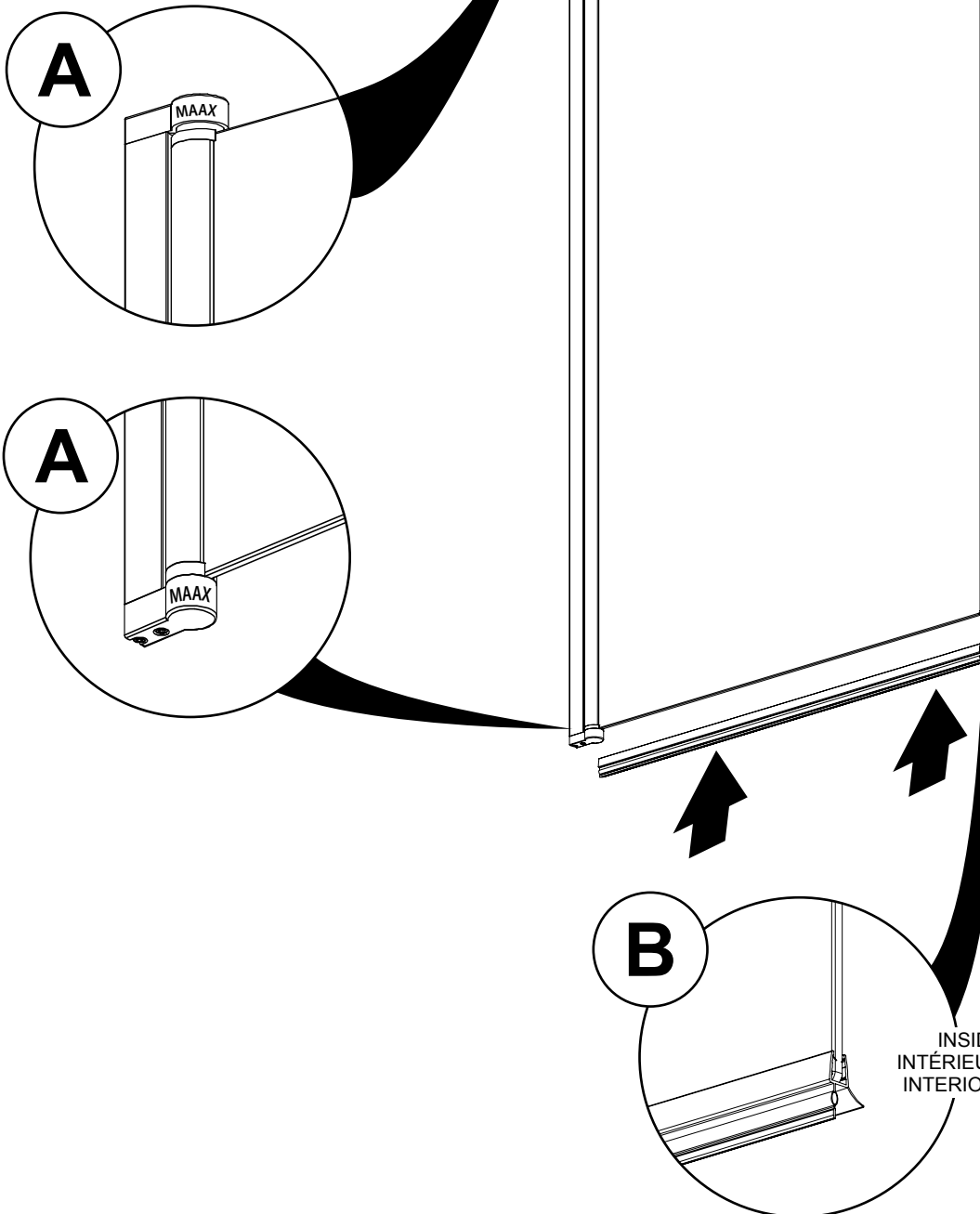

# 4

**A.** Insert the frame on the wall jamb.  
**B.** Adjust the position of the frame in the shower making sure it is leveled and the panel opens and closes properly. Using the pre drilled holes as guide, drill thru the first surface of the door frame.  
**C.** Fasten with the screws and plastic washers provided.  
**D.** Install the screw covers over the screws on the wall jamb as shown.

**A.** Insérer le cadre dans le montant mural.  
**B.** Réglez la position du cadre dans la douche en vous assurant qu'il est de niveau et que le panneau s'ouvre et se ferme correctement. En utilisant les trous pré-perçés comme guide, percez la première paroi du cadre de la porte.  
**C.** Fixez avec les vis et les rondelles en plastique fournies.  
**D.** Installez les cache-vis sur les vis du montant du mur comme indiqué.

**A.** Insertar el marco en el montante mural.  
**B.** Ajuste la posición del marco en la ducha asegurándose de que esté nivelada y el panel se abra y cierre correctamente. Utilizando los orificios preperforados como guía, taladre a través de la primera pared del marco de la puerta.  
**C.** Sujete con los tornillos y las arandelas de plástico suministradas.  
**D.** Instale las tapas de tornillo sobre los tornillos en la jamba de pared como se muestra.

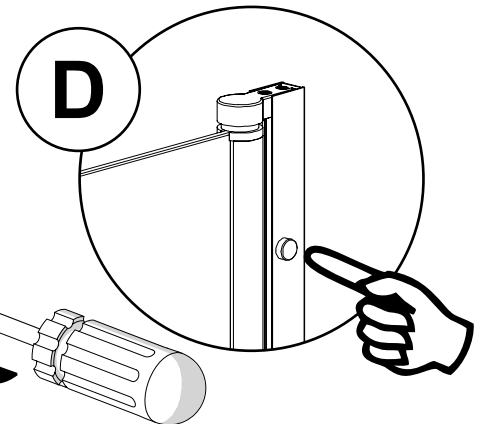
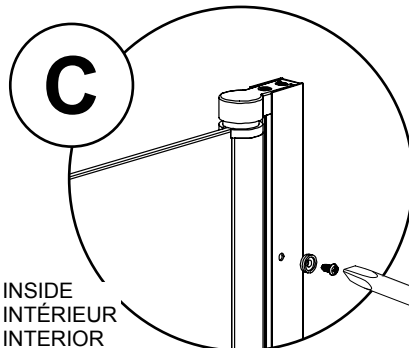
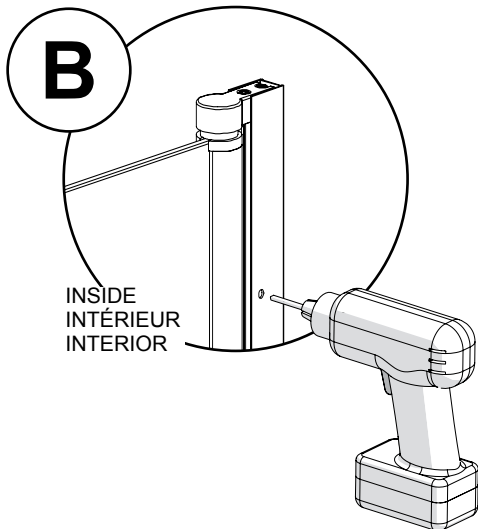
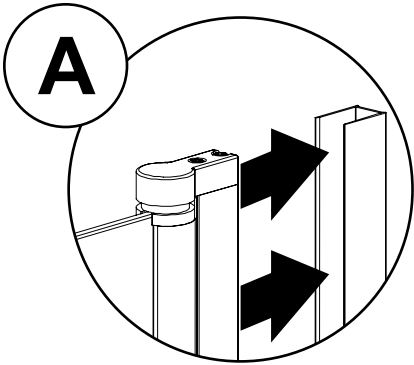
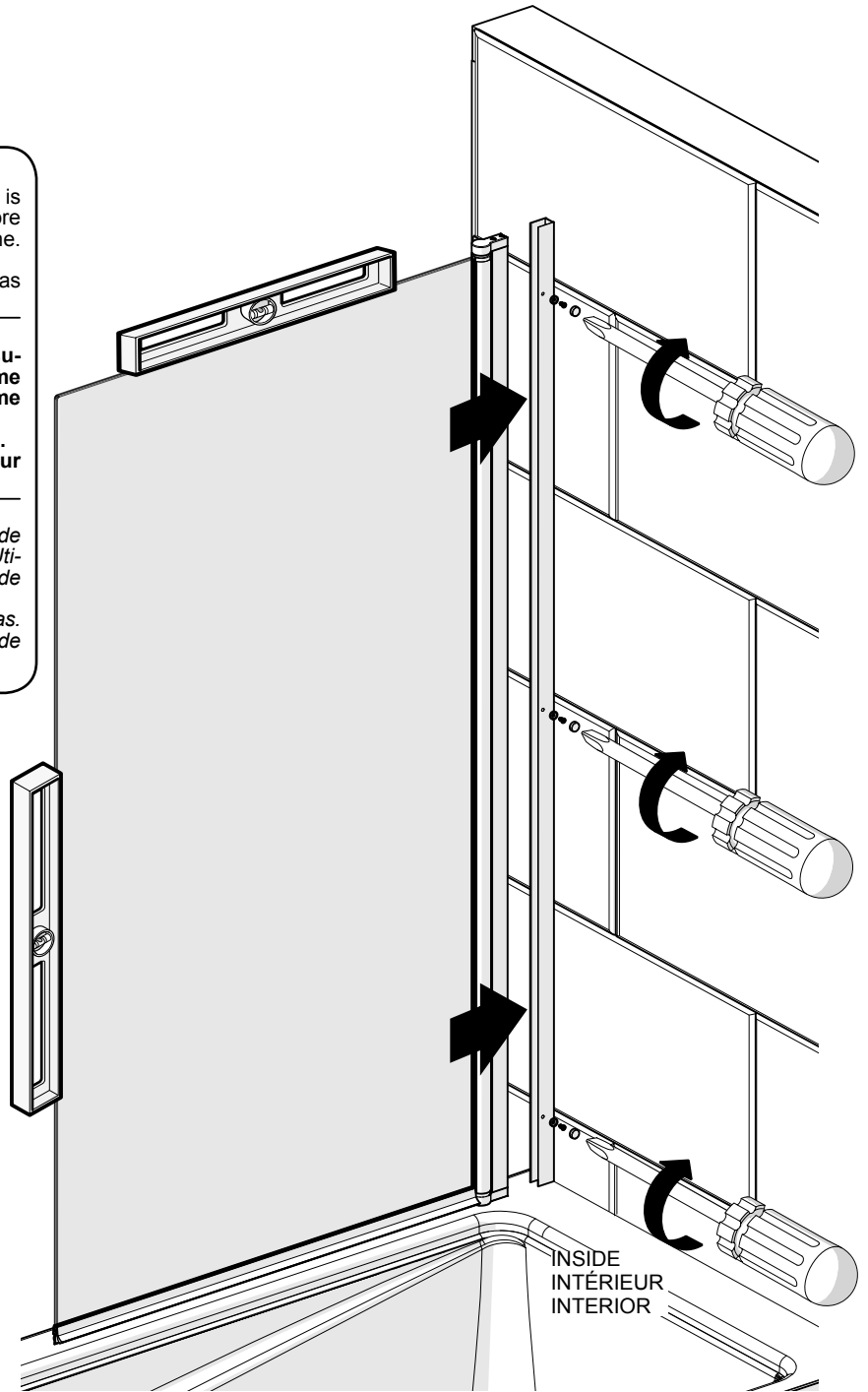



5

**A.** Install the wall jamb cover top of the shower as shown.  
**B.** Apply silicone around the outside of the frame, between the wall and the wall jamb.

**A.** Installez le capuchon du montant mural tel qu'indiqué.  
**B.** Appliquez du silicone autour du cadre extérieur, entre le mur et le montant mural.

**A.** Instale la cubierta del montante mural como se muestra.  
**B.** Aplique silicona alrededor del exterior del marco, entre la pared y el montante mural.

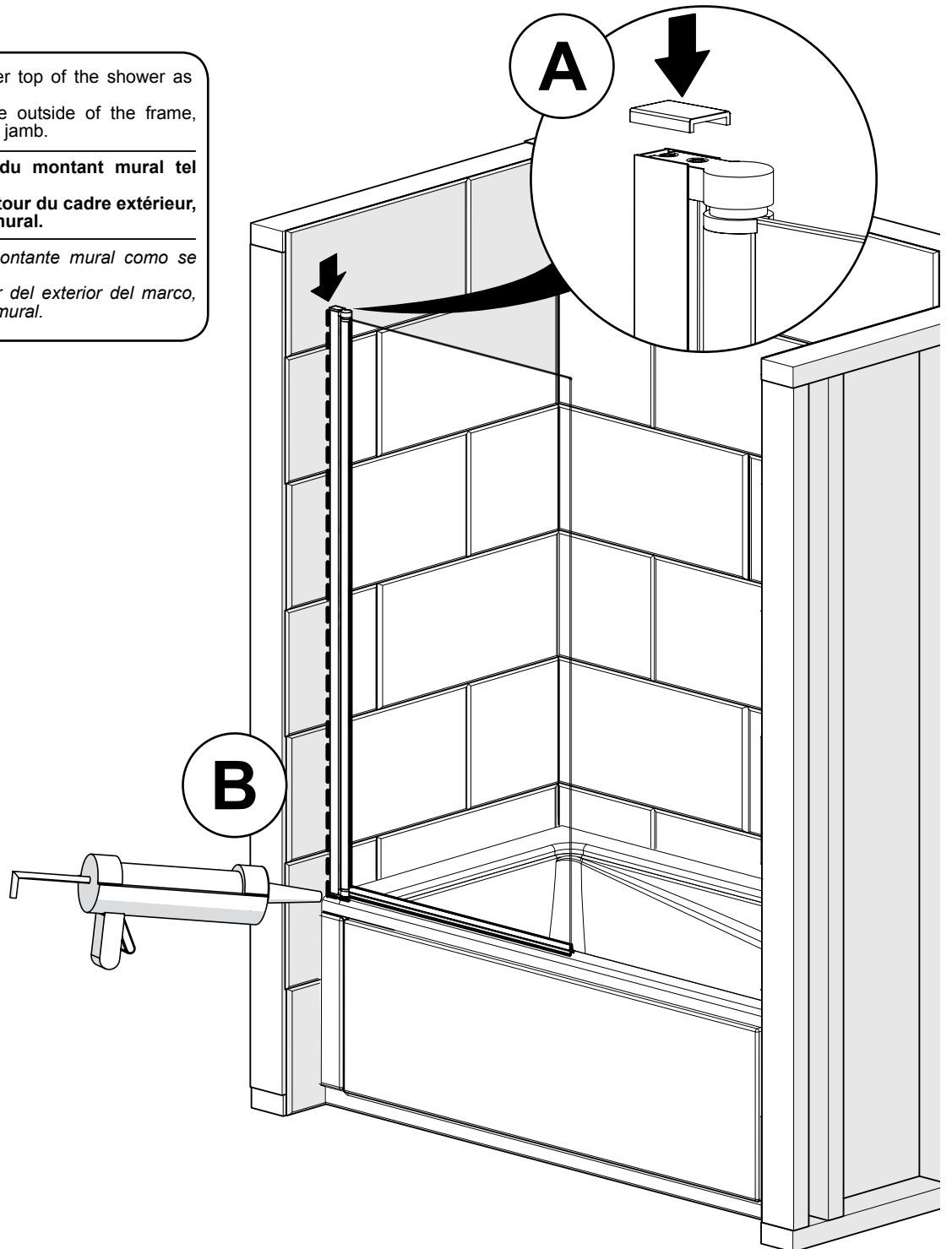

24H

Wait 24 hours before using the shower.

**Attendre 24 heures avant d'utiliser la douche.**

*Espere 24 horas antes de utilizar la ducha.*



## LIMITED WARRANTY

MAAX Bath Inc. (hereafter "MAAX") offers an express limited warranty on each of its products. This warranty extends only to the original owner/end-user for personal household use. For commercial uses, additional limitations apply.

MAAX warrants shower doors and glass panels to be free of all material or workmanship defects under normal use and service for a period of ten (10) years from the initial date of purchase by the owner/end-user, contractor or builder from an authorized dealer. Shower door sealing materials, gaskets and Lotus Glass Protection are not covered by this warranty.

This warranty extends to the original consumer owner, but does not cover installation or any other labour charges.

Except in the case of MAAX products with pre-plumbed fixtures, MAAX shall in no event be liable for damages of any kind when the installation of jets or any other fixtures related to the product is done by the customer or the customer appointed installer.

MAAX reserves the right to modify this warranty at any time, it being understood that such modification will not alter the warranty conditions applicable at the time of the sale of the products in question.

In order to obtain service provided under this warranty during regular business hours, contact the dealer or distributor who sold the unit, or MAAX directly.

For more information on MAAX's limited warranty and to obtain spare parts, please visit [www.maax.com](http://www.maax.com).

## GARANTIE LIMITÉE

MAAX Bath Inc. (ci-après "MAAX") offre une garantie limitée expresse sur chacun de ses produits. Cette garantie s'adresse uniquement au propriétaire/utilisateur original pour un usage personnel domestique. Des restrictions additionnelles s'appliquent aux utilisations commerciales.

MAAX garantit les portes de douche et panneaux de verre contre tout défaut de matière ou de fabrication dans des conditions normales d'utilisation et d'entretien pour une période de dix (10) ans à compter de la date d'achat initial du produit par le propriétaire/utilisateur, l'entrepreneur ou le constructeur auprès d'un distributeur agréé. Matériaux, joints d'étanchéité de portes de douche et la Protection de verre Lotus ne sont pas couverts par cette garantie.

La présente garantie s'applique au consommateur ou utilisateur initial, mais elle ne s'applique pas à l'installation ou à tout autre frais de main-d'oeuvre.

Sauf dans le cas des produits MAAX munis d'accessoires pré-assemblés, MAAX en aucun cas ne sera responsable de tout dommage de quelque nature que ce soit découlant de l'installation des jets ou de tout autre accessoire associé au produit réalisée par le client ou un installateur désigné par le client.

MAAX se réserve le droit de modifier cette garantie en tout temps; il est entendu que de telles modifications ne changeront pas les conditions de la garantie applicable au moment de la vente des produits en cause.

Pour se prévaloir du service offert en vertu de la présente garantie pendant les heures normales d'ouverture, communiquer avec le détaillant ou le distributeur qui a vendu le produit, ou encore avec MAAX directement.

Pour plus de détails concernant la garantie limitée de MAAX et vous procurer des pièces, consulter le [www.maax.com](http://www.maax.com).

## GARANTÍA LIMITADA

MAAX Bath Inc. (a continuación "MAAX") ofrece un garantía limitada expresa para cada uno de sus productos. Esta garantía va dirigida únicamente al propietario o al usuario original para un uso personal doméstico. En caso de uso comercial, se aplican otras restricciones.

MAAX garantiza las puertas de ducha y los paneles de vidrio contra cualquier defecto de material o de fabricación en condiciones normales de utilización y mantenimiento durante un periodo de diez (10) años a partir de la fecha de compra original del producto por parte del propietario o usuario, el contratista o el constructor en un comercio minorista autorizado. Materiales de sellado de puertas de ducha, las juntas y la protección de vidrio Lotus no están cubiertos por esta garantía.

La presente garantía se extiende al consumidor o usuario original, pero no se aplica a la instalación o a cualquier otro costo de mano de obra.

Salvo en el caso de productos de MAAX con accesorios de plomería pre-instalados, MAAX no será responsable bajo circunstancia alguna por ningún tipo de daño cuando la instalación de los chorros (jets) o de cualquier otro accesorio relacionado con el producto sea realizada por el cliente mismo o por un instalador designado por el cliente.

MAAX se reserva el derecho de modificar esta garantía en cualquier momento; se sobreentiende que dichas modificaciones no cambiarán las condiciones de la garantía que se apliquen en el momento de la venta de los productos en cuestión.

Para obtener el servicio que se ofrece según lo dispuesto en la presente garantía durante el horario de atención normal, deberá comunicarse con el comercio o distribuidor que le haya vendido el producto, o directamente con MAAX.

Para obtener mayor información sobre la garantía limitada de MAAX y obtener piezas de repuesto, consulte el sitio [www.maax.com](http://www.maax.com).



**Technical Services / Service technique / Servicio técnico**

**T. 1 877 GET-MAAX (1 877 438-6229)**  
**F. 1 888 361-2045**