

# HAND HELD SHOWER DIVERTER INVERSEUR DE DOUCHE À MAIN INVERSOR DE DUCHA MANUAL

1. Wrap tape around threads of shower arm and diverter.

**▲ Do not use pipe joint compound.**

2. Screw adapter to shower arm.
3. Attach shower head and hose.

**▲ Diverter will not stop water flow.**

- 
1. Envelopper de ruban les filets du bras de douche et la valve dérivante.

**▲ Ne pas utiliser de ciment pour joints.**

2. Visser l'adaptateur sur le bras de douche.
3. Attacher la pomme de douche et le boyau.

**▲ La valve dérivante n'arrêtera pas l'eau de couler.**

- 
1. Aplique cinta para sellar en las roscas del brazo de ducha y en las roscas del desviador.

**▲ No use compuesto para unir tubos.**

2. Enrosque el adaptador al brazo de ducha.
3. Coloque el rociador de ducha y la manguer

**▲ El desviador no impide el flujo de agua.**

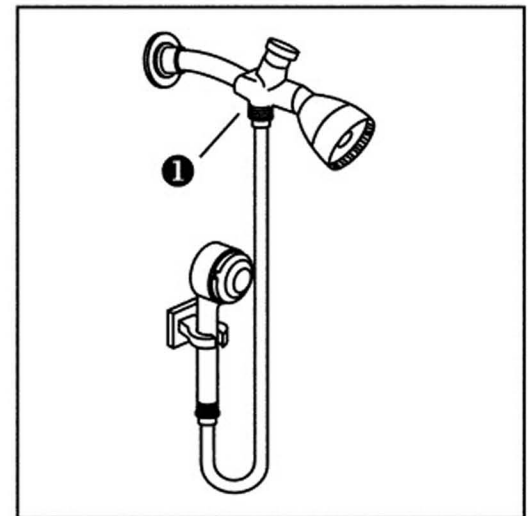
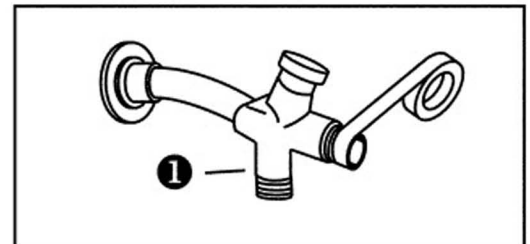
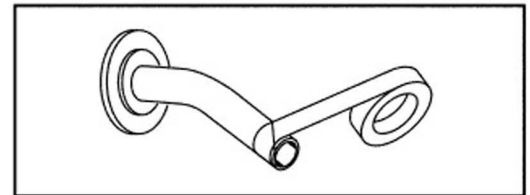

Tools Outils Herramientas

Thread Seal Tape  
Ruban d'étanchéité  
Cinta selladora de roscas

