

HOME  
REFINEMENTS

**JULIEN**

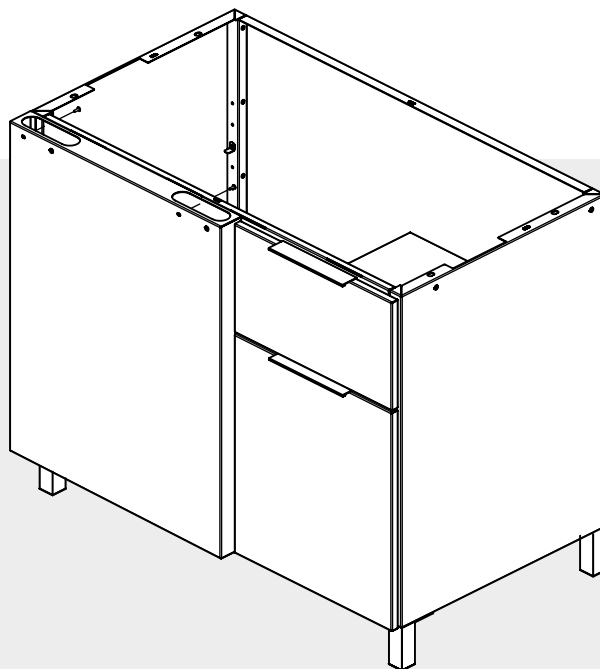

## **GUIDE D'INSTALLATION ET D'ENTRETIEN**

INSTALLATION D'ARMOIRES DE COIN DE CUISINES EXTÉRIEURES ESSENCE



# **FÉLICITATIONS POUR L'ACQUISITION DE VOTRE NOUVELLE CUISINE EXTÉRIEURE HOME REFINEMENTS.**

Tous nos produits sont fabriqués avec le plus grand soin et soumis à des standards rigoureux de qualité. Le design de chaque module combine esthétique et fonctionnalité, dans le but de vous faire vivre une expérience unique et remarquable.

**POUR TOUTE QUESTION CONCERNANT VOTRE CUISINE EXTÉRIEURE, N'HÉSITEZ PAS À COMMUNIQUER AVEC NOTRE SERVICE À LA CLIENTÈLE.**

1 866 901-5624

[serviceclientele@homerefinements.ca](mailto:serviceclientele@homerefinements.ca)

## **ATTENTION**

Conservez ce guide après l'installation de votre cuisine.  
Il contient des informations importantes sur l'entretien et la garantie.

# TABLE DES MATIÈRES

<b>AVANT DE COMMENCER</b>	<b>5</b>
ÉQUIPEMENT REQUIS	5
SITE D'INSTALLATION	5
<b>INSTALLATION</b>	<b>6</b>
ARMOIRE DE COIN	6
INVERSER L'ARMOIRE	7
<b>SÉQUENCE D'INSTALLATION GÉNÉRALE</b>	<b>11</b>
<b>INSTALLATION DU COMPTOIR</b>	<b>12</b>
<b>PRÉCAUTIONS</b>	<b>13</b>
<b>NETTOYAGE</b>	<b>14</b>
<b>ENTRETIEN</b>	<b>14</b>
<b>GARANTIE</b>	<b>15</b>
<b>CUISINES EXTÉRIEURES COLLECTION DISTINCTION / ESSENCE</b>	<b>16</b>

# AVANT DE COMMENCER

Ce produit haut de gamme signé Home Refinements vous est fourni avec une série de pièces essentielles à son installation. Avant de débiter, veuillez:

- Vérifier les règlements locaux sur la plomberie/conduits de gaz et le code du bâtiment pour suivre les procédures approuvées.
- S'assurer que le site d'installation doit être au niveau et/ou permettre un drainage adéquat selon le code du bâtiment applicable dans votre localité.
- Vérifier le bon de commande avant le déballage des items reçus et inspecter les produits pour déceler tout dommage. Pour ce faire, si vous devez retirer une partie du film protecteur qui recouvre les modules, veuillez le remettre en place une fois l'inspection complétée pour assurer la protection des surfaces en acier inoxydable.

## ÉQUIPEMENT REQUIS

- Niveau
- Ruban à mesurer
- Lunettes de sécurité
- Gants protecteurs
- Tournevis Phillips
- Prévoir l'aide d'une personne supplémentaire pour l'installation des comptoirs



### RISQUE DE COUPURE

Les arêtes des panneaux sont vives et peuvent causer des coupures ou des blessures.

Manipulez les produits avec soin.



### RISQUE D'ÉCRASEMENT

La manipulation des tiroirs ou des portes pourraient causer des blessures aux doigts.

Utiliser les poignées en tout temps pour manipuler les tiroirs et portes.

Manipulez les produits avec soin.

## SITE D'INSTALLATION

- Valider que le site d'installation puisse supporter le poids de votre cuisine extérieure (balcon, patio et terrasse) et les utilisateurs du même coup.

# INSTALLATION

Installation des pattes ajustables sur tous les modules :

1. Retirer le capuchon de pastique situé sous la patte.
2. Pincer les deux côtés de la pièce ajustable et l'insérer dans dans la patte.
3. Répéter ces étapes pour toutes les pattes du module.

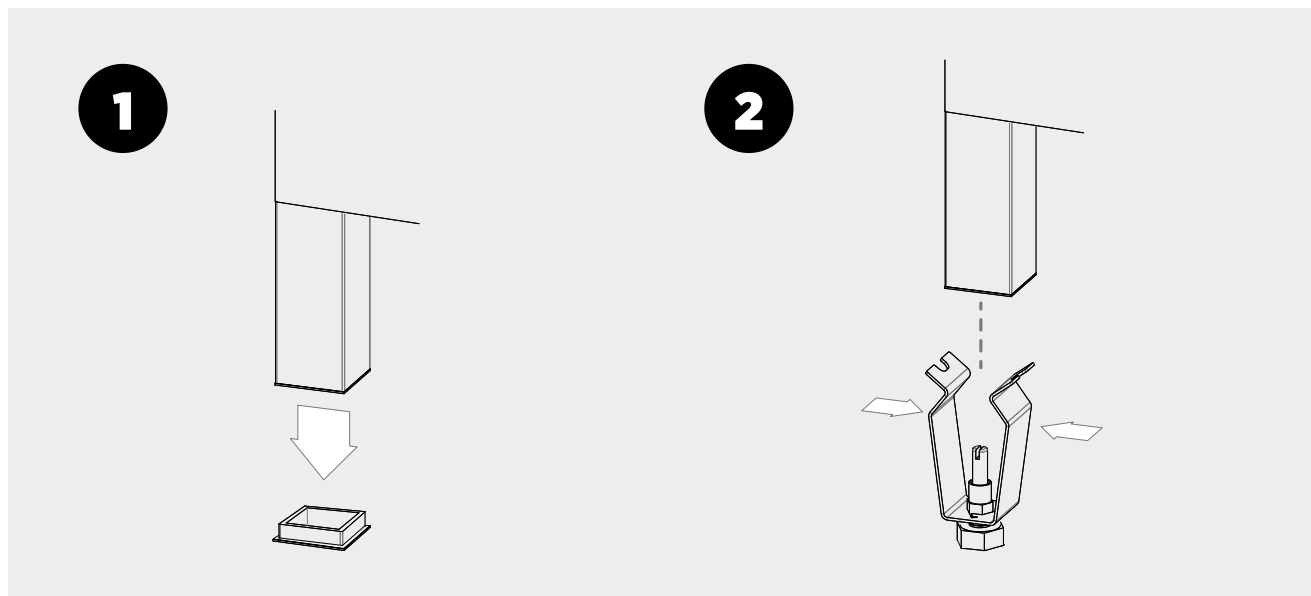

## ARMOIRE DE COIN :

L'armoire de coin peut s'installer avec la porte du côté droit (tel que produit en usine) mais il vous est possible de l'inverser pour que la porte se situe à gauche. Si c'est le cas, suivez les étapes qui suivent, sinon, passez à l'assemblage général pour l'assemblage aux modules adjacents.

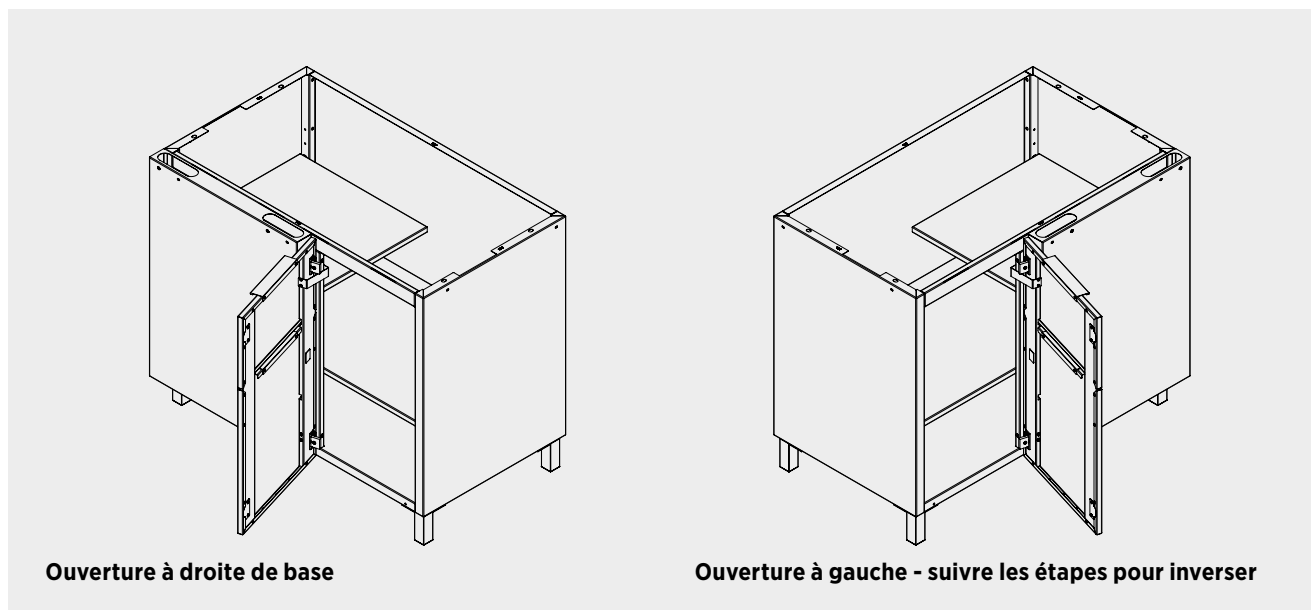

## INVERSER L'ARMOIRE (OPTIONNEL) :

1. Retirer les vis de la languette de retenue et retirer-la.
2. Dévisser les pentures du montant.

**1**

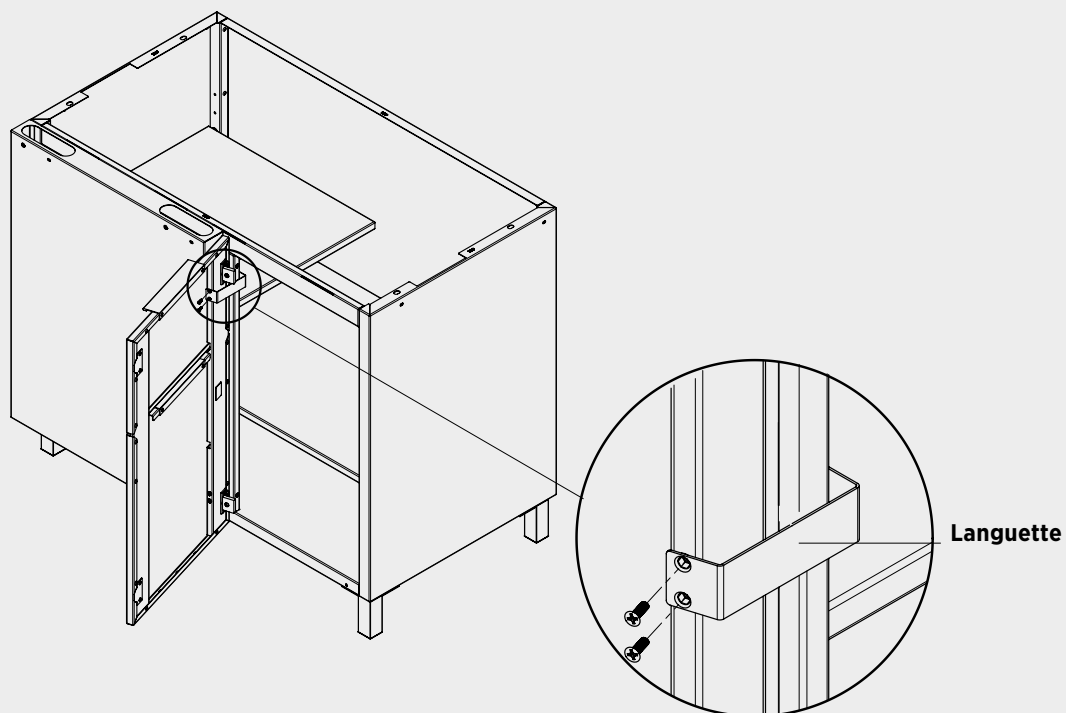

**2**

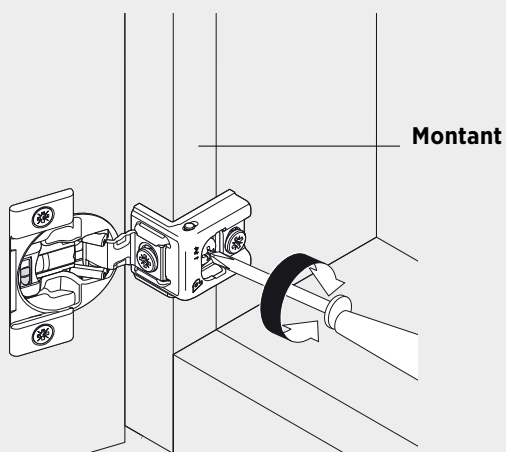

3. Dévisser les pentures de la porte.
4. Dévisser les capuchons du côté de l'ouverture et revisser-les sur le côté opposé.

**3**

Porte

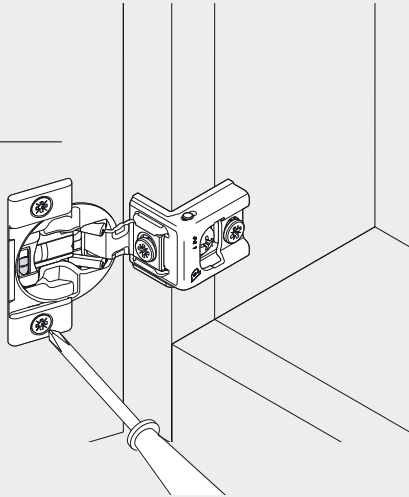

**4**

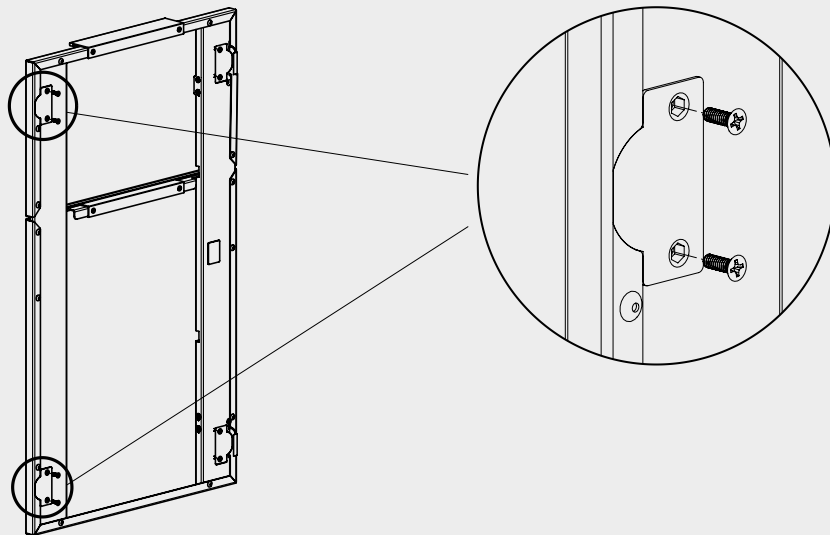



5. Démontez la pièce mitoyenne en dévissant les vis au centre.
6. Démontez les vis de la pièce mitoyenne sous le module.
7. Déplacer la pièce mitoyenne de l'autre côté pour que l'ouverture se trouve sur la gauche.
8. Revisser la pièce mitoyenne.

**5**

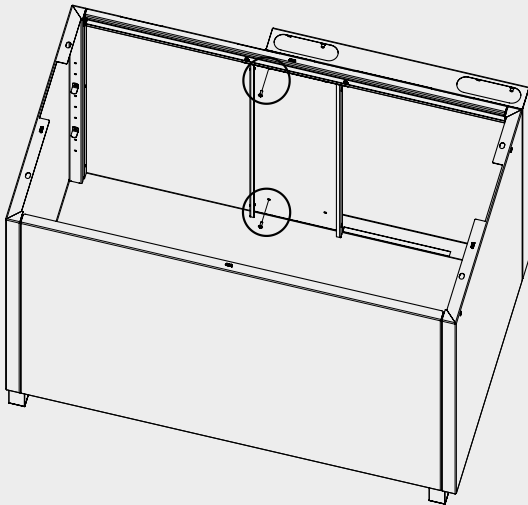

**6**

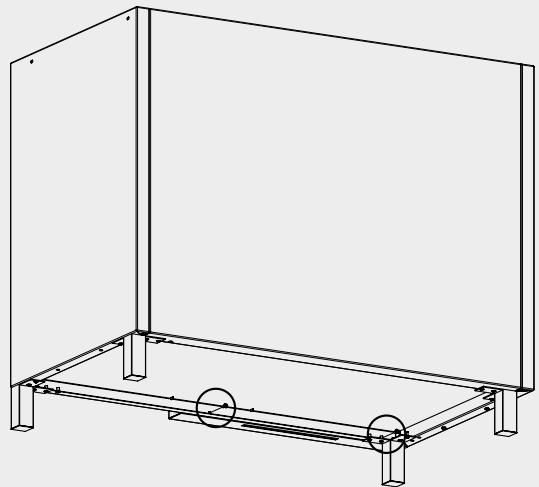

**7**

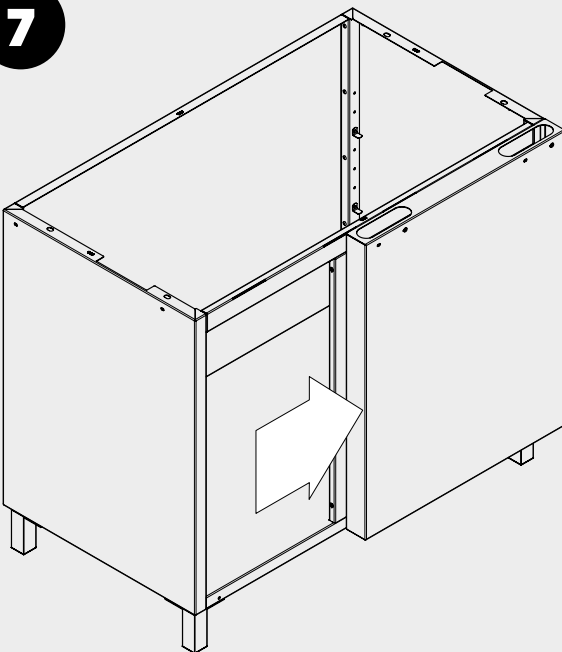

**8**

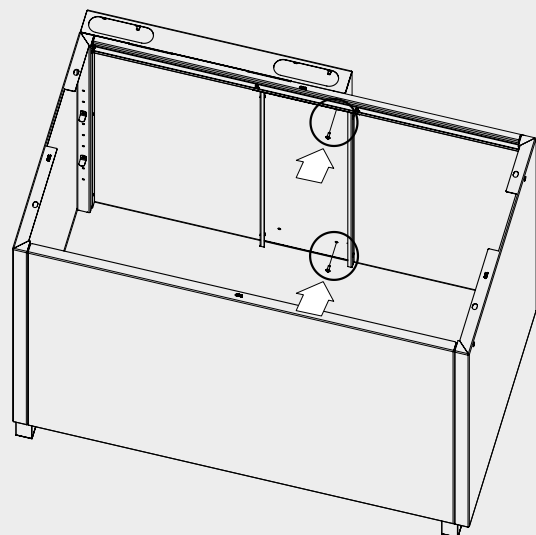

9. Visser le crochet au bout du module pour pouvoir faire l'assemblage aux modules adjacents.
10. Changer la position des pattes

**9**

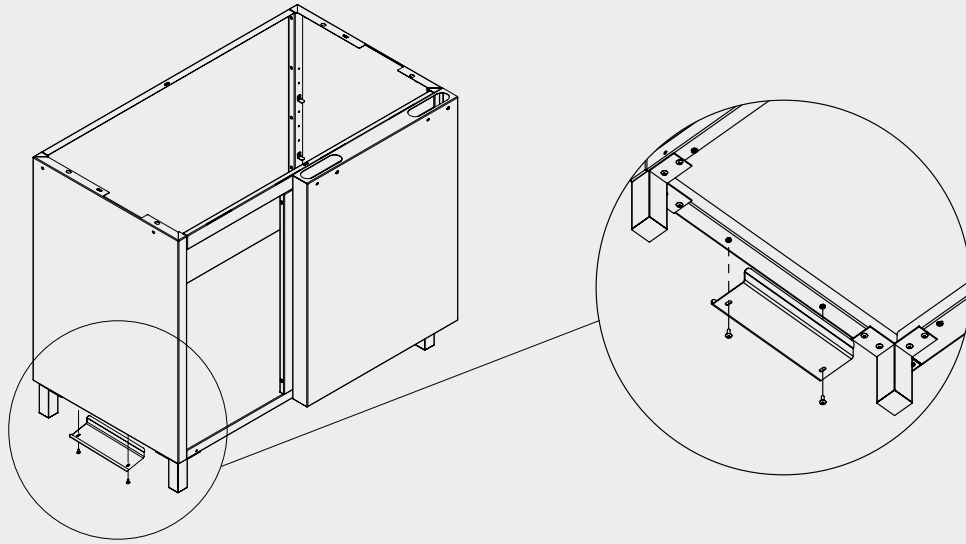

**10**

**Initial**

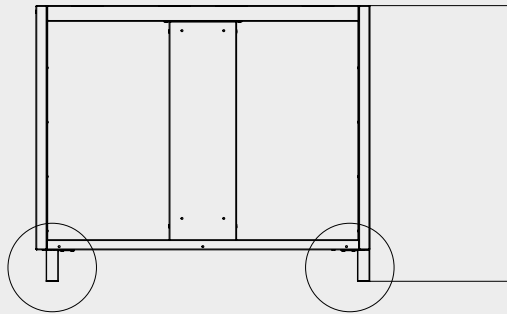

**Résultat**

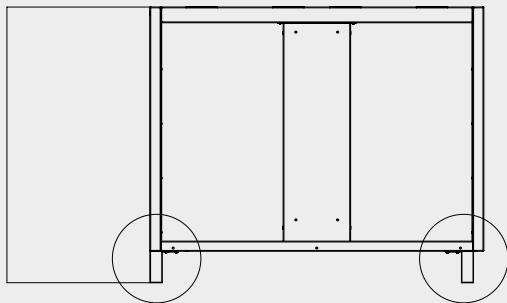

**Vues de dessous**

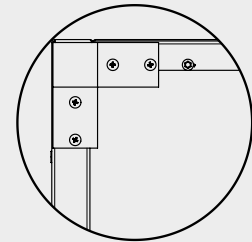
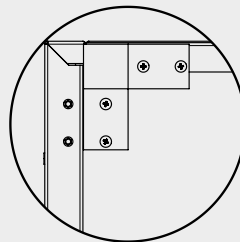

# SÉQUENCE D'INSTALLATION GÉNÉRALE

Référez-vous au guide d'installation pour les armoires de cuisines extérieures Essence. Au moment de faire l'ajout du module de coin suivre la même logique selon la configuration désirée.

## Installation ouverture à droite

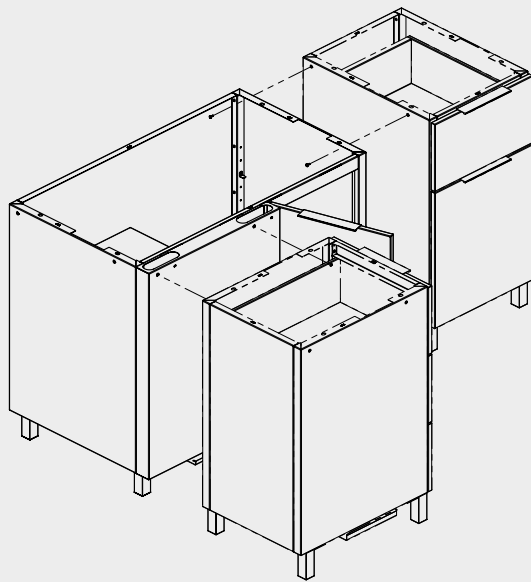

## Installation ouverture à gauche

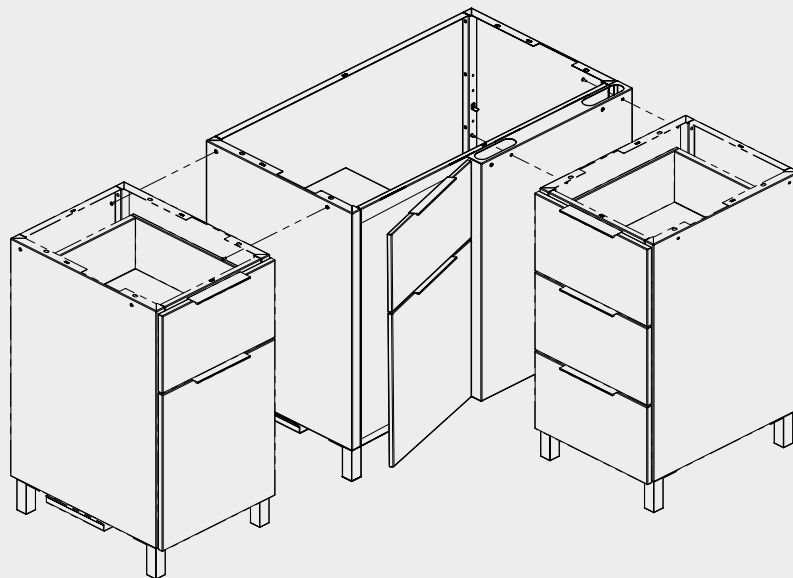

# INSTALLATION DU COMPTOIR

1. À cette étape, s'assurer d'avoir l'aide d'une deuxième personne, car cet item peut être très lourd. Déballer délicatement le comptoir et le déposer sur l'unité de cuisine extérieure.
2. Sécuriser le comptoir en le vissant aux quatre (4) coins en passant par l'intérieur des modules. Utiliser les quatre (4) vis fournies.

**1**

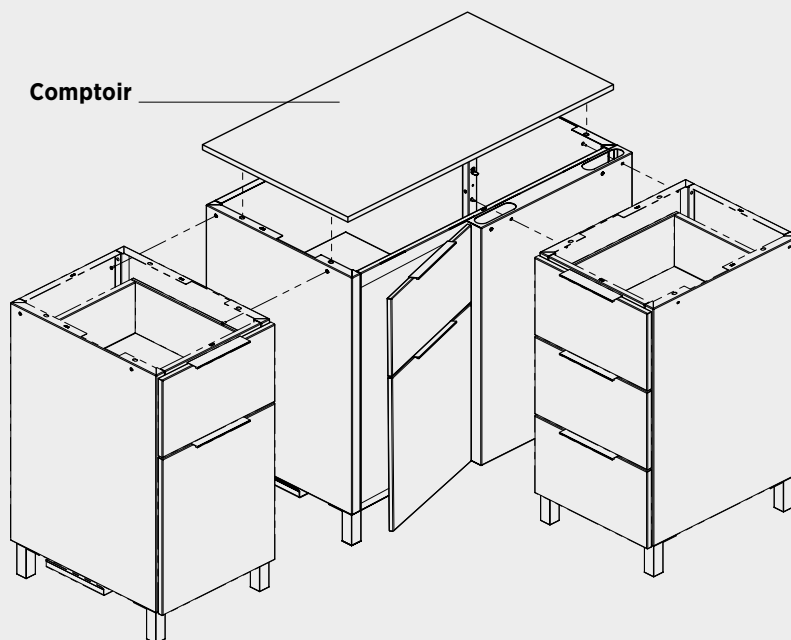

**2**

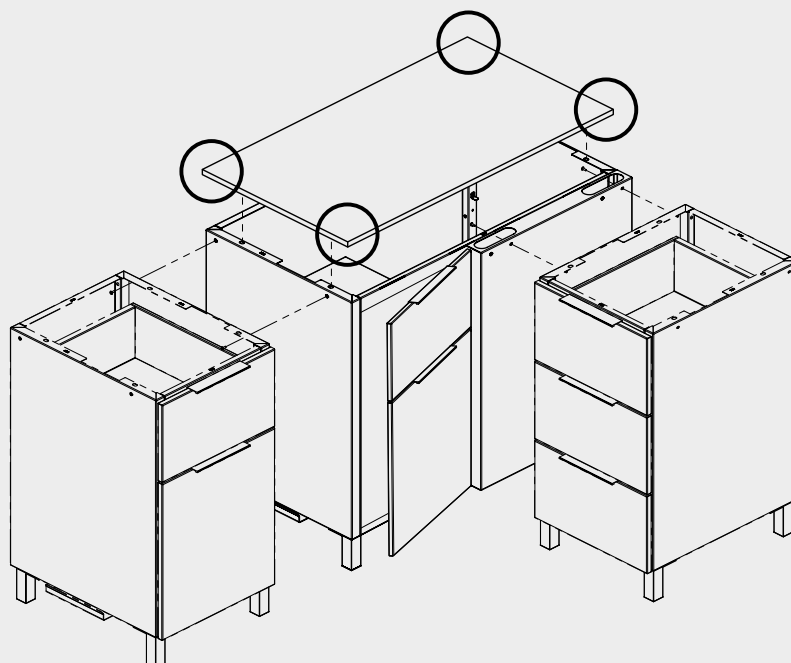

# PRÉCAUTIONS

L'acier inoxydable est vulnérable aux acides hydrochloriques, sulfuriques, autres acides forts et produits à base de chlore. Veillez à ne pas utiliser les produits suivants :

- Produits chimiques de construction
- Solvants (ex : solvants de plomberie en PVC, etc.)
- Liquides à développement photographique
- Nettoyants pour les prothèses dentaires
- Nettoyants pour le coulis de céramique
- Nettoyants pour l'argent
- Eau de javel non diluée
- Nettoyants domestiques contenant du chlore, etc.

Ces produits peuvent causer une décoloration et/ou une corrosion. Si l'un des produits énumérés précédemment entre en contact avec l'acier inoxydable, rincez-le immédiatement avec beaucoup d'eau puis asséchez-le.

**Acier ordinaire ou contaminants à base de carbone :** Veillez à ne pas laisser de boîtes de conserve, de laines d'acier, ou de tampons à récurer (ex : S.O.S), entre autres, en contact avec l'acier inoxydable. Des particules d'acier peuvent s'en détacher et contaminer l'acier inoxydable, ce qui cause des taches de rouille.

**Nourritures corrosives :** Les jus de fruits acidulés (ex : citron), le sel humide et le vinaigre, entre autres, ne devraient pas rester en contact avec l'acier inoxydable pour une période prolongée afin d'éviter la formation de corrosion.

**Minéraux :** L'eau salée peut causer de la corrosion lorsque l'acier inoxydable ne possède pas un grade marin. Il est recommandé d'utiliser un grade 316 pour les applications marines.

**Tapis de caoutchouc ou de plastique :** L'utilisation de tapis de caoutchouc n'est pas recommandée : de la nourriture, de l'eau ou des nettoyants peuvent s'y accumuler et tacher la surface de l'évier.

**Température en hiver et hivernage de la tuyauterie :** L'installation d'une cuisine dans un environnement où les risques de gel sont présents demande une attention particulière. Il est recommandé d'installer une valve à l'intérieur de la maison permettant de fermer l'eau et de faire la vidange des tuyaux au début des temps froids pour éviter l'éclatement de ceux-ci. Assurez-vous aussi de laisser la poignée du robinet ouverte pour éviter que l'eau y reste prise.

# NETTOYAGE

**Nettoyage régulier :** Pour un rendement optimal, Home Refinements recommande l'utilisation conjointe du Nettoyeur et du Polisseur pour acier inoxydable Julien, disponibles chez votre détaillant d'éviers. Autrement, veuillez utiliser un chiffon doux essoré, trempé préalablement dans un mélange d'eau savonneuse, en frottant la surface dans le sens du grain. Rincez ensuite à l'eau claire et asséchez.

**Taches d'huile ou de graisse :** Frottez à l'aide d'un chiffon imbibé d'un mélange d'eau et de savon ou de détergent tout usage sécuritaire pour l'acier inoxydable. Rincez à l'eau claire puis asséchez. Si la tache résiste, considérez l'ajout d'un solvant ne contenant pas de chlore au mélange, tel que l'acétone, l'alcool méthylique ou l'essence minérale. Veuillez vérifier que le solvant est sécuritaire pour l'acier inoxydable en examinant les recommandations d'utilisation de son fabricant.

**Empreintes de doigts :** Si un nettoyage régulier à l'eau savonneuse ne parvient pas à faire disparaître les empreintes de doigts, veuillez pulvériser un nettoyant à vitre sur les taches ou utiliser un nettoyant tout usage et frottez à l'aide d'un chiffon doux. Rincez à l'eau claire puis asséchez.

**Surfaces négligées, accumulation de saletés, taches rebelles, décoloration légère, taches légères de rouille, taches d'eau :** Appliquez un nettoyant en crème doux et non abrasif ou un poli à l'aide d'un chiffon ou d'une éponge et frottez dans le sens du grain. Rincez à l'eau claire puis asséchez. Attention cependant aux pâtes et poudres de nettoyage souvent abrasives et dommageables pour l'acier inoxydable.

**Taches dues à la chaleur, forte décoloration :** Veuillez utiliser un nettoyant crème, un poli doux et non-abrasif ou un tampon à récurer anti-égratignures tel que « Scotch-Brite® » (de couleur bleu) en frottant dans le sens du grain. Rincez à l'eau claire puis asséchez.

# ENTRETIEN

**Entretien régulier :** Il est impossible d'user l'acier inoxydable par un nettoyage trop fréquent. Il s'agit même de la meilleure façon de préserver ses attributs de résistance à la corrosion et son esthétisme. Veuillez à nettoyer votre produit avant que la saleté ne s'y installe et qu'un nettoyage en profondeur ne devienne nécessaire.

**Égratignures :** Bien qu'il soit d'excellente qualité, l'acier inoxydable Home Refinements demeure vulnérable aux égratignures. Si vous désirez atténuer l'apparence d'égratignures sur l'acier inoxydable, frottez délicatement la surface dans le sens du grain avec un tampon à récurer légèrement abrasif tel que « 3M Scotch-Brite® ». Cela vous permettra d'aligner et mélanger les nouvelles égratignures avec le fini d'origine.

References :

« The care and cleaning of stainless steel », The Specialty Steel Industry of the North America (SSINA), [http://www.ssina.com/download\\_a\\_file/cleaning.pdf](http://www.ssina.com/download_a_file/cleaning.pdf)

« Care and maintenance of stainless steel », British Stainless Steel Association (BSSA), 2001, <http://www.bssa.org.uk/cms/File/SSAS7.20-Care%20and%20Maintenance%20of%20Stainless%20Steel.pdf>

# GARANTIE

Home Refinements peut à sa seule discrétion réparer, remplacer ou faire des ajustements au Produit ou aux composantes qui sont défectueux afin de les restaurer à une bonne condition.

Même si le Produit ou les composantes s'avèrent défectueux, la responsabilité de Home Refinements ne peut en aucun cas dépasser le prix payé pour le Produit. Home Refinements se réserve le droit d'inspecter l'installation avant le remplacement ou la réparation du Produit ou des composantes. Home Refinements peut exiger des photos avant d'analyser toute demande. Cette garantie est nulle et non avenue si le Produit ou ses composantes ont été réparés ou modifiés par quiconque autre que Home Refinements ou sous sa supervision.

Cette garantie limitée remplace toute autre garantie, expresse ou implicite, y compris les garanties implicites de qualité marchande ou d'adéquation à un usage particulier. Les lois régissant les garanties sur les produits peuvent varier d'un état ou d'une province à l'autre. Cette garantie n'a pas pour but de contrevenir à l'ordre public et ne doit pas être interprétée comme tel. Cette garantie limitée s'adresse au propriétaire d'origine/ utilisateur final dans des applications résidentielles et n'est pas transférable à tout acheteur subséquent. Dans le cas d'une réclamation de garantie, la preuve originale d'achat (facture) sera nécessaire. Tout frais d'expédition et de manutention (pour retourner le Produit ou ses composantes pour une réparation ou un remplacement de Produits ou de composantes) n'est pas couvert par cette garantie limitée. Tout frais de main-d'oeuvre ou tout dommage directement ou indirectement en relation au remplacement, à l'enlèvement, la réparation, l'ajustement ou l'installation du Produit ou des composantes, sont exclus de cette garantie limitée.

## ATTENTION

La garantie sera nulle et non avenue pour tout dommage résultant d'une installation ne respectant pas ces consignes et Home Refinements ne sera pas tenu responsable pour tout frais encouru. Advenant le cas d'une réclamation, une preuve d'achat sera requise – conservez votre facture d'origine.

# CUISINES EXTÉRIEURES DE LA COLLECTION DISTINCTION / ESSENCE

Home Refinements offre une garantie À VIE limitée contre les défauts de matériaux et de fabrication sur tous ses produits et pièces en acier inoxydable de cuisines extérieures des collections DISTINCTION et ESSENCE. Cette garantie est limitée aux défauts ou dommages résultant d'une utilisation normale résidentielle. Home Refinements ne se porte pas garant des défauts ou dommages causés par une installation inadéquate

Home Refinements offre une garantie limitée de DEUX (2) ANS contre les défauts de matériaux et de fabrication sur toutes les pièces de quincaillerie de cuisines extérieures (glissières, pentures, etc.) des collections DISTINCTION et ESSENCE. Cette garantie est limitée aux défauts ou dommages résultant d'une utilisation normale résidentielle. Home Refinements ne se porte pas garant des défauts ou dommages causés par une installation inadéquate.

Home Refinements offre une garantie limitée d'UN (1) AN contre les défauts de matériaux et de fabrication sur toutes les pièces et composants électroniques ou d'éclairage de cuisines extérieures des collections DISTINCTION et ESSENCE. Cette garantie est limitée aux défauts ou dommages résultant d'une utilisation normale résidentielle. Home Refinements ne se porte pas garant des défauts ou dommages causés par une installation inadéquate.

EXCLUSIONS : Cette garantie ne couvre pas les points suivants :

- La corrosion de surface (chimique ou naturelle – notamment causée par l'air salin)
- Les éraflures ou égratignures
- Des dommages causés dans le transport
- Des facteurs environnementaux ayant pu causer des dommages
- Une utilisation commerciale
- Un problème d'installation, de soins et/ou d'entretien
- Les dommages causés par une mauvaise utilisation, une utilisation anormale ou abusive, une négligence
- Tout signe d'usure normale
- Des bosses, des déformations causées par l'impact de tout objet

Pour une réclamation ou pour de plus amples renseignements sur la garantie de nos produits, veuillez communiquer avec notre service à la clientèle.

1 866 901-5624

serviceclientele@homerefinements.ca

## PROFITEZ DE VOTRE CUISINE EXTÉRIEURE !



HOME  
REFINEMENTS  
**JULIEN**

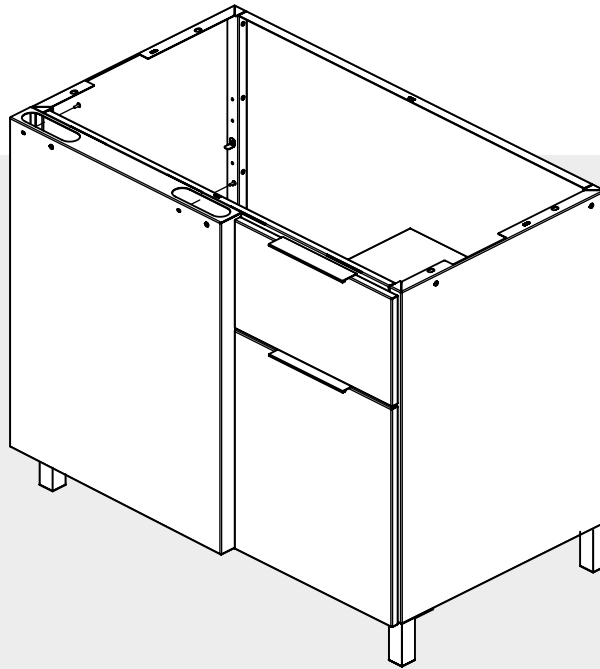

## **INSTALLATION AND MAINTENANCE GUIDE**

INSTALLATION OF ESSENCE OUTDOOR KITCHEN CORNER CABINETS

## **CONGRATULATIONS ON THE PURCHASE OF YOUR NEW HOME REFINEMENTS OUTDOOR KITCHEN.**

All our products are manufactured with the utmost care and subjected to rigorous quality standards. Each design unit combines aesthetics and functionality to give you a unique and remarkable experience.

**IF YOU HAVE ANY QUESTIONS ABOUT YOUR OUTDOOR KITCHEN, PLEASE DO NOT  
HESITATE TO CONTACT OUR CUSTOMER SERVICE DEPARTMENT.**

1 866 901-5624

[customerservice@homerefinelements.ca](mailto:customerservice@homerefinelements.ca)

## **WARNING**

Keep this guide even after your kitchen is installed.  
It contains essential maintenance and warranty information.

# TABLE OF CONTENTS

<b>BEFORE YOU START</b>	<b>20</b>
REQUIRED EQUIPMENT	20
INSTALLATION SITE	20
<b>INSTALLATION</b>	<b>21</b>
CORNER CABINET	21
REVERSE THE CORNER CABINET	22
<b>GENERAL INSTALLATION SEQUENCE</b>	<b>26</b>
<b>COUNTERTOP INSTALLATION</b>	<b>27</b>
<b>PRECAUTIONS</b>	<b>28</b>
<b>CLEANING</b>	<b>29</b>
<b>MAINTENANCE</b>	<b>29</b>
<b>WARRANTY</b>	<b>30</b>
<b>DISTINCTION / ESSENCE COLLECTION OUTDOOR KITCHENS</b>	<b>31</b>

# BEFORE YOU START

This high-quality Home Refinements product comes with several parts that are essential to its installation. Before starting, please:

- Check local plumbing/gas regulations and building codes to follow approved procedures.
- Make sure the installation site is levelled and allow adequate drainage according to the building code applicable in your area.
- Check the purchase order before unpacking the received items and inspect the products for damage. If you need to remove any of the protective film covering the modules, replace it after the inspection is completed to ensure the protection of the stainless steel surfaces.

## REQUIRED EQUIPMENT

- Level
- Measuring tape
- Safety glasses
- Protective gloves
- Phillips's screwdriver
- Arrange for someone to help you install the counters



### BE AWARE OF SHARP EDGES

The panel edges are sharp and can cause cuts or injuries. Handle products with care.



### CRUSHING HAZARD

Drawers or doors can cause finger injuries. Use the handles at all times to manipulate them. Handle products with care.

## INSTALLATION SITE

- Validate that the installation site (balcony, patio, and deck) can support the weight of your outdoor kitchen and the users.

# INSTALLATION

Adjustable leg installation on all modules:

1. Remove the plastic cap located under the leg.
2. Press both sides of the adjustable piece and insert it into the module leg.
3. Repeat these steps for all legs of the module.

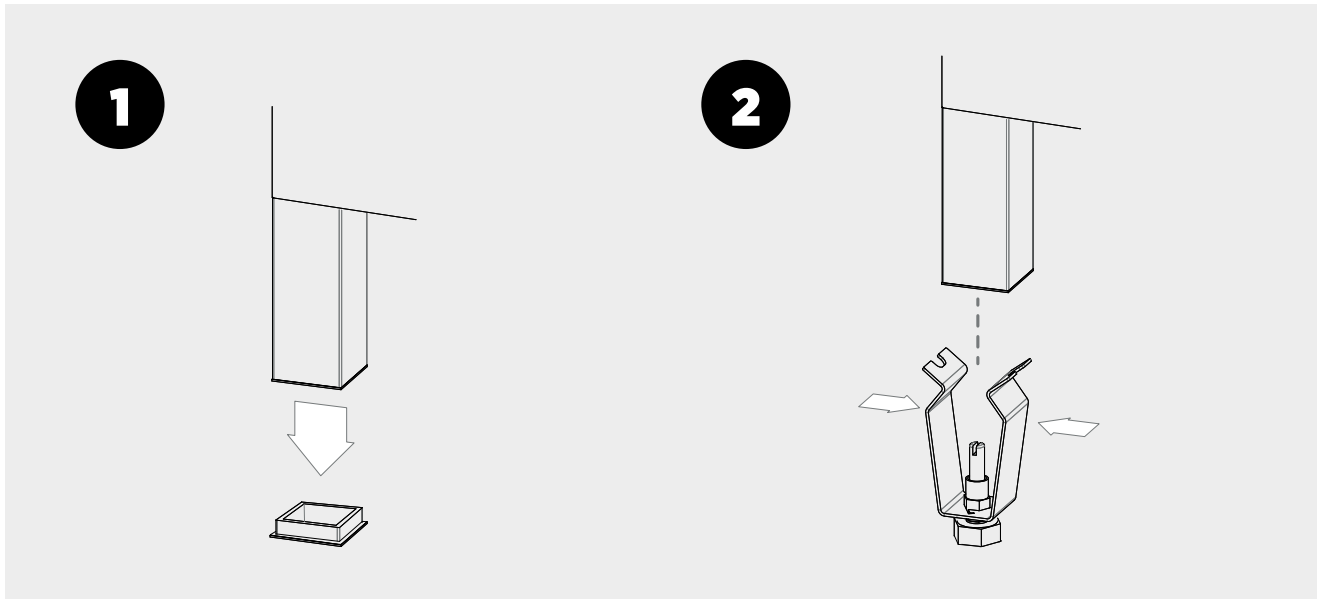

## CORNER CABINET:

The corner cabinet comes with a right door installation. However, you can always change the opening side of the door if the factory installation does not suit you. Just follow the steps below.

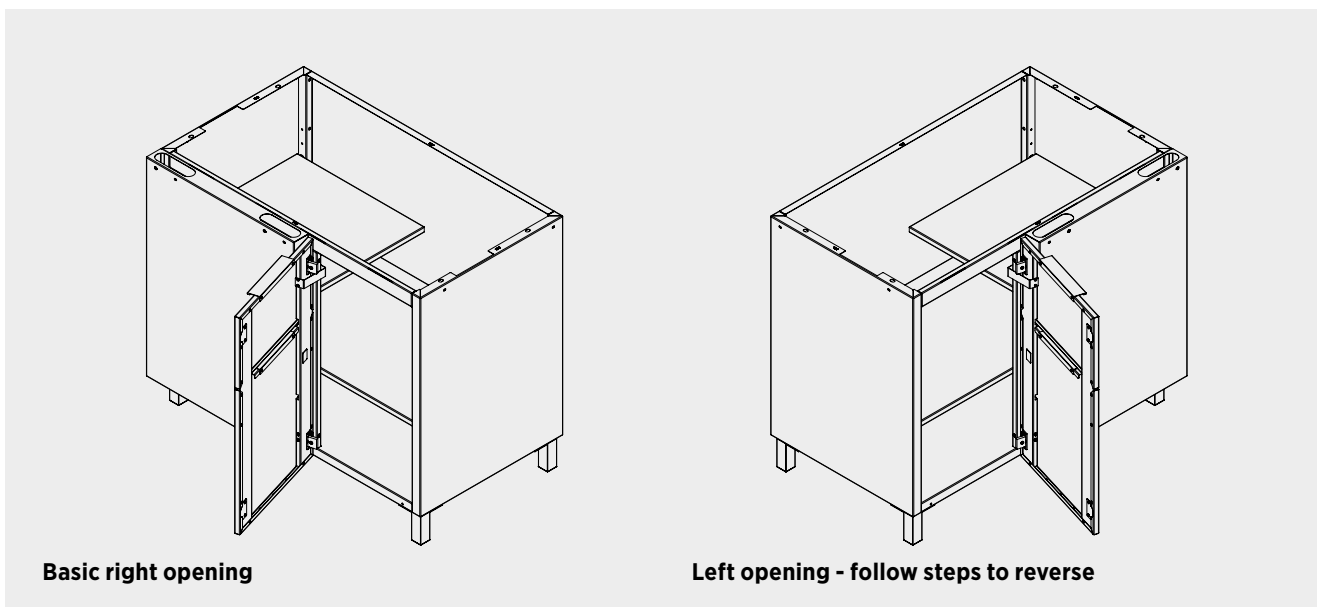

## REVERSE THE CORNER CABINET (OPTIONAL):

1. Unscrew the retaining tab and take it off.
2. Unscrew the hinges from the cabinet frame.

**1**

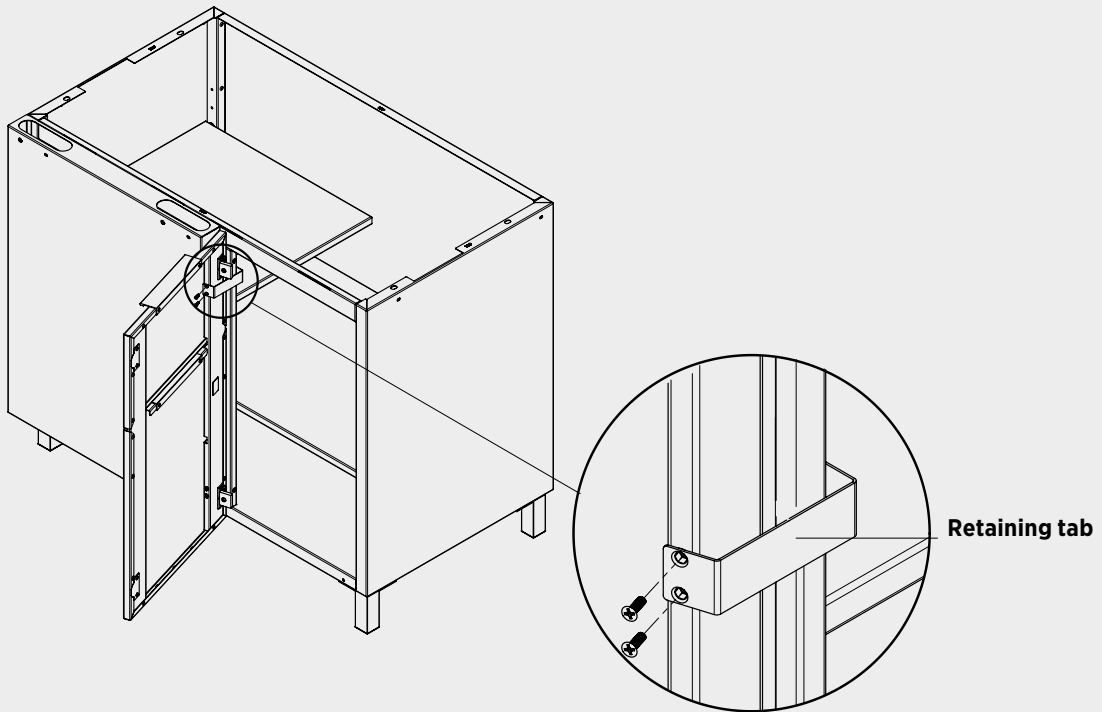

**2**

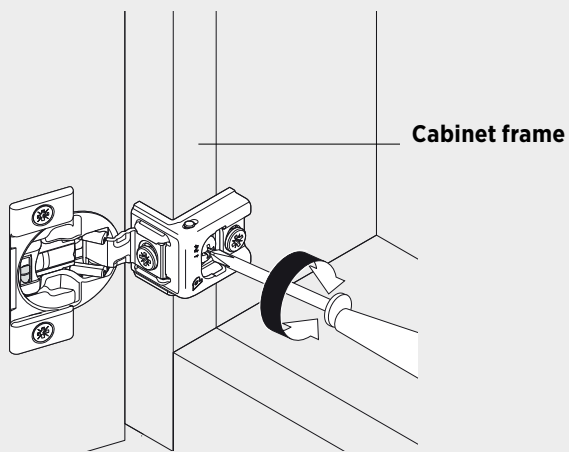

3. Unscrew the hinges from the door.
4. Unscrew the caps from the side opening and screw them back on the opposite side.

**3**

Door

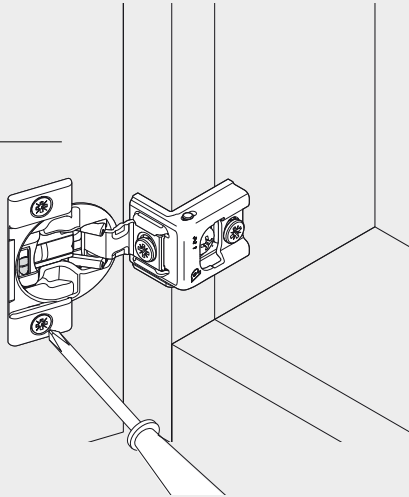

**4**

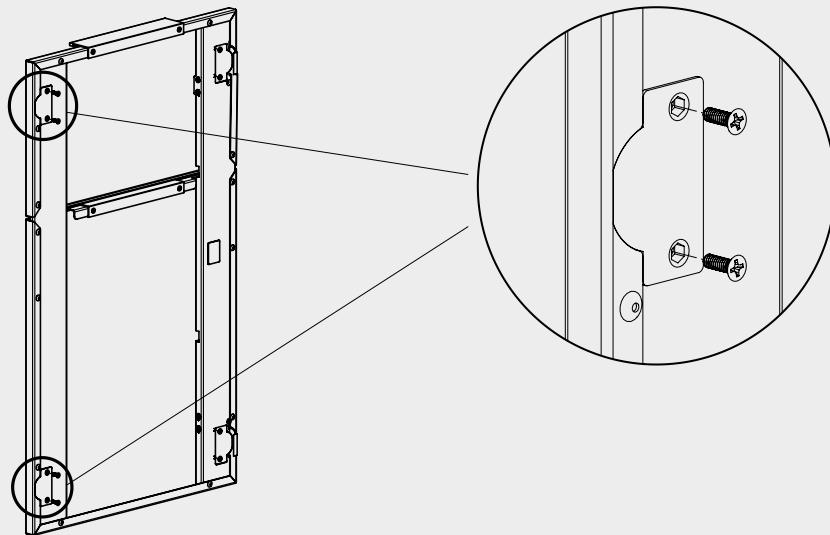

5. Dismantle the adjoining piece by unscrewing the center screws.
6. Unscrew the bottom two (2) screws from the cabinet.
7. Move the adjoining piece on the other side so the door opening is now on the left side.
8. Screw back the adjoining piece.

**5**

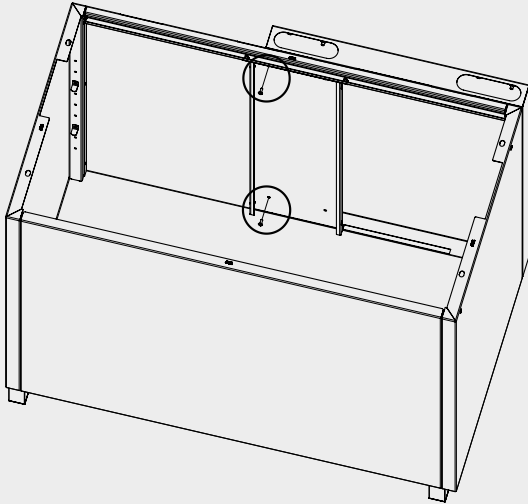

**6**

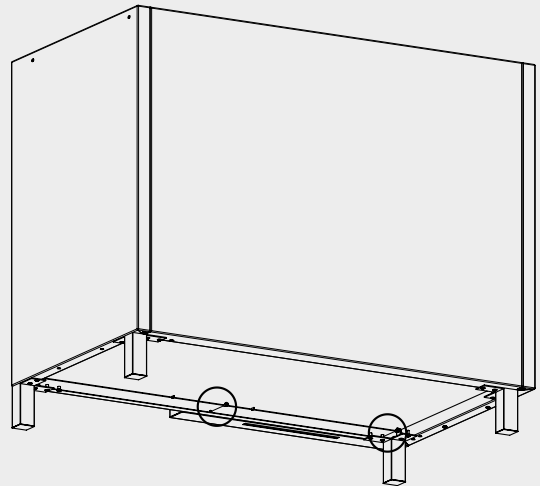

**7**

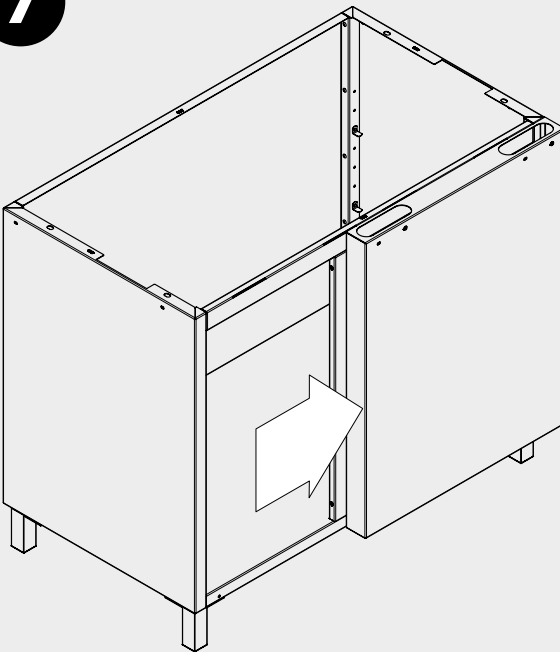

**8**

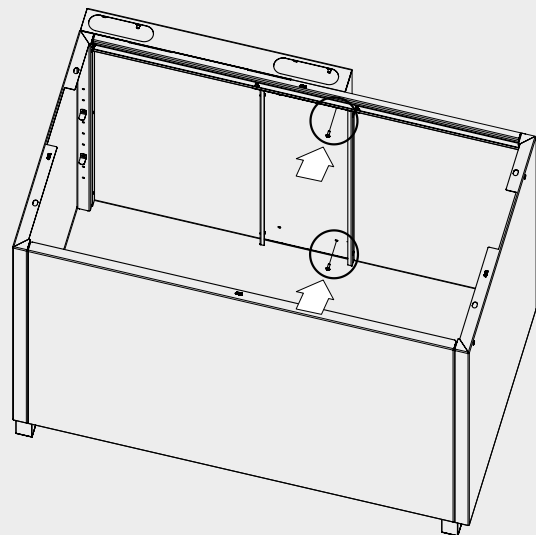



9. Screw the hook on the edge of the corner cabinet to assemble adjacent cabinets.
10. Change legs position.

**9**

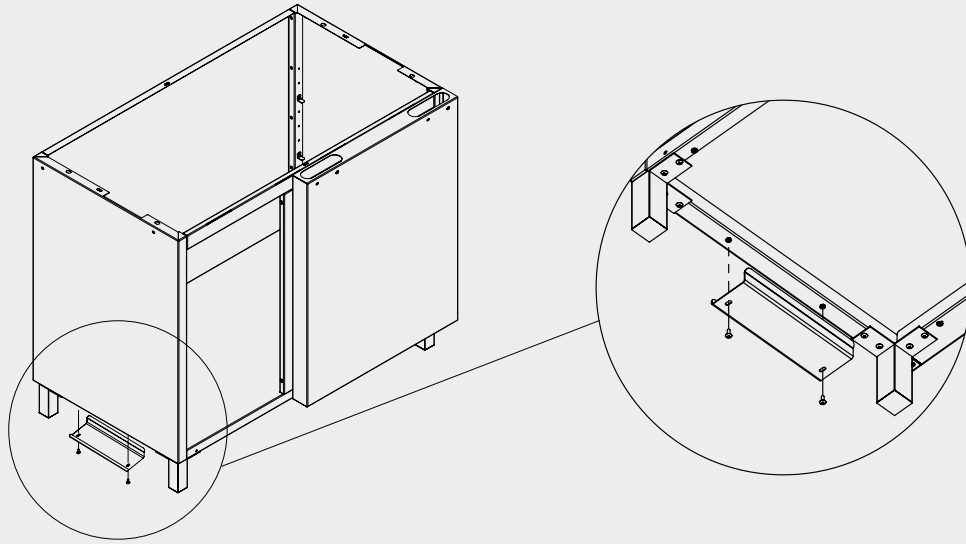

**10**

**Initial**

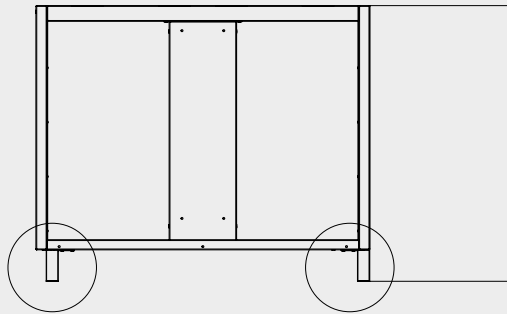

**Result**

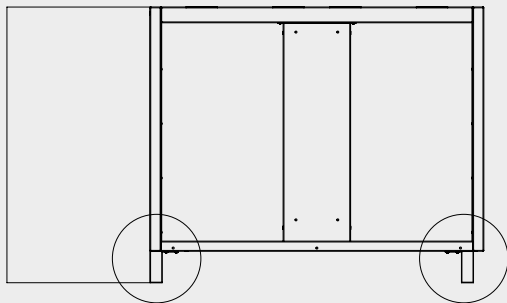

**Views from below**

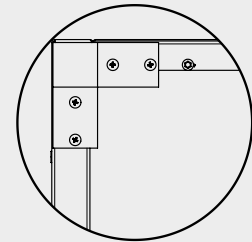
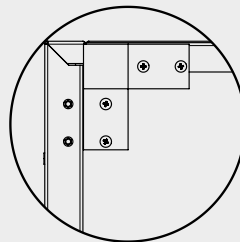

# GENERAL INSTALLATION SEQUENCE

Please refer to ESSENCE Outdoor Kitchen Cabinets Installation Guide. To install the corner cabinet, follow the same instructions according to the chosen layout configuration.

## Right opening installation

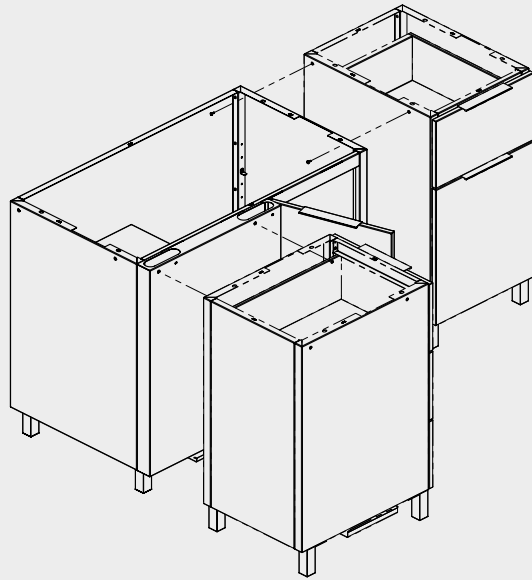

## Left opening installation

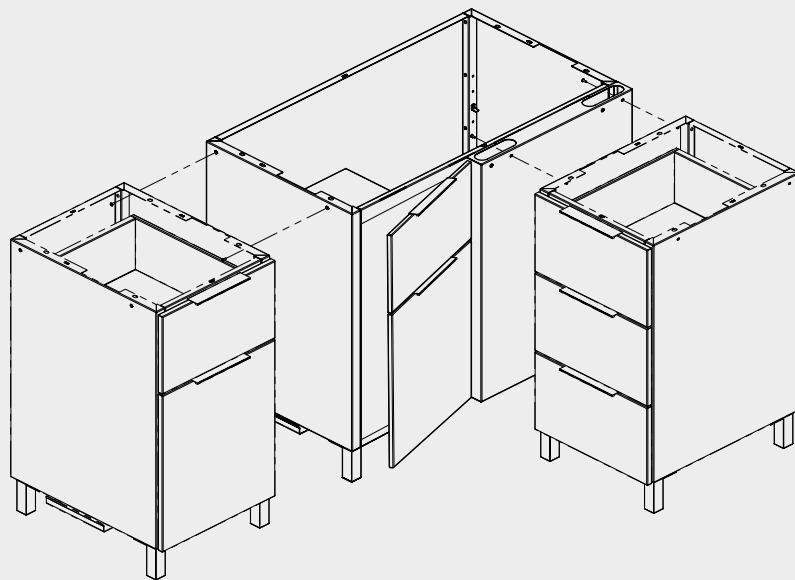

# COUNTERTOP INSTALLATION

1. At this stage, make sure you have the help of another person, as this item can be weighty. Carefully unpack the countertop and place it on the outdoor kitchen cabinets.
2. Screw the four (4) corners of the countertop to secure it by going through the inside of the cabinets. Use the four (4) screws provided.

**1**

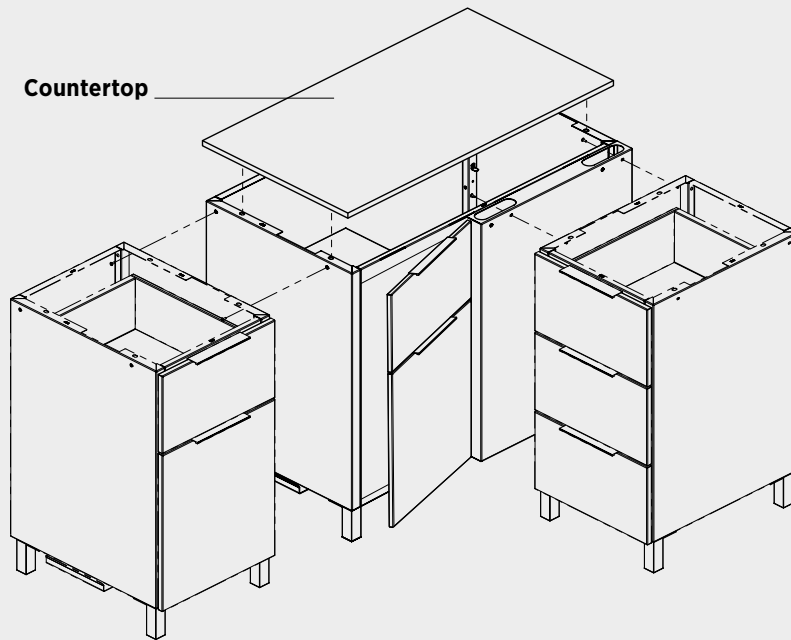

**2**

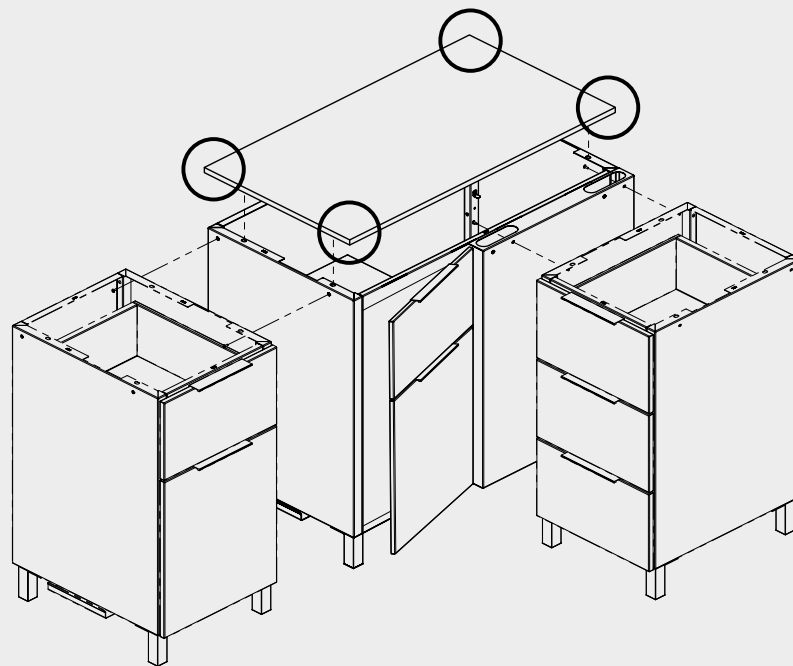

# PRECAUTIONS

Stainless steel is vulnerable to hydrochloric and sulfuric acid, as well as other strong acids and chlorine-based products. Please do not use the following products:

- Construction chemicals
- Solvents (e.g. PVC plumbing solvents, etc.)
- Photographic developing liquids
- Denture cleaners
- Grout cleaners
- Silver cleaners
- Undiluted bleach
- Household cleaners containing chlorine, etc.

These products can cause discoloration or corrosion. If one of the above products comes into contact with stainless steel, wash it immediately with plenty of water and dry it with a soft cloth.

**Ordinary steel and carbon-based contaminants:** Avoid leaving cans, steel wool, scouring pads (e.g. S.O.S.), etc., in contact with stainless steel. These can leave small steel particles on the surface, which can lead to rusting and staining.

**Corrosive foods:** Citric fruit juices (e.g. lemon), damp salt, and vinegar, among others, should not be left in contact with stainless steel for extended periods to avoid corrosion.

**Minerals:** Saltwater can cause rusting to occur on stainless steel that is not marine-grade. It is recommended to use a 316 grade for marine applications.

**Rubber mats:** Do not place a rubber mat under your sink. Food, water, and cleaning products can cling to it and create stains.

**Winter temperature and pipe protection:** Installing a kitchen in an environment with a risk of freezing requires special attention. It is recommended to install a valve inside the house to shut off the water and drain the pipes when the temperature drops. This will help prevent the pipes from bursting. Also, be sure to leave the faucet handle open to prevent water from getting caught in it.

# CLEANING

**Regular cleaning:** For optimal performance, Home Refinements recommends using Julien Stainless Steel Cleaner and Polisher together, available at your local sink retailer. Otherwise, use a soft wrung-out cloth previously soaked in a mixture of soapy water and rub the surface in the metal grain direction. Then rinse with clean water and dry.

**Oil or grease stains:** Rub with a cloth soaked in a mixture of soap and water or all-purpose detergent safe for stainless steel. Rinse with clean water and dry. If the stain resists, consider adding a non-chlorine-containing solvent to the mixture, such as acetone, methyl alcohol, or mineral spirits. Verify that the solvent is safe for stainless steel by reviewing the manufacturer's recommendations for use.

**Finger marks:** If regular cleaning with soapy water fails to remove fingerprints, please spray the stains with a glass cleaner or use an all-purpose cleaner and wipe with a soft cloth. Rinse with clean water and dry.

**Neglected surfaces, dirt build-up, stubborn stains, light discoloration, light rust stains, water spots:** Apply a mild, non-abrasive cream cleaner or polish with a cloth or sponge and rub in the metal grain direction. Rinse with clean water and dry. However, beware of cleaning pastes and powders that are often abrasive and damaging to stainless steel.

**Heat stains, strong discoloration:** Please use a cream cleanser, a soft and non-abrasive polish, or a non-scratch scouring pad such as "Scotch-Brite®" (blue colour) and rub in the metal grain direction. Rinse with clean water and dry.

# MAINTENANCE

**Regular maintenance:** It is impossible to wear out stainless steel by frequent cleaning. In fact, regular cleaning is the best way to preserve its corrosion-resistant attributes and aesthetics. Be sure to clean your Product before dirt sets in and deep cleaning become necessary.

**Scratches:** Although it is of excellent quality, Home Refinements stainless steel remains vulnerable to scratches. To reduce the appearance of scratches on stainless steel, gently rub the surface in the grain direction with a lightly abrasive scouring pad such as "3M Scotch-Brite®." This method helps to align and blend the new scratches with the original finish.

References :

« The care and cleaning of stainless steel », The Specialty Steel Industry of the North America (SSINA), [http://www.ssina.com/download\\_a\\_file/cleaning.pdf](http://www.ssina.com/download_a_file/cleaning.pdf)

« Care and maintenance of stainless steel », British Stainless Steel Association (BSSA), 2001, <http://www.bssa.org.uk/cms/File/SSAS7.20-Care%20and%20Maintenance%20of%20Stainless%20Steel.pdf>

# WARRANTY

At its sole discretion, Home Refinements may repair, replace, or make appropriate adjustments to the Product or any components proven to be defective in order to restore them to good working condition.

In no case, even if the Product or its components are found to be defective, shall the liability of Home Refinements exceed the price paid for the Product. Home Refinements reserves the right to inspect the installation prior to replacing or repairing the Product or its components. At its discretion, Home Refinements may require photographs prior to analyzing the claim. This limited warranty is null and void if the Product or its components have been repaired, altered, or modified other than by Home Refinements or under its supervision.

This limited warranty replaces any and all other warranties, express or implied, including implied warranties of merchantability or fitness for a particular purpose. Laws governing product warranties may vary from one state or province to another. This warranty is not intended to contravene the public order and shall not be so interpreted. This limited warranty extends only to the original owner/end user for residential applications and is not transferable to any subsequent purchaser. In the event of a warranty claim, original proof of purchase (sales receipt) will be required. Shipping and handling costs (for returning the Product or its components for repair or replacing the Product or its components) are not covered under this limited warranty. Also excluded from this limited warranty are any labour, workmanship, or other costs incurred in connection with the removal, repair, replacement, adjustment, or installation of the Product or its components and any incidental or consequential damage.

## ATTENTION

This warranty will be null and void for any damage resulting from an installation that does not respect these instructions, and Home Refinements will not be held liable for any costs incurred. In the event of a limited warranty claim, original proof of purchase will be required – please save your original sales receipt.

# **DISTINCTION / ESSENCE COLLECTION OUTDOOR KITCHENS**

Home Refinements offers a LIFETIME warranty against any manufacturing or materials defect on all stainless steel products for ESSENCE and DISTINCTION outdoor kitchens collections, provided that the Client or end user makes a normal, residential, and reasonable use of the products.

Home Refinements offers a TWO (2)-YEAR warranty against any manufacturing or materials defect on all hardware products (slides, hinges, etc.) for ESSENCE and DISTINCTION outdoor kitchens collections, provided that the Client or end user makes a normal, residential, and reasonable use of the products.

Home Refinements offers a ONE (1)-YEAR warranty against any manufacturing or materials defect on all electronic or lighting components, options, and accessories ESSENCE and DISTINCTION outdoor kitchens collections, provided that the Client or end user makes a normal, residential, and reasonable use of the products.

EXCLUSIONS: This warranty explicitly excludes the following elements:

- Chemical or natural surface corrosion (especially due to saltwater)\*;
- Scuffs or scratches;
- Damage caused by misuse, abnormal or abusive use, or negligence;
- Damage caused during transport;
- Damage caused by environmental factors;
- Commercial use of the products;
- Defects or damage caused by improper installation;
- Dents or deformations caused by the impact of any object;
- Normal wear and tear;
- Installation, maintenance, or care-related problems.

If you believe that you have a warranty claim or for more information about the warranty on our products, please contact our customer service department.

1 866 901-5624

[customerservice@homerefinements.ca](mailto:customerservice@homerefinements.ca)

## **ENJOY YOUR OUTDOOR KITCHEN!**

**JULIEN**

955, rue Lachance, Quebec (Quebec) Canada G1P 2H3  
T 1 866 901-5624 · 418 687-3630 | F 1 866 397-9090 · 418 687-9129  
homerefinements.ca

ALT-ITEM : HROK-ESSENCE-CORNER-GUIDE-BIL  
Product no./N° produit : 996300064

© Julien 2021 - All rights reserved./ Tous droits réservés.