

GERBER®

Metal Pop-Up Drain Installation Instructions

Instructions d'installation de la vidange mécanique en métal

Instrucciones de instalación del desagüe automático de metal

Before Your Installation

Avant l'installation

Antes de instalar

Check to make sure you have the following parts indicated below:
 Vérifier que vous avez les pièces indiquées ci-dessous :
 Compruebe que tiene las siguientes piezas:

1. Lift rod / Tige de levage / Varilla de elevación
2. Thumb screw / Vis à oreilles / Tornillo de pulgar
3. Lift rod strap / Sangle de tige de levage / Prolongación de varilla de elevación
4. Spring clip / Pince / Pinza sujetadora
5. Ball rod / Levier à rotule / Varilla de rótula
6. Ball nut / Écrou de pivot / Tuerca de rótula
7. Tail Piece / About / Pieza de extremo
8. Stopper assembly / Assemblage de bouchon / Conjunto del tapón
9. Drain collar / Collet de renvoi / Boca de desagüe
10. Gasket / Joint / Junta
11. Friction ring / Anneau de friction / Anillo de fricción
12. Lock nut / Écrou de blocage / Tuerca prisionera

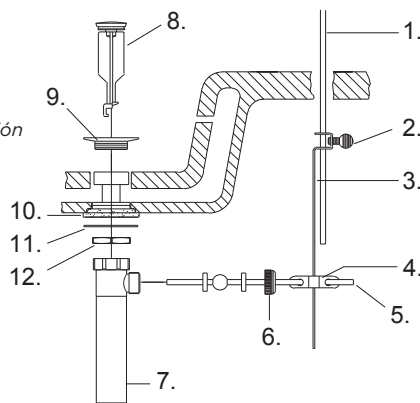

D495002

G0043973

1. Apply the silicone sealant to the underside of the flange on the Drain Collar (9). Insert the drain collar through the drain opening of the sink.
NOTE: Once drain is installed, make sure to wipe up any excess silicone.
Appliquer de l'enduit d'étanchéité au silicone sous la bride du collet de renvoi (9). Insérer le collet de renvoi dans le trou de renvoi du lavabo.
REMARQUE : Une fois le renvoi installé, s'assurer de nettoyer l'excédent d'enduit d'étanchéité au silicone.
Ponga sellante de silicona en la parte inferior de la brida en la boca de desagüe (9). Introduzca la boca de desagüe por la abertura del fregadero.
NOTA: Cuando haya instalado el desagüe, asegúrese de limpiar cualquier exceso de silicona.

2. Apply pipe tape to the threads of the tail piece. Insert threaded end of tail piece (7) up through drain hole and attach to drain collar (9).
Applique du ruban pour tuyau sur le filetage de l'about. Insérer l'extrémité filetée de l'about (7) dans l'orifice de drain et fixer le collet de renvoi (9).
Applique cinta selladora a las roscas de la pieza de extremo. Introduzca el extremo roscado de la pieza de extremo (7) por el orificio en el lavabo y fije la boca de desagüe (9).

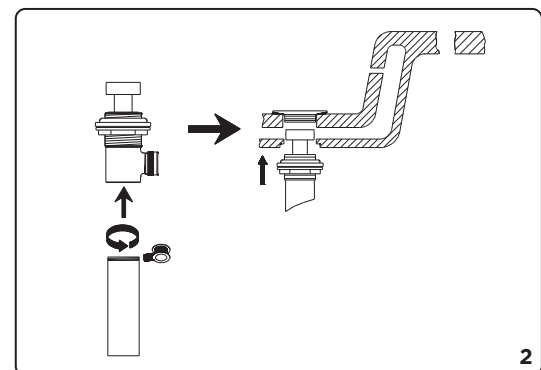
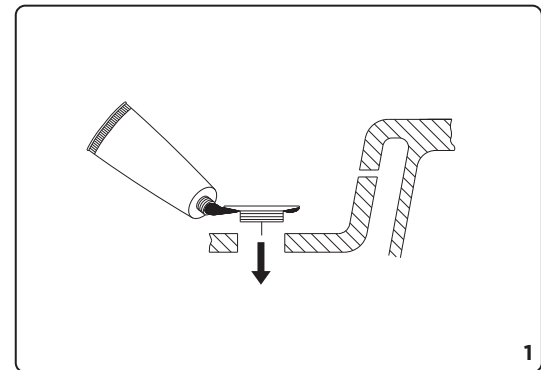

03/24

Need Help? In **USA** Please call our toll-free Customer service line at **1-888-648-6466** or **WWW.GERBER-US.COM** for additional assistance or service.
 In **CA** Please call our toll-free Customer service line at **1-800-487-8372** or **WWW.GERBER-CA.COM** for additional assistance or service.

Besoin d'aide? Aux **États-Unis**, veuillez appeler notre ligne de service à la clientèle sans frais au **1-888-648-6466** ou visiter **WWW.GERBER-US.COM** pour obtenir de l'aide ou un service supplémentaire. Au **Canada**, veuillez appeler notre ligne de service à la clientèle sans frais au **1-800-487-8372** ou visiter **WWW.GERBER-CA.COM** pour obtenir de l'aide ou un service supplémentaire.

¿Necesita ayuda? En **Estados Unidos**, llame a nuestra línea gratuita de servicio al cliente al **1-888-648-6466** o visite **WWW.GERBER-US.COM** para obtener ayuda o servicio adicional.
 En **Canadá**, llame a nuestra línea gratuita de servicio al cliente al **1-800-487-8372** o visite **WWW.GERBER-CA.COM** para obtener ayuda o servicio adicional.

3. Orient the tail piece (7) assembly so that the opening of the drain lever faces the direction of the location of the lift rod assembly. (Usually the lift rod assembly faces the wall). Thread lock nut (11) from underside of sink until rubber washer sits securely inside opening of sink. Tighten lock nut.

Orienter l'about (7) de façon que l'orifice du levier de renvoi soit face à l'assemblage de tige de levage. (Généralement, l'assemblage de tige de levage fait face au mur.) Visser l'écrou de blocage (11) en dessous du lavabo jusqu'à ce que la rondelle de caoutchouc soit solidement placée à l'intérieur de l'ouverture du lavabo. Serrer l'écrou de blocage.

Oriente el conjunto de la pieza de extremo (7) de manera que la abertura de la palanca del desagüe esté orientada hacia la dirección donde está ubicado el conjunto de la varilla de elevación. (Por lo general, el conjunto de la varilla de elevación está orientado hacia la pared). Enrosque la contratuerca (11) por debajo del lavabo hasta que el empaque de caucho se asegure dentro del orificio del lavabo. Apriete la contratuerca.

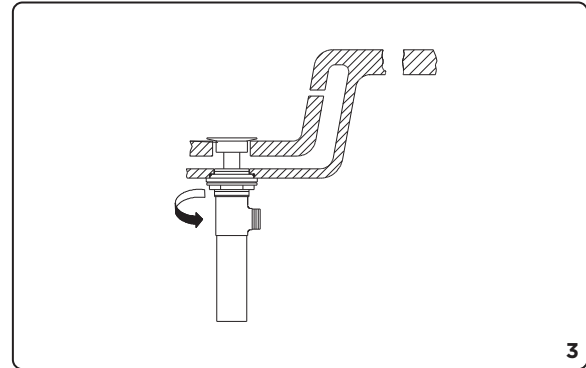

4. Insert the stopper assembly (8) into the drain. Insert the ball rod (5) into the rod.

NOTE: port and into the hole at the bottom of the stopper assembly (8). You can lock the stopper assembly (8) to the ball rod (5) at this point by inserting the end of the ball rod (5) through the plunger hole prior to securing the ball in place. Secure ball rod (5) to the drain assembly with the ball nut (6).

Insérer le assemblage de bouchon (8) dans le drain. Insérer le levier à rotule (5) dans l'orifice de levier et dans le trou au bas du assemblage de bouchon.

REMARQUE : À ce stade, il est possible, au préalable, de fixer l'assemblage de bouchon (8) au levier à rotule (5) en insérant l'extrémité du levier à rotule (5) dans le trou du bouchon. Raccorder le levier à rotule (5) à l'assemblage de renvoi avec l'écrou de pivot (6).

Inserte la varilla de rótula (5) en el puerto de la varilla y en el orificio en la parte inferior del conjunto del tapón (8).

NOTA: puede bloquear el conjunto del tapón (8) a la varilla de bola (5) en este punto insertando el extremo de la varilla de rótula (5) a través del orificio del émbolo antes de asegurar la rótula en su lugar. Asegure la varilla de rótula (5) al conjunto de desagüe con la tuerca de rótula (6).

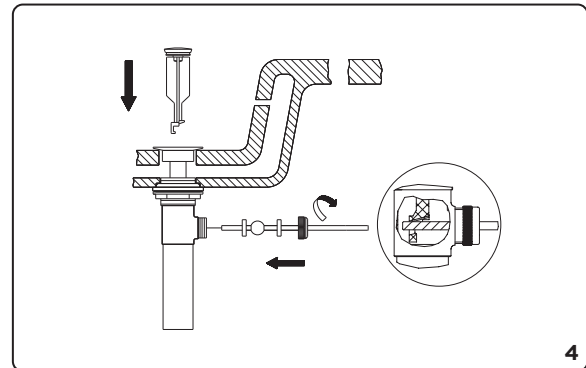

5. **A.** Insert the lift rod (1) through the faucet.
B. Attach the lift rod strap (3) to the ball rod (5) using the spring clip (4).

A. *Insérer la tige de levage (1) dans le robinet.*

B. *Fixer la sangle de tige de levage (3) au levier à rotule (5) avec la pince (4).*

A. *Introduzca la varilla de elevación (1) por el grifo.*

B. *Sujete la prolongación de la varilla de elevación (3) a la varilla de rótula (5) usando la pinza sujetadora (4).*

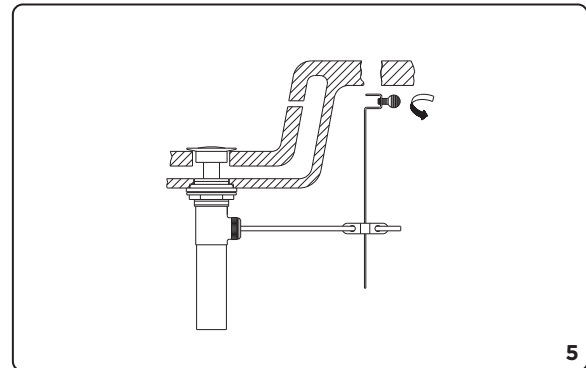

6. Insert the bottom of the lift rod (1) into the hole at the top of the lift rod strap (3). Tighten with the thumb screw (2).

Insérer la partie inférieure de la tige de levage (1) dans l'orifice sur le dessus de la sangle de tige de levage (3). Serrer à l'aide de la vis à oreilles (2).

Inserte el extremo inferior de la varilla de elevación (1) en el orificio del extremo superior de la prolongación de varilla de elevación (3). Ajuste con el tornillo de pulgar (2).

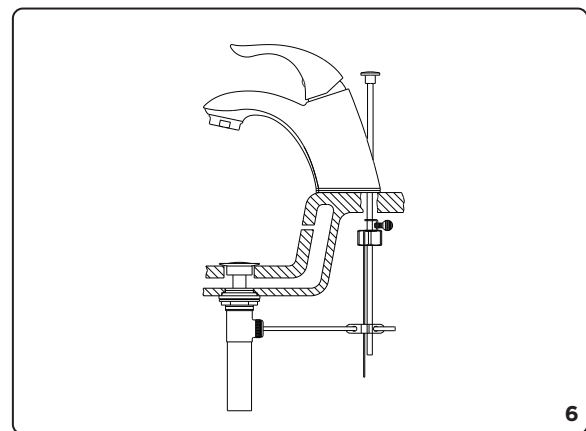

Maintenance Your new faucet is designed for years of trouble-free performance. Keep it looking new by cleaning it periodically with a soft cloth. Avoid abrasive cleaners, steel wool and harsh chemicals as these will dull the finish and void your warranty.

Warranty Registration: Please log on to gerber-us.com to register your product today.