



DEMD-320LF DEMD-321LF

COMMERCIAL - SOLAR-POWERED ELECTRONIC FAUCET COMERCIAL - ROBINET ÉLECTRONIQUE À ÉNERGIE SOLAIRE COMERCIAL - LLAVE ELECTRÓNICA A ENERGÍA SOLAR



DEMD-320LF

Electronic Faucet for cold or premixed water
Robinet électronique pour eau froide ou prémitigée
Grifo electrónico para agua fría o premezclada



DEMD-321LF

Electronic faucet with mixer to adjust the temperature
Robinet électronique avec mitigeur pour réglage de la température
Grifo electrónico con mezclador para ajustar la temperatura

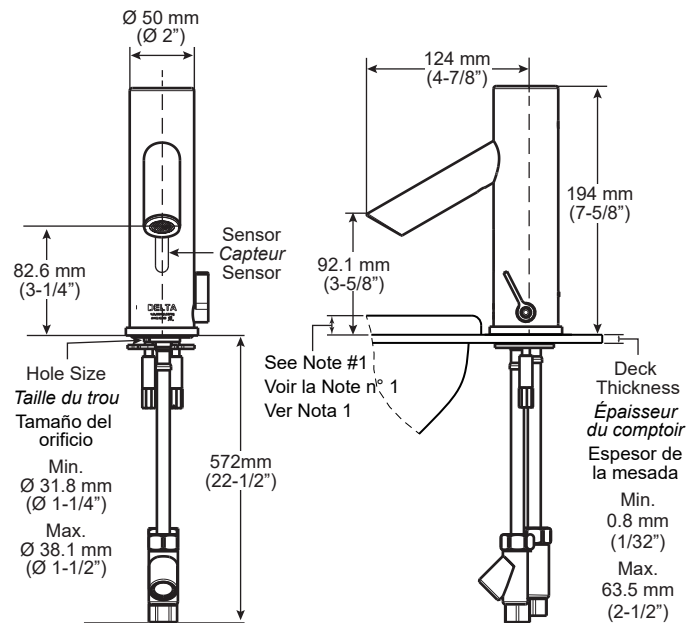
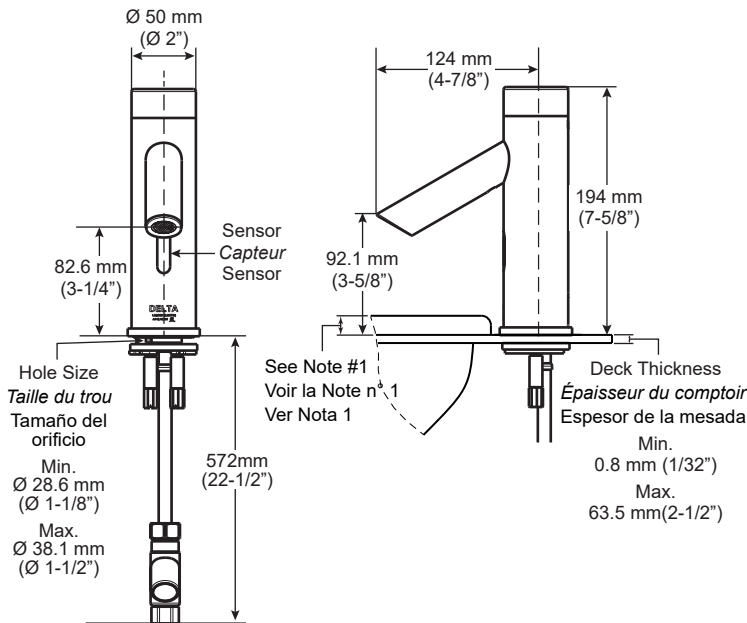

Power Supply: 4 x 1.5V "AA" alkaline batteries (required and included)
Alimentation: 4 piles alcalines 1,5V "AA" (requisies et incluses)
Fuente de Alimentación: 4 x 1.5V "AA" pilas alcalinas (requeridas e incluidas)
Auto shut-off time: 30 seconds
Temps d'arrêt automatique: 30 secondes
Apagado automático: 30 segundos

Recommended water pressure: 20 - 125 psi (138 - 862 kPa)
Pression d'eau recommandée: 20 - 125 lb/po2 (138 - 862 kPa)
Presión de agua recomendada: 20 à 125 psi (138 - 862 kPa)
Hot water temperature: Max. 171°F (77°C) up to 30 minutes
Température de l'eau chaude: Max. 171° F (77° C) jusqu'à 30 minutes
Temperatura del agua caliente: 171 °F (77 °C) máx. hasta por 30 minutos
Preset sensor range: 6" - 8" (153 mm - 203 mm)
Portée pré-réglée du capteur: 6 po - 8 po (153 mm - 203 mm)
Rango del sensor preajustado: 6" - 8" (153 mm - 203 mm)

Note: #1 - For sensor clearance: 26 mm (1") maximum sink lip height from deck.

Remarque: #1 - Espace libre pour le capteur: Hauteur maximale du rebord de l'évier de 26 mm (1 po) par rapport au comptoir

Nota: #1 - Para la separación del sensor: Altura máxima de 26 mm (1") para el borde del lavabo desde la mesada

Please leave this instruction sheet with the installed faucet.
S.V.P., Laissez cette fiche d'instructions avec la robinetterie nouvellement installée.
Deje esta hoja de instrucciones con la llave instalada.

REPAIR PARTS LIST / LISTE DES PIÈCES DE RECHANGE / LISTA DE PARTES DE REPARACIÓN

Familiarize yourself with the part names and repair part numbers.

Familiarisez-vous avec les noms des pièces et le numéro des pièces de rechange.

Familiarícese con los nombres y números de partes de recambio.

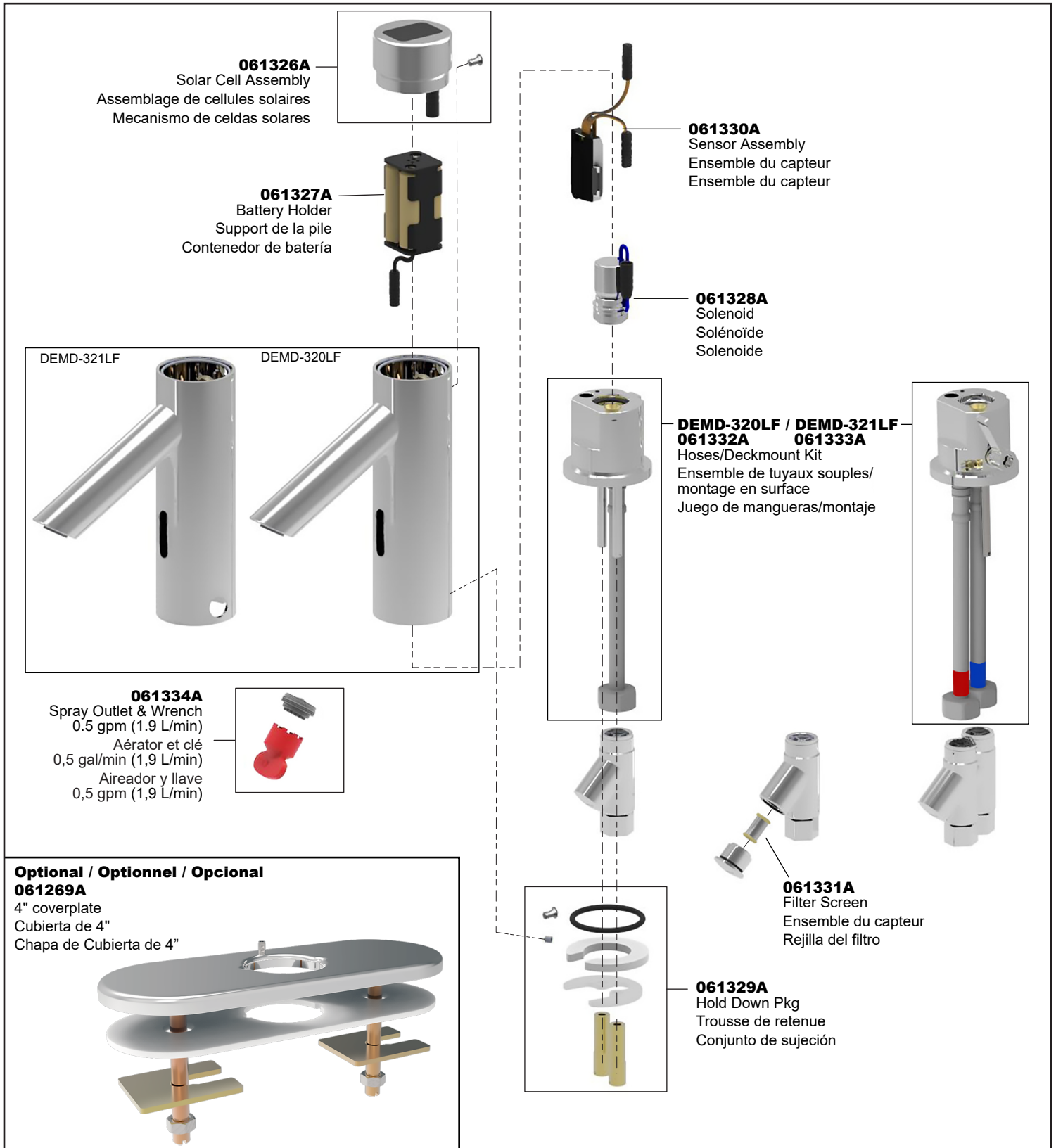

PRE-INSTALLATION INFORMATION / RENSEIGNEMENTS PRÉALABLES À L'INSTALLATION / INFORMACIÓN PREVIA A LA INSTALACIÓN

Check contents

Separate all parts from packaging and check each part with the "Parts List" section. Pay attention to the different model variations.

Make sure all parts are accounted for before discarding any packaging material.

If any parts are missing, do not attempt to install your faucet until you obtain the missing parts, contact Delta Commercial Technical Service at 1-800-387-8277 (Canada) or 1-877-509-2680 (U.S.A.).

Warning: Do not install the faucet facing any other electronic device operated by infrared sensor. To prevent reflection based activations, it is recommended to keep highly reflective objects, such as mirrors, away from the faucet sensor line of sight.

Preparation for Installation

Flush water supply lines thoroughly before installing the faucet. Do not allow dirt, plumber tape or metal particles to enter the faucet. Shut off water supply.

Important: All plumbing is to be installed in accordance with applicable codes and regulations.

Vérifiez le contenu

Séparez toutes les pièces de l'emballage et vérifiez chaque pièce avec la section « Liste des pièces ». Faites attention aux différentes variations du modèle.

Assurez-vous que toutes les pièces soient présentes avant de jeter tout matériel d'emballage.

Si des pièces manquent, n'essayez pas d'installer votre robinet jusqu'à ce que vous obteniez les parties manquantes, et contactez le service technique commercial de Delta au 1-800-387-8277 (Canada) ou 1-877-509-2680 (U.S.A.).

Avertissement: Ne pas installer le robinet face à tout autre appareil électronique utilisant un capteur infrarouge. Pour prévenir que le robinet soit activé par des reflets, il est recommandé de garder les objets fortement réfléchissants tels que les miroirs, loin de la ligne de mire du capteur du robinet.

Préparation pour l'installation

Purgez les conduites d'eau avant d'installer le robinet. Ne laissez pas des saletés, du ruban de plombier ni des particules métalliques pénétrer dans le robinet. Coupez l'approvisionnement en eau.

Important: Toute la plomberie doit être installée conformément aux règlements et codes en vigueur.

Verifique los materiales

Retire todas las partes del embalaje y verifique cada una de ellas con la sección "Lista de partes". Preste atención a las variaciones entre diferentes modelos. Asegúrese de que haya tenido en cuenta todas las partes antes de descartar ningún material.







Si faltara cualquiera de las partes, no intente instalar la llave hasta conseguirla. Llame al Servicio técnico comercial de Delta al 1-800-387-8277 (Canadá) o al 1-877-509-2680 (EE.UU.).

Advertencia: No instalar el grifo enfrente de otro dispositivo electrónico operado por un sensor infrarrojo. Para prevenir la activación por reflexión, es recomendado mantener objetos altamente reflectivos como espejos, lejos de la línea de activación del sensor del grifo.

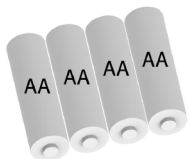
Preparación para la instalación

Drene completamente las líneas de suministro de agua antes de instalar la llave. No permita que entre suciedad, cinta para sellar roscas o partículas metálicas dentro de la llave. Cierre el suministro de agua.

Importante: Todas las cañerías deben instalarse conforme a los códigos y reglamentaciones correspondientes.

Parts List/Liste des pièces/Lista de partes					
 <p>AA Batteries - Qty. 4 Piles AA - Qté. 4 Baterías AA, cantidad 4</p>	 <p>Allen Wrench Clé Hexagonale Llave Allen</p>	 <p>Deck Washer Rondelle de comptoir Arandela para mesada</p>	 <p>Spray Outlet & Wrench Arandela para mesada Salida rociadora y llave</p>	 <p>In-line Filter Salida rociadora y llave Filtro en línea DEMD-320LF - Qty. 1 DEMD-321LF - Qty. 2</p>	 <p>Spare Washers for In-line Filter - Qty 2 Rondelles de rechange pour filtre en ligne - Qté 2 Arandelas de repuesto para filtro en línea, cantidad 2</p>

INSTALLATION INSTRUCTIONS / CONSIGNES D'INSTALLATION / INSTRUCCIONES DE INSTALACIÓN

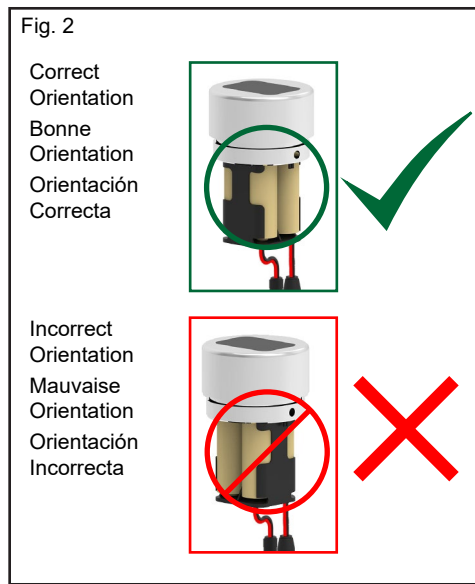
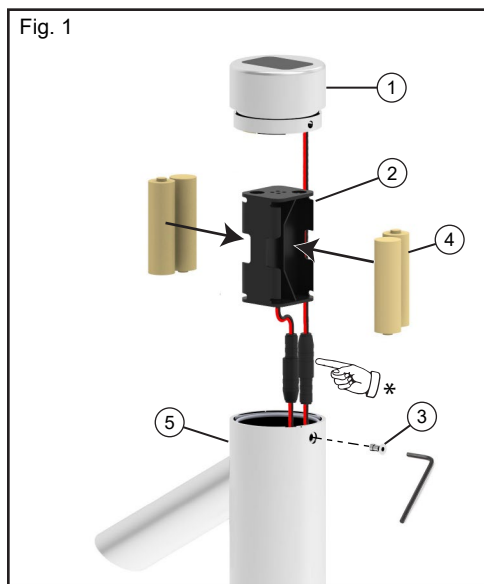

Step 1 - Install / Replace Batteries (see Figures 1 & 2)

1. Using the wrench supplied, remove the set screw (3) and pull off the solar cap (1).
2. Remove the battery holder (2) from the solar cap (1) and install the supplied batteries (4) in the battery holder (2). The faucet is now powered.

Note: * Ensure all wires are tightly connected and the alignment tabs are oriented properly.

3. Insert the battery holder (2) back into the solar cap (1) oriented as shown (Figure 2) with the open side of the battery holder (2) lined up with the screw hole in the solar cap (1).
4. Re-assemble into the faucet body (5) and be careful not to pinch any wires.
5. Secure solar cap (1) to faucet body (5) using set screw (3).

Étape 1 - Installez / remplacez les piles (voir les Figures 1 et 2)

1. À l'aide de la clé fournie, retirez la vis (3) et le capuchon solaire (1).
2. Retirez le support de pile (2) du capuchon solaire (1), puis installez les piles fournies (4) dans le support de pile (2). Le robinet est maintenant alimenté.

Remarque: * Assurez-vous que tous les câbles soient correctement raccordés et que les languettes d'alignement soient correctement orientées.

3. Insérez le support de batterie (2) dans le capuchon solaire (1) de la façon indiquée (Figure 2) avec le côté ouvert du support de pile (2) aligné avec le trou de la vis dans le capuchon solaire (1).
4. Remontez dans le corps du robinet (5) et veillez à **NE PAS** pincer les fils.
5. Fixez le capuchon solaire (1) au corps du robinet (5) à l'aide de la vis de réglage (3).

Paso 1 - Instale/reemplace las baterías (ver Figuras 1 y 2)

1. Con la llave incluida, remueva el tornillo de ajuste (3) y saque la tapa solar (1).
2. Remueva el soporte de las baterías (2) de la tapa solar (1) e instale las baterías suministradas (4) en el soporte correspondiente (2). Ahora la llave tiene alimentación.

Nota: * Verifique que todos los cables estén bien conectados y que las pestañas de alineación estén correctamente orientadas.

3. Inserte el soporte de las baterías (2) nuevamente dentro de la tapa solar (1) en la orientación que se muestra (Figura 2) con el lado abierto del soporte de las baterías (2) alineado con el orificio del tornillo de la tapa solar (1).
4. Vuelva a colocar todo dentro del cuerpo de la llave (5) teniendo cuidado de no pellizcar los cables.
5. Asegure la tapa solar (1) al cuerpo de la llave (5) con el tornillo de ajuste (3).

Step 2 - Check sensor and solenoid operation (no water) (see Figure 3)

1. Check sensor by waving hand in front of the sensor. Listen for a "clicking" sound from the faucet and a red LED light inside the sensor.
2. If there is no "clicking" sound or red light inside the sensor, repeat Step 1.
3. If the problem persists, please refer to the troubleshooting guide at the end of this document.

Fig. 3



Étape 2 - Vérifiez le fonctionnement du capteur et du solénoïde (sans eau) (voir la Figure 3)

1. Vérifiez le capteur en agitant la main devant le capteur. Vous entendrez un « dé clic » ou vous verrez une lumière rouge à l'intérieur de la sonde.
2. S'il n'y a aucun « dé clic » ou une lumière rouge à l'intérieur de la sonde, répétez l'étape 1.
3. Si le problème persiste, veuillez consulter le guide de dépannage à la fin du présent document.

Paso 2 - Verifique el funcionamiento del sensor y del solenoide (sin agua) (ver Figura 3)

1. Pruebe el sensor moviendo una mano delante del sensor. Verifique que la llave haga un "clic" y que se encienda un LED rojo dentro del sensor.
2. Si no escucha ningún "clic" ni ve la luz roja dentro del sensor, repita el paso 1.
3. Si el problema persiste, consulte la guía de resolución de problemas al final de este documento.

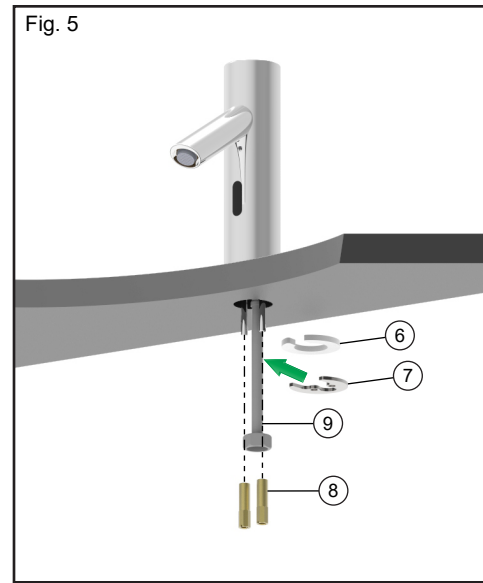
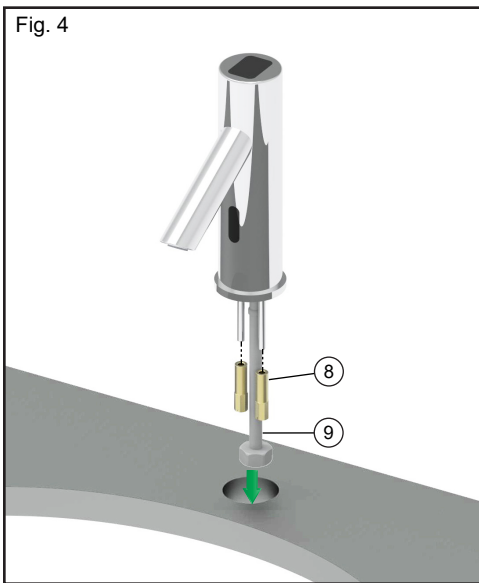

Step 3 - Install faucet onto the sink (see Figures 4 & 5)

1. Remove lock nuts (8) and set aside.
2. Pass pre-attached hose(s) (9) through the sink hole and secure the faucet using washer (7) and lock nuts (8).
3. The open side of the washer (7) should point to the front of the faucet.

Note: For decks less than 6 mm (1/4") in thickness, use supplied thin deck washer (6).

Étape 3 - Installez le robinet sur l'évier (voir Figures 4 et 5)

1. Enlevez les écrous de serrage (8) et mettez-les de côté.
2. Passez le(s) tuyau(x) pré-attaché(s) (9) dans le trou de l'évier et fixez le robinet à l'aide de la rondelle (7) et des écrous de blocage (8).
3. Le côté ouvert de la rondelle (7) doit pointer vers l'avant du robinet.

Remarque: Pour les comptoirs de moins de 6 mm (1/4 po) d'épaisseur, utilisez la rondelle mince fournie (6).

Paso 3 - Instale la llave sobre el lavabo (ver Figuras 4 y 5)

1. 1. Remueva las tuercas de seguridad (8) y déjelas a un lado.
2. 2. Pase las mangueras previamente colocadas (9) a través del orificio del lavabo y fije la llave usando la arandela (7) y las tuercas de seguridad.
3. 3. El lado abierto de la arandela (7) debe apuntar hacia el frente de la llave.

Nota: Para mesadas de menos de 6 mm (1/4") de espesor, use la arandela para mesada delgada (6) suministrada.

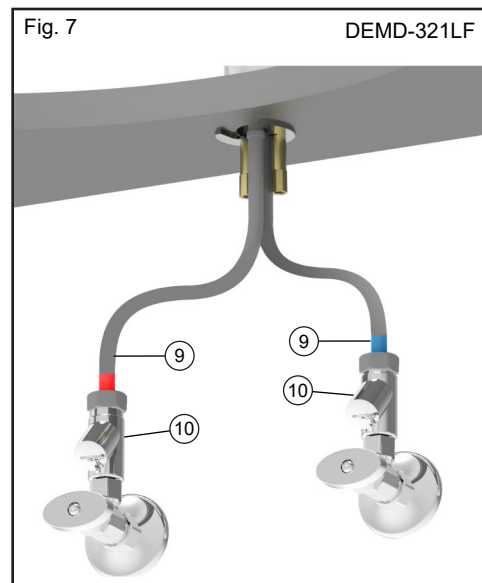
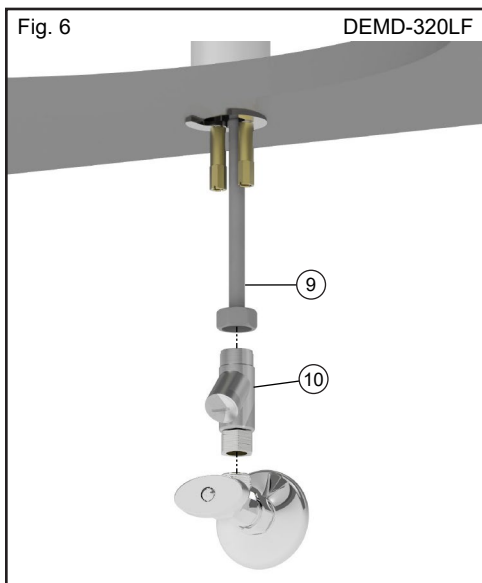

Step 4 - Install filters and connect to water supply (see Figures 6 & 7)

1. Install in-line filter assemblies (10) onto the shut-off valve(s).
2. Connect the supply hose(s) (9) to the in-line filter assemblies (10).

Note: For DEMD-321LF, connect the hose with red label to the hot water supply and the hose with the blue label to the cold water supply.

Étape 4 - Installez les filtres et raccordez-les à l'alimentation en eau (voir les Figures 6 et 7)

1. Installez les assemblages de filtre en ligne (10) sur les vannes d'arrêt.
2. Raccordez les tuyaux d'alimentation (9) aux filtres en ligne (10).

Remarque: Pour le DEMD-321LF, raccordez le tuyau avec l'étiquette rouge à l'alimentation en eau chaude et le tuyau avec l'étiquette bleue à l'eau froide.

Paso 4 - Instale los filtros y conecte el suministro de agua (ver Figuras 6 y 7)

1. 1. Instale los mecanismos de filtro en línea (10) sobre las llaves de paso.
2. 2. Conecte las mangueras de suministro (9) a los mecanismos de filtro en línea (10).

Nota: Para la DEMD-321LF, conecte la manguera con la etiqueta roja al suministro de agua caliente y la manguera con la etiqueta azul al suministro de agua fría.

Step 5 - Test for operation (see Figure 8)

1. Turn on the water supply at the shut-off valve(s).
2. Cycle the faucet on/off several times by waving a hand in front of the sensor until all air has been purged from the supply lines.
3. Check for leaks.
4. Turn off the water at the shut-off valve(s) before installing the aerator (11) using the supplied aerator key (12).
5. Turn on the water supply at the shut-off valve(s).
6. Test for operation by waving a hand in front of the sensor. If the faucet cycles on/off the faucet has been properly set up.

Note: Refer to "TROUBLE SHOOTING" on page 14 for assistance.

Étape 5 - Test de fonctionnement (voir Figure 8)

1. Ouvrez l'alimentation en eau à la vanne(s) d'arrêt.
2. Effectuez un cycle en marche/arrêt plusieurs fois en agitant une main devant le capteur, jusqu'à ce que tout l'air a été purgé des tuyaux d'alimentation.
3. Vérifiez pour des fuites.
4. Coupez l'eau à la/aux vanne(s) d'arrêt avant d'installer l'aérateur (11) à l'aide de la clé d'aérateur fournie (12).
5. Ouvrez l'alimentation en eau à la vanne(s) d'arrêt.
6. Testez le fonctionnement en agitant une main devant le capteur. Si le robinet effectue un cycle marche/arrêt, il a été correctement configuré.

Remarque: Reportez-vous à « Dépannage » à la page 15 pour de l'assistance.

Paso 5 - Verifique el funcionamiento (ver Figura 8)

1. Abra las llaves de paso de agua.
2. Haga funcionar la llave varias veces moviendo una mano delante del sensor hasta que se haya purgado todo el aire de las líneas de suministro.
3. Verifique que no tenga fugas.
4. Cierre las llaves de paso del agua antes de instalar el aireador (11) utilizando la llave para aireador (12) suministrada.
5. Abra las llaves de paso de agua.
6. Pruebe el funcionamiento moviendo una mano delante del sensor. Si la llave se abre y se cierra, ha sido correctamente instalada.

Nota: Consulte "RESOLUCIÓN DE PROBLEMAS" en la página 16 si necesita ayuda.



SIDE-MIXER TEMPERATURE ADJUSTMENT / RÉGLAGE DE LA TEMPÉRATURE DU MITIGEUR DE CÔTÉ / AJUSTE DE TEMPERATURA CON EL MEZCLADOR LATERAL

DEMD-321LF (see Figure 9)

Pull side-mixer handle forward (rotate counter-clockwise) to add more hot water and increase the outlet water temperature. Push side-mixer handle back (rotate clockwise) to add more cold water and decrease the outlet water temperature.

DEMD-321LF (voir la Figure 9)

Tirez la poignée du mitigeur de côté vers l'avant (tourner dans le sens antihoraire) pour augmenter la quantité d'eau froide et diminuer la température de l'eau à la sortie. Repoussez la poignée du mitigeur de côté vers l'arrière (tourner dans le sens horaire) pour augmenter la quantité d'eau froide et diminuer la température de l'eau à la sortie.

DEMD-321LF (ver la Figura 9)

Tire de la palanca del mezclador hacia adelante (rotándolo en sentido contra horario) para aumentar la cantidad de agua caliente y elevar la temperatura del agua de salida. Empuje la palanca del mezclador hacia atrás (rotándolo en sentido horario) para aumentar la cantidad de agua fría y disminuir la temperatura del agua de salida.



MAINTENANCE

Care and cleaning of chrome and special finishes

DO NOT use steel wool or cleansing agents containing alcohol, acid, abrasives, or the like. Use of any prohibited cleaning or maintenance products or substances could damage the surface of the faucet. For surface cleaning of faucet, use **ONLY** soap and water, then wipe dry with clean cloth or towel. When cleaning bathroom tile, the faucets should be protected from any splattering of harsh cleaners.

Filter cleaning instructions

This faucet is provided with in-line filter(s) to prevent foreign particles from entering the faucet through the water supply lines. If the water flow has decreased, this may be an indication that the in-line filter(s) have become clogged. The filter(s) can be cleaned as follows:

1. Shut off the water at the supply stop(s).
2. Activate the faucet to relieve water pressure built up within the faucet.
3. Use screwdriver to open in-line filter chamber.
4. Remove the filter(s) and wash them under running water.
5. Reassemble the parts.
6. Restore water by opening the supply stop(s).
7. Activate faucet several times and check for leaks.

Aerator cleaning instructions (see Figure 8)

1. Shut off the water at the supply stop(s).
2. Activate the faucet to relieve water pressure built up within the faucet.
3. Use supplied aerator wrench to remove the aerator.
4. Rinse aerator under running water to remove debris.
5. Reassemble the aerator to the faucet. Ensure the aerator washer is installed properly.
6. Restore water by opening the supply stop(s).
7. Activate faucet several times and check for leaks.

Side mixer cleaning instructions (DEMD-321LF) (see Figures 10 - 12)

1. Shut off the water at the supply stop(s).
2. Activate the faucet to relieve water pressure built up within the faucet.
3. Remove the side mixer handle (1) by pulling out the red/blue temperature indicator plug (2) and handle screw (3).
4. Remove the set screw (4) at the back of the faucet near the base, lift the body assembly off the faucet base and disconnect the solenoid.
5. Remove the bolt (5) from the faucet base using a 3/32" or 2.5mm Allen wrench.
6. Use the bolt (5) to pull out the mixer assembly (6) from the faucet base.
7. Clean the mixer assembly of any debris by rinsing under water.
8. Apply silicone compatible lubrication onto the o-ring (7) before reassembling the mixer assembly (6) and bolt (5) to the faucet base.
9. Reconnect the solenoid cable.
10. There is a copper tube (9) in the body assembly that must be aligned to the outlet port (8) in the faucet base so the body assembly can fit back over the faucet base.
11. Lock the faucet base to the body assembly using the set screw (4).
12. Reassemble the handle (1) and red/blue temperature indicator plug (2).

Note: The temperature indicator plug (2) should be oriented with red on the left and blue on the right.

13. Restore water by opening the supply stop(s).
14. Activate faucet several times and check for leaks.

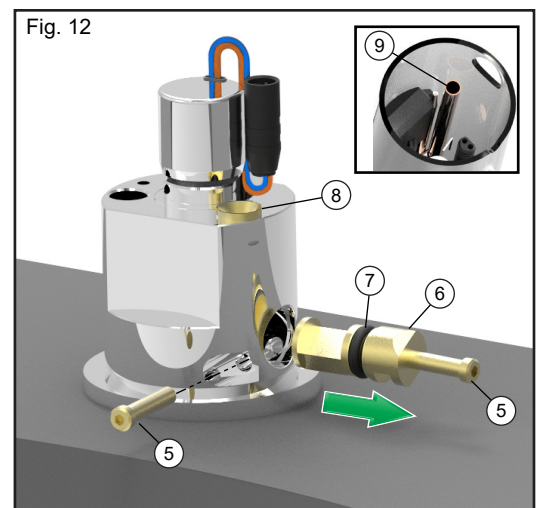
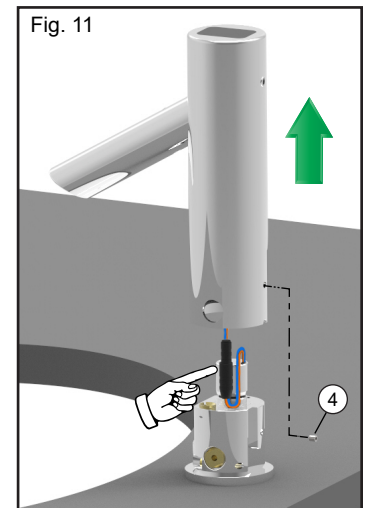
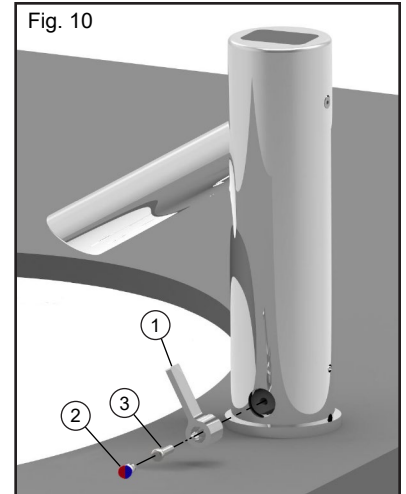

Replacing the sensor assembly (061330A) (see Figures 10 - 14)

1. Shut off the water at the supply stop(s).
2. Activate the faucet to relieve water pressure built up within the faucet.
3. DEMD-321LF only: Remove the side mixer handle (1) by pulling out the red/blue temperature indicator plug (2) and handle screw (3).
4. Remove the set screw (4) at the back of the faucet near the base, lift the body assembly off the faucet base and disconnect the solenoid.
5. Remove the set screw (12) holding the solar cap (10) to the body assembly. Lift off the solar cap (10) and battery pack (11) and disconnect them from the sensor.
6. There are two stainless steel locking pins (13) in the faucet that secure the sensor assembly (14). Pull out the stainless steel pins up through the top of the faucet. It may be necessary to push the pins up from the bottom of the faucet.
7. Replace the sensor assembly.

Note: The sensor must be oriented with the wires going upwards.

8. Reinstall the locking pins (13).
9. Reconnect the solenoid cable.
10. There is a copper tube (9) in the body assembly that must be aligned to the outlet port (8) in the faucet base so the body assembly can fit back over the faucet base.
11. Lock the faucet base to the body assembly using the set screw (4).
12. Reconnect the battery pack (11) and reinstall the solar cap (10) with set screw (12).
13. DEMD-321LF only: Reassemble the handle (1) and red/blue temperature indicator plug (2).

Note: The temperature indicator plug should be oriented with the red on the left and blue on the right.

14. Restore water by opening the supply stop(s).
15. Activate faucet several times and check for leaks

Replacing the solenoid assembly (061328A) (see Figures 10 - 12 & 15)

1. Shut off the water at the supply stop(s).
2. Activate the faucet to relieve water pressure built up within the faucet.
3. DEMD-321LF only: Remove the side mixer handle (1) by pulling out the red/blue temperature indicator plug (2) and handle screw (3).
4. Remove the set screw (4) at the back of the faucet near the base, lift the body assembly off the faucet base and disconnect the solenoid.
5. Use a 11/16" or 17mm wrench (1/4" thick max) to remove the solenoid assembly (15) from the faucet base. Remove the diaphragm (16) and spring (17) if they are still in the faucet base.
6. Replace the solenoid assembly
7. Reconnect the solenoid cable.
8. There is a copper tube (9) in the body assembly that must be aligned to the outlet port (8) in the faucet base so the body assembly can fit back over the faucet base.
9. Lock the faucet base to the body assembly using the set screw (4).
10. Reassemble the handle (1) and red/blue temperature indicator plug (2).

Note: The temperature indicator plug (2) should be oriented with red on the left and blue on the right.

11. Restore water by opening the supply stop(s).
12. Activate faucet several times and check for leaks.

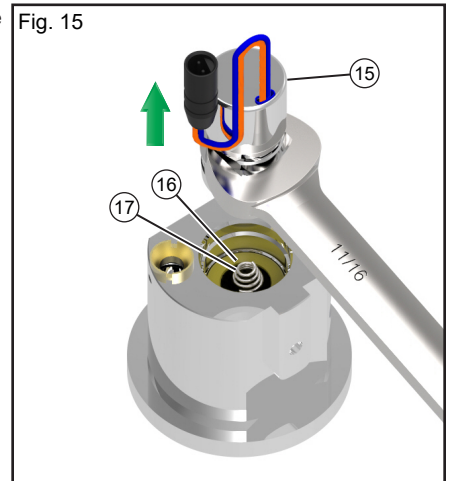
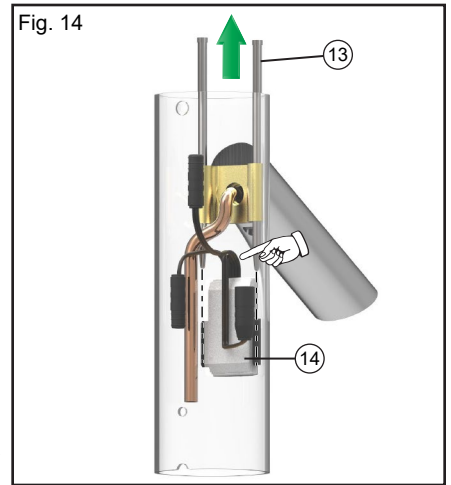
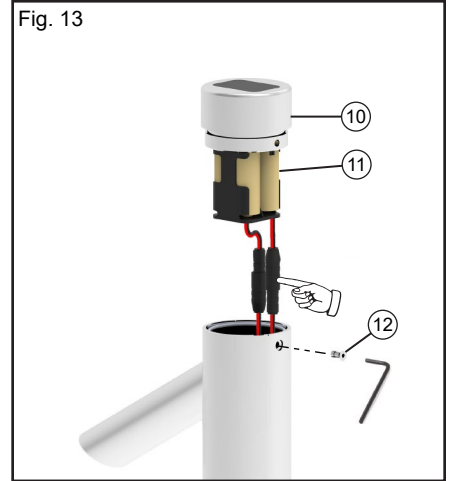

Entretien et nettoyage des finitions de chromées et spéciales

NE PAS utiliser de la laine d'acier ni de produits de nettoyage contenant de l'alcool, des acides, des abrasifs ou des substances similaires. L'utilisation de produits de nettoyage ou d'entretien ou de substances interdites pourrait endommager la surface du robinet. Pour le nettoyage du robinet, utilisez de l'eau et du savon uniquement, puis essuyez avec un chiffon propre ou une serviette. Les robinets doivent être protégés contre les éclaboussures de produits nettoyants abrasifs lorsque vous nettoyez les tuiles de salle de bain.

Instructions de nettoyage du filtre

Ce robinet est muni d'un filtre(s) en ligne pour empêcher les particules étrangères d'entrer dans le robinet à travers les lignes d'approvisionnement en eau. Si le débit d'eau a diminué, cela peut être une indication que les filtres en ligne sont obstrués. Les filtres peuvent être nettoyés comme suit:

1. Coupez l'eau à la vanne(s) d'arrêt.
2. Activez le robinet pour libérez la pression de l'eau accumulée dans le robinet.
3. Utilisez un tournevis pour ouvrir le compartiment du filtre en ligne.
4. Enlevez le(s) filtre(s) et lavez-le(s) sous l'eau courante.
5. Remontez les pièces.
6. Restaurez l'alimentation en eau en ouvrant la/les vanne(s) d'arrêt.
7. Activez le robinet plusieurs fois et vérifiez l'étanchéité.

Fig. 10

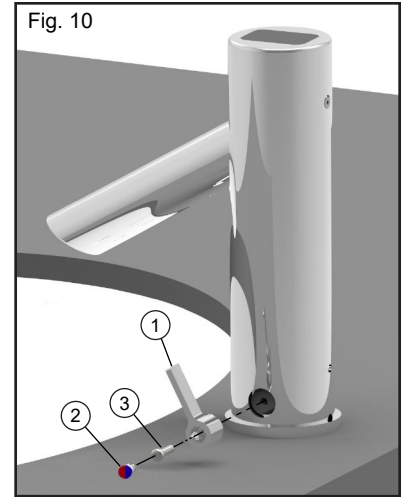

Instructions de nettoyage de l'aérateur (voir Figure 8)

1. Coupez l'eau à la vanne(s) d'arrêt.
2. Activez le robinet pour libérez la pression de l'eau accumulée dans le robinet.
3. Utilisez la clé d'aérateur fournie pour enlever l'aérateur.
4. Rincez l'aérateur sous de l'eau courante pour enlever les débris.
5. Remontez l'aérateur sur le robinet. Assurez-vous que la rondelle de l'aérateur soit installée correctement.
6. Restaurez l'alimentation en eau en ouvrant la/les vanne(s) d'arrêt.
7. Activez le robinet plusieurs fois et vérifiez l'étanchéité.

Fig. 11

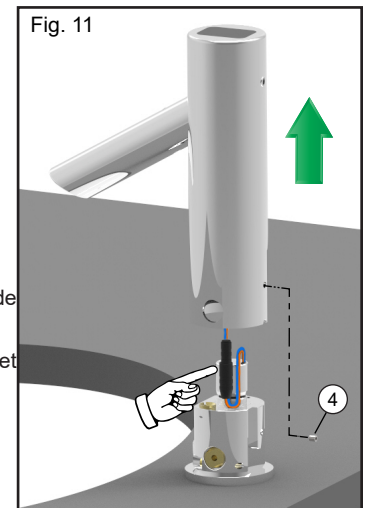

Directives de nettoyage du mitigeur de côté (DEMD-321LF) (voir les chiffres 10-12)

1. Coupez l'eau à la vanne(s) d'arrêt.
2. Activez le robinet pour libérez la pression de l'eau accumulée dans le robinet.
3. Retirez la poignée mitigeur de côté (1) en tirant sur la fiche de l'indicateur de température rouge/bleu (2) et la vis de la poignée (3).
4. Enlevez la vis de réglage (4) à l'arrière du robinet près de la base, soulevez le corps de la base du robinet et déconnectez le solénoïde.
5. Retirez la vis (5) de la base du robinet en utilisant une clé hexagonale de 3/32 po ou 2,5 mm.
6. Utilisez le boulon (5) pour retirer l'ensemble du mitigeur (6) de la base du robinet.
7. Nettoyez tous les débris sur l'assemblage du mitigeur en le rinçant sous l'eau.
8. Appliquez un lubrifiant de silicone compatible sur le joint torique (7) avant de remonter le mitigeur (6) et la vis (5) sur la base du robinet.
9. Rebranchez le câble du solénoïde.
10. Il y a un tube en cuivre (9) dans l'ensemble du corps qui doit être aligné avec l'orifice de sortie (8) dans la base du robinet afin que l'ensemble du corps puisse être replacé sur la base du robinet.
11. Verrouillez la base de l'ensemble du corps à l'aide de la vis de réglage (4) du robinet.
12. Remontez la poignée (1) et la fiche de l'indicateur de température rouge/bleu (2).

Fig. 12

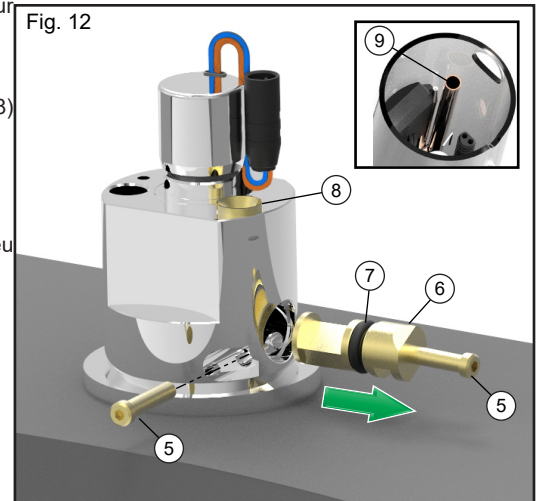

Remarque: La fiche de l'indicateur de température (2) doit être orientée avec le rouge à gauche et bleu à droite.

13. Restaurez l'alimentation en eau en ouvrant la/les vanne(s) d'arrêt.
14. Activez le robinet plusieurs fois et vérifiez l'étanchéité.

Remplacez le solénoïde (061330A) (voir Figures 10 à 14 et 15)

1. Coupez l'eau à la vanne(s) d'arrêt.
2. Activez le robinet pour libérez la pression de l'eau accumulée dans le robinet.
3. DEMD-321LF seulement : Retirez la poignée mitigeur de côté (1) en tirant sur la fiche de l'indicateur de température rouge/bleu (2) et la vis de poignée (3).
4. Enlevez la vis de réglage (4) à l'arrière du robinet près de la base, soulevez le corps de la base du robinet et déconnectez le solénoïde.
5. Retirez la vis (12) en tenant le capuchon solaire (10) sur l'ensemble du corps. Soulevez le capuchon solaire (10) et la batterie (11) et déconnectez-les du capteur.
6. Il y a deux goupilles de blocage en acier inoxydable (13) dans le robinet qui fixent l'ensemble du capteur (14). Retirez les goupilles en acier inoxydable depuis le haut du robinet. Il peut être nécessaire de pousser les tiges vers le haut depuis le bas du robinet.
7. Remplacez l'ensemble du capteur.

Remarque: Le capteur doit être orienté avec les fils vers le haut.

8. Réinstallez les goupilles de sécurité (13).
9. Rebranchez le câble du solénoïde.
10. Il y a un tube en cuivre (9) dans l'ensemble du corps qui doit être aligné avec l'orifice de sortie (8) dans la base du robinet afin que l'ensemble du corps puisse être replacé sur la base du robinet.
11. Verrouillez la base de l'ensemble du corps à l'aide de la vis de réglage (4) du robinet.
12. Rebranchez la batterie (11), puis réinstallez le capuchon solaire (10) avec la vis (12).
13. DEMD-321LF seulement : Remontez la poignée (1) et la fiche de l'indicateur de température rouge/bleu (2).

Remarque: La fiche de l'indicateur de température (2) doit être orientée avec le rouge à gauche et bleu à droite.

14. Restaurez l'alimentation en eau en ouvrant la/les vanne(s) d'arrêt.
15. Activez le robinet plusieurs fois et vérifiez l'étanchéité.

Remplacez le solénoïde (061328A) (voir Figures 10 à 12 et 15)

1. Coupez l'eau à la vanne(s) d'arrêt.
2. Activez le robinet pour libérez la pression de l'eau accumulée dans le robinet.
3. DEMD-321LF seulement : Retirez la poignée mitigeur de côté (1) en tirant sur la fiche de l'indicateur de température rouge/bleu (2) et la vis de poignée (3).
4. Enlevez la vis de réglage (4) à l'arrière du robinet près de la base, soulevez le corps de la base du robinet et déconnectez le solénoïde.
5. Utilisez une clé de 11/16 po ou 17mm (1/4 po épaisseur max) pour retirer l'ensemble du solénoïde (15) de la base du robinet. Enlevez la membrane (16) et le ressort (17) s'ils sont toujours à l'intérieur de la base du robinet.
6. Remplacez l'ensemble du solénoïde.
7. Rebranchez le câble du solénoïde.
8. Il y a un tube en cuivre (9) dans l'ensemble du corps qui doit être aligné avec l'orifice de sortie (8) dans la base du robinet afin que l'ensemble du corps puisse être replacé sur la base du robinet.
9. Verrouillez la base de l'ensemble du corps à l'aide de la vis de réglage (4) du robinet.
10. Remontez la poignée (1) et la fiche de l'indicateur de température rouge/bleu (2).

Remarque: La fiche de l'indicateur de température (2) doit être orientée avec le rouge à gauche et bleu à droite.

11. Restaurez l'alimentation en eau en ouvrant la/les vanne(s) d'arrêt.
12. Activez le robinet plusieurs fois et vérifiez l'étanchéité.

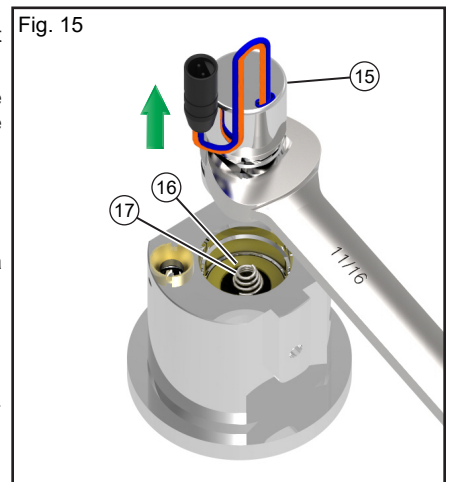
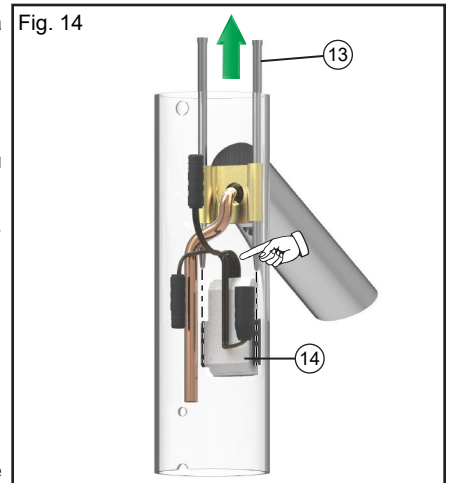
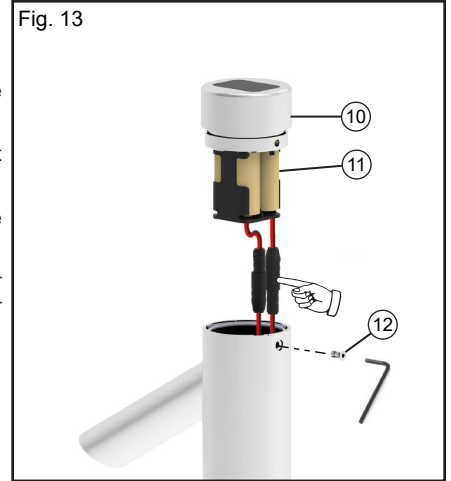

Cuidado y limpieza del cromado y de las terminaciones especiales

NO EMPLEE lana de acero o agentes limpiadores que contengan alcohol, ácido, abrasivos o similares. El uso de cualquiera de los limpiadores o productos de limpieza prohibidos podría dañar la superficie de la llave. Para limpiar la superficie de la llave, use **SOLAMENTE** agua y jabón y luego séquela con un paño limpio o toalla. Cuando limpie los azulejos del baño deberá proteger las llaves contra limpiadores agresivos.

Instrucciones de limpieza del filtro

Esta llave viene con filtros en línea para evitar que materiales extraños puedan entrar en la llave a través de las líneas de suministro de agua. Si ha disminuido el caudal de agua, podría deberse a que los filtros están tapados. Se los puede limpiar de la siguiente manera:

1. Corte el agua con las llaves de paso.
2. Active la llave para liberar la presión de agua acumulada dentro de la misma.
3. Use un destornillador para abrir las cámaras de los filtros en línea.
4. Quite el /los filtros y enjuáguelos en agua corriente.
5. Rearme las partes.
6. Vuelva a abrir las llaves de paso del agua.
7. Active la llave varias veces y verifique que no tenga fugas.

Fig. 10

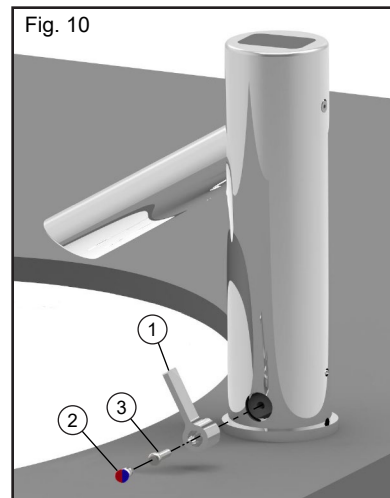

Instrucciones de limpieza del aireador (ver la Figura 8)

1. Corte el agua con las llaves de paso.
2. Active la llave para liberar la presión de agua acumulada dentro de la misma.
3. Use la llave suministrada para remover el aireador.
4. Enjuague el aireador debajo de un chorro de agua para remover los residuos.
5. Vuelva a colocar el aireador en la llave. Verifique que la arandela del aireador esté colocada correctamente.
6. Vuelva a abrir las llaves de paso del agua.
7. Active la llave varias veces y verifique que no tenga fugas.

Fig. 11

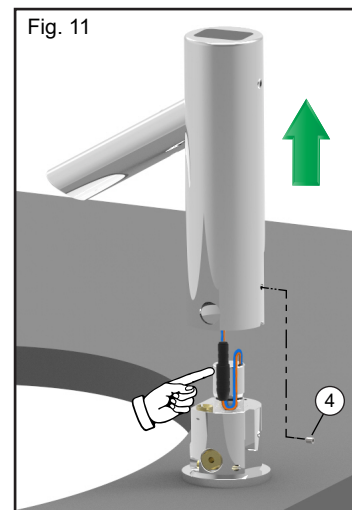

Instrucciones de limpieza del mezclador lateral (DEMD-321LF) (ver las Figuras 10 - 12)

1. Corte el agua con las llaves de paso.
2. Active la llave para liberar la presión de agua acumulada dentro de la misma.
3. Remueva el mango del mezclador lateral (1) sacando el tapón rojo/azul indicador de temperatura (2) y el tornillo del mango (3).
4. Remueva el tornillo de ajuste (4) que está en la parte de atrás de la llave, cerca de su base. Levante el cuerpo de la llave separándolo de su base y desconecte el solenoide.
5. Remueva el perno (5) de la base de la llave usando una llave Allen de 3/32" o de 2,5 mm.
6. Use el perno (5) para extraer el mecanismo mezclador (6) de la base de la llave.
7. Limpie el mecanismo mezclador enjuagándolo debajo de un chorro de agua para remover la suciedad.
8. Coloque lubricante compatible con silicona sobre la junta tórica (7) antes de volver a colocar el mecanismo mezclador (6) y el perno (5) en la base de la llave.
9. Vuelva a conectar el cable del solenoide.
10. Hay un tubo de cobre (9) en el cuerpo de la llave que debe quedar alineado con el puerto de salida (8) en la base de la llave para que el cuerpo se pueda volver a colocar sobre la base de la llave.
11. Fije la base al cuerpo de la llave mediante el tornillo de ajuste (4).
12. Vuelva a armar el mango (1) y el tapón rojo/azul indicador de temperatura (2).

Nota: El tapón indicador de temperatura (2) debe quedar orientado con el lado rojo hacia la izquierda y el lado azul hacia la derecha.

13. Vuelva a abrir las llaves de paso del agua.
14. Active la llave varias veces y verifique que no tenga fugas.

Fig. 12

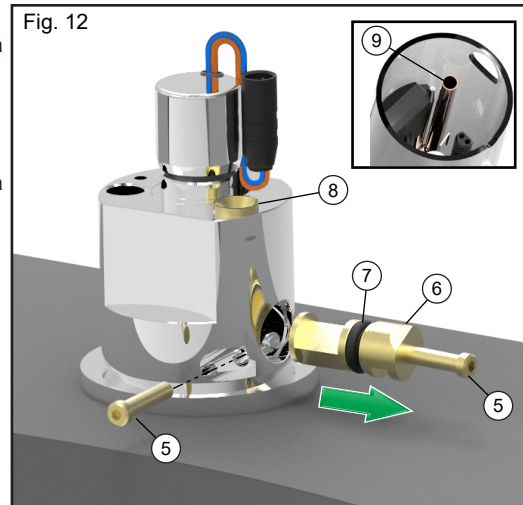

Reemplazo del mecanismo del sensor (061330A) (ver Figura 10 - 14)

1. Corte el agua con las llaves de paso.
2. Active la llave para liberar la presión de agua acumulada dentro de la misma.
3. Solamente para DEMD-321LF: Remueva el mango del mezclador lateral (1) sacando el tapón rojo/azul indicador de temperatura (2) y el tornillo del mango (3).
4. Remueva el tornillo de ajuste (4) que está en la parte de atrás de la llave, cerca de su base. Levante el cuerpo de la llave separándolo de su base y desconecte el solenoide.
5. Remueva el tornillo de ajuste (12) que fija la tapa solar (10) al cuerpo del mecanismo. Levante la tapa solar (10) y las baterías (11) y desconéctelas del sensor.
6. Hay dos clavijas de fijación de acero inoxidable (13) en la llave que aseguran el mecanismo del sensor (14). Remueva las clavijas de acero inoxidable a través de la parte de arriba de la llave. Podría ser necesario empujar las clavijas hacia arriba desde la parte de abajo de la llave.
7. Reemplace el mecanismo del sensor.

Nota: El sensor debe estar orientado con los cables hacia arriba.

8. Vuelva a instalar las clavijas de fijación (13).
9. Vuelva a conectar el cable del solenoide.
10. Hay un tubo de cobre (9) en el cuerpo de la llave que debe quedar alineado con el puerto de salida (8) en la base de la llave para que el cuerpo se pueda volver a colocar sobre la base de la llave.
11. Fije la base al cuerpo de la llave mediante el tornillo de ajuste (4).
12. Vuelva a conectar las baterías (11) y reinstale la tapa solar (10) con el tornillo de ajuste (12).
13. Solamente para DEMD-321LF: Vuelva a armar el mango (1) y el tapón rojo/azul indicador de temperatura (2).

Nota: El tapón indicador de temperatura (2) debe quedar orientado con el lado rojo hacia la izquierda y el lado azul hacia la derecha.

14. Vuelva a abrir las llaves de paso del agua.
15. Active la llave varias veces y verifique que no tenga fugas.

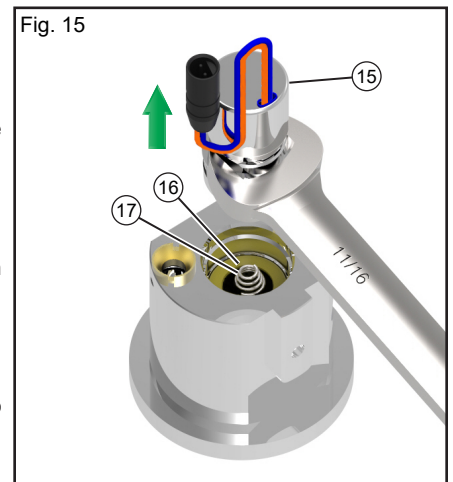
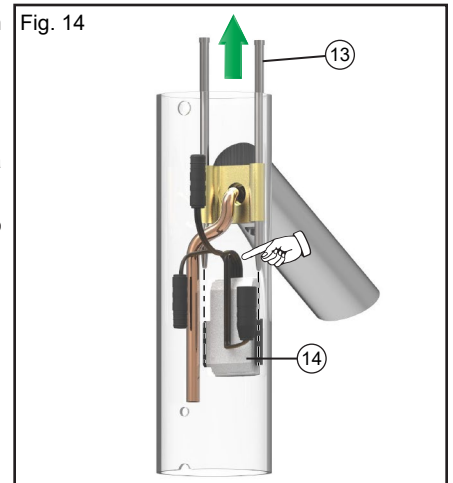
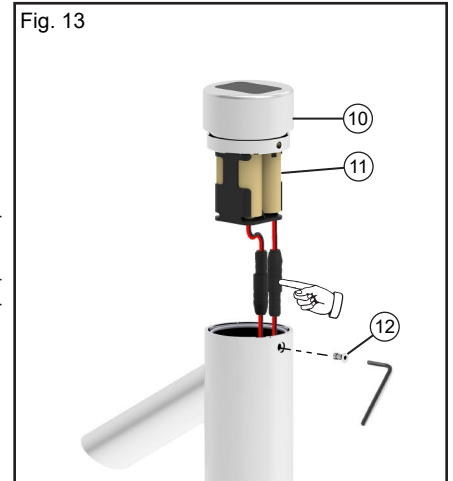

Reemplazo del mecanismo del solenoide (061328A) (ver Figura 10 - 12 y 15)

1. Corte el agua con las llaves de paso.
2. Active la llave para liberar la presión de agua acumulada dentro de la misma.
3. Solamente para DEMD-321LF: Remueva el mango del mezclador lateral (1) sacando el tapón rojo/azul indicador de temperatura (2) y el tornillo del mango (3).
4. Remueva el tornillo de ajuste (4) que está en la parte de atrás de la llave, cerca de su base. Levante el cuerpo de la llave separándolo de su base y desconecte el solenoide.
5. Use una llave de 11/16" o de 17 mm (1/4" de espesor máximo) para remover el solenoide (15) de la base de la llave. Remueva el diafragma (16) y el resorte (17) si todavía están en la base de la llave.
6. Reemplace el solenoide.
7. Vuelva a conectar el cable del solenoide.
8. Hay un tubo de cobre (9) en el cuerpo de la llave que debe quedar alineado con el puerto de salida (8) en la base de la llave para que el cuerpo se pueda volver a colocar sobre la base de la llave.
9. Fije la base al cuerpo de la llave mediante el tornillo de ajuste (4).
10. Vuelva a armar el mango (1) y el tapón rojo/azul indicador de temperatura (2).

Nota: El tapón indicador de temperatura (2) debe quedar orientado con el lado rojo hacia la izquierda y el lado azul hacia la derecha.

11. Vuelva a abrir las llaves de paso del agua.
12. Active la llave varias veces y verifique que no tenga fugas.

TROUBLE SHOOTING

Problem	Indicator	Cause	Solution
1. No water coming out of the faucet.	Sensor flashes continuously when user's hands are within the sensor's range.	Low battery.	Replace batteries.
	Red light in the sensor does not flash when user's hands are within the sensor's range.	Battery is completely used up.	The battery must be replaced.
	Red light in the sensor flashes when user's hands are within the sensor's range.	The sensor is picking up reflections from a mirror or other objects.	Remove the cause of the reflection.
		Connectors between the sensor and solenoid are disconnected.	Connect the sensor connectors to the solenoid.
		Debris or scale in solenoid.	Refer to "Maintenance" instructions on "Replacing the solenoid assembly (061328A)" on page 9
		The water supply pressure is too high (above 125 psi).	Reduce the water supply pressure below 125 psi.
The water pressure in the faucet body is higher than the supply pressure (blockage within the faucet), which causes the inlet check valves to lock close.	Turn off the water supply at the shut-off valve(s). Detach the supply hose(s) to relieve the pressure in the faucet body.		
2. Water flow from spout does not stop.	Red light in sensor flashes when user's hands are within the sensor's range.	Debris in diaphragm.	Replace the solenoid, refer to "Maintenance" instructions on "Replacing the solenoid assembly (061328A)" on page 9
		Diaphragm is torn.	Replace solenoid, refer to "Maintenance" instructions on "Replacing the solenoid assembly (061328A)" on page 9
	Red light in the sensor does not flash when the user's hands are within the sensor's range.	Sensor is dirty.	Clean sensor lens with soap and water. Use of an abrasive may scratch the sensor lens.
		Sensor is obstructed.	Remove the cause of the obstruction.
3. Water flow diminished.	Red light in sensor flashes when user's hands are within the sensor's range.	Sensor is picking up reflections from mirror or another object.	Remove the cause of the reflection.
		Filter is clogged.	Remove, clean and re-install in-line filter(s).
		Aerator is clogged.	Remove, clean and re-install aerator.
		4. Buzzing noise.	Buzzing noise during operation.
Clean filter(s) per "Maintenance" instructions on "Filter cleaning instructions" on page 8.			
Increase water pressure to faucet.			
Dissassemble and reassemble solenoid assembly. If problem persists, replace solenoid as per "Maintenance" instructions on "Replacing the solenoid assembly (061328A)" on page 9			
5. Side mixing handle movement.	Side mixing handle is stiff or feels gritty during operation.	Not enough o-ring lubrication.	Refer to "Maintenance" instructions on "Side mixer cleaning instructions (DEMD-321LF)" on page 8
		Metal filings inside mixing handle assembly.	

DÉPANNAGE

Problème	Indicateur	Cause	Solution
1. Aucune eau ne sort du robinet.	Le capteur clignote continuellement. La lumière rouge du capteur clignote lorsque les mains de l'utilisateur sont à portée de la sonde.	Batterie faible.	Remplacez les piles.
	La lumière rouge du capteur clignote lorsque les mains de l'utilisateur sont à portée de la sonde.	La pile est totalement épuisée.	La pile doit être remplacée.
	La lumière rouge du capteur clignote lorsque les mains de l'utilisateur sont à portée de la sonde.	Le capteur capte les reflets provenant d'un miroir ou d'un autre objet.	Éliminez la cause du reflet.
		Les connecteurs entre le capteur et le solénoïde sont déconnectés.	Branchez les connecteurs du capteur au solénoïde.
		Il y a des débris ou des sédiments à l'intérieur du solénoïde.	Référez-vous aux directives "Entretien" dans "Remplacez le solénoïde (061328A) (voir Figures 10 à 12 et 15)" on page 11.
		La pression d'alimentation en eau est trop élevée (supérieure à 125 lb/po ²).	Réduisez la pression de l'alimentation en eau à moins de 125 lb/po ² .
La pression d'eau dans le corps du robinet est supérieure à la pression d'alimentation (blocage à l'intérieur du robinet), ce qui provoque la fermeture des vannes d'entrée.	Fermez l'alimentation en eau à la/aux vanne(s) d'arrêt. Détachez le(s) tuyau(x) d'alimentation pour soulager la pression dans le corps du robinet.		
2. Le débit d'eau ne s'arrête pas.	La lumière rouge du capteur clignote lorsque les mains de l'utilisateur sont à portée de la sonde.	Débris dans la membrane.	Remplacez le solénoïde, reportez-vous aux directives "Entretien" dans "Remplacez le solénoïde (061328A) (voir Figures 10 à 12 et 15)" on page 11.
		La membrane est déchirée.	Remplacez le solénoïde, reportez-vous aux instructions "Entretien" dans "Remplacez le solénoïde (061328A) (voir Figures 10 à 12 et 15)" on page 11.
	La lumière rouge du capteur clignote lorsque les mains de l'utilisateur sont à portée de la sonde.	Le capteur est sale.	Nettoyez la lentille du capteur avec de l'eau savonneuse. L'utilisation d'un abrasif peut rayer la lentille du capteur.
		Le capteur est obstrué.	Éliminez la cause de l'obstruction.
		Le capteur capte les reflets provenant d'un miroir ou d'un autre objet.	Éliminez la cause du reflet.
3. Débit d'eau diminué..	La lumière rouge du capteur clignote lorsque les mains de l'utilisateur sont à portée de la sonde.	Le filtre est obstrué.	Enlevez, nettoyez et ré-installez le(s) filtre(s) en ligne.
		Assemblez la tige et le siège au le corps.	Assemblez la tige et le siège au le corps.
4. Bourdonnement.	Bourdonnement pendant le fonctionnement.	Ajustement des composantes du solénoïde.	Ajustement des composantes du solénoïde.
			Nettoyez le(s) filtre(s) selon les directives "Entretien" dans "Instructions de nettoyage du filtre" on page 10.
			Augmentez la pression de l'eau au robinet.
			Démontez et remontez l'ensemble du solénoïde. Si le problème persiste, remplacez le solénoïde selon les directives "Entretien" dans "Remplacez le solénoïde (061328A) (voir Figures 10 à 12 et 15)" on page 11.
5. Mouvement de la poignée mitigeur de côté.	La poignée mitigeur de côté est raide ou rugueuse.	Le joint torique n'est pas suffisamment lubrifié.	Reportez-vous aux instructions "Entretien" dans "Directives de nettoyage du mitigeur de côté (DEMD-321LF) (voir les chiffres 10-12)" on page 10
		Dépôts métalliques à l'intérieur de l'ensemble de la poignée du mitigeur.	

SOLUCIÓN DE PROBLEMAS

Problema	Indicador	Causa	Solución	
1. No sale agua de la llave	El sensor destella continuamente cuando las manos del usuario están dentro del rango.	Batería Baja.	Reemplace las baterías.	
		Las pilas están agotadas.	Deberá reemplazar la batería.	
		El sensor está recibiendo reflejos del espejo o de otros objetos.	Elimine la causa de los reflejos.	
			Los conectores entre el sensor y el solenoide están desenchufados.	Connect the sensor connectors to the solenoid.
			Hay suciedad o sarro en el solenoide.	Consulte las instrucciones de "Mantenimiento" dentro de "Reemplazo del mecanismo del solenoide (061328A) (ver Figura 10 - 12 y 15)" on page 13.
			La presión del agua de suministro es muy alta (más de 125 psi).	Reduzca la presión del agua por debajo de los 125 psi.
			La presión del agua en el cuerpo de la llave es mayor que la presión del suministro de agua (obstrucción dentro de la llave), lo que hace que las válvulas de retención de entrada se traben.	Cierre la entrada de agua con las llaves de paso. Desconecte las mangueras de suministro para liberar la presión dentro del cuerpo de la llave.
2. No se interrumpe la salida de agua por el pico.	La luz roja del sensor parpadea cuando las manos del usuario están dentro del rango.	Residuos en el diafragma.	Reemplace el solenoide, consulte las instrucciones de "Mantenimiento" dentro de "Reemplazo del mecanismo del solenoide (061328A) (ver Figura 10 - 12 y 15)" on page 13.	
		El diafragma está roto.	Reemplace el solenoide, consulte las instrucciones de "Mantenimiento" dentro de "Reemplazo del mecanismo del solenoide (061328A) (ver Figura 10 - 12 y 15)" on page 13.	
	La luz roja del sensor no destella cuando las manos del usuario están dentro del rango.	El sensor está sucio.	Limpie el lente del sensor con agua y jabón. No use abrasivos porque podrían rayar el lente del sensor.	
		El sensor está obstruido.	Elimine la causa de la obstrucción.	
		El sensor está recibiendo reflejos del espejo o de otro objeto.	Elimine la causa de los reflejos.	
3. El caudal de agua es reducido.	La luz roja del sensor parpadea cuando las manos del usuario están dentro del rango.	La rejilla de filtro está tapada.	Remueva, limpie y vuelva a colocar los filtros en línea.	
		Assemblez la tige et le siège au le corps.	Assemblez la tige et le siège au le corps.	
4. Zumbido.	Zumbido durante el funcionamiento.	Instalación de los componentes del solenoide.	Verifique que las llaves de paso de suministro estén completamente abiertas.	
			Limpie los filtros siguiendo las instrucciones de "Mantenimiento" de las "Instrucciones de limpieza del filtro" on page 12.	
			Aumente la presión de agua de entrada de la llave.	
			Desarme y vuelva a armar el mecanismo del solenoide. Si el problema persiste, reemplace el solenoide de acuerdo con las instrucciones de "Mantenimiento" dentro de "Reemplazo del mecanismo del solenoide (061328A) (ver Figura 10 - 12 y 15)" on page 13.	
5. Movimiento de la palanca mezcladora lateral.	La palanca mezcladora lateral está dura o se siente arenosa al moverla.	La junta tórica no está bien lubricada.	Consulte las instrucciones de "Mantenimiento" dentro de "Instrucciones de limpieza del mezclador lateral (DEMD-321LF) (ver las Figuras 10 - 12)" on page 12	
		Limaduras de metal dentro del mecanismo del mezclador lateral.		

Limited Warranty on Delta® Commercial Products

Parts and Finish

All parts (including electronic parts other than batteries) and finishes of this Delta® commercial product are warranted to the original purchaser to be free from defects in material and workmanship for five (5) years from the date of purchase. No warranty is provided on batteries. Special terms and conditions may apply for specific models. Please refer to the model-specific Maintenance and Installation manual for more details.

What We Will Do

Masco Canada Limited will repair or replace, free of charge, during the applicable warranty period (as described above), any part or finish that proves defective in material and/or workmanship under normal installation, use and service. If repair or replacement is not practical, Masco Canada Limited may elect to refund the purchase price in exchange for the return of the product. **These are your exclusive remedies.**

What Is Not Covered

Any labor charges incurred by the purchaser to repair, replace, install or remove this product are not covered by this warranty. Masco Canada Limited shall not be liable for any damage to the commercial product resulting from reasonable wear and tear, misuse, abuse, neglect, changing building conditions (such as voltage spikes), aggressive waters for sterilization, gray water (recycled or repurposed water for toilet usage), improper or incorrectly performed installation, maintenance or repair, including failure to follow the applicable care and cleaning instructions, and any other exclusions set forth in the Maintenance and Installation manual for the particular product. Masco Canada Limited recommends using a professional plumber for all installation and repair. We also recommend that you use only genuine Delta® replacement parts.

What You Must Do To Obtain Warranty Service Or Replacement Parts

A warranty claim may be made and replacement parts may be obtained by calling or writing as follows:

In the United States and Mexico:

Delta Faucet Company
Product Service
55 E. 111th Street
Indianapolis, IN 46280
customerservice@deltafaucet.com
1 800 345 DELTA (3358)

In Canada:

Masco Canada Limited
Technical Service Centre
350 South Edgeware Road
St. Thomas, Ontario N5P 4L1
customerservice@mascocanada.com
1 800 567 3300

Delta® Commercial products covered under this warranty include: Delta Commercial TECK® series, Delta Commercial HDF® series, and Delta Commercial DEMD™ series. This warranty applies only to Delta® Commercial products installed in the United States of America and Canada.

Limitation on Duration of Implied Warranties

TO THE EXTENT PERMITTED BY LAW, ANY IMPLIED WARRANTY OR CONDITION, INCLUDING THE IMPLIED WARRANTIES OF MERCHANTABILITY AND OF FITNESS FOR A PARTICULAR PURPOSE, IS LIMITED TO THE STATUTORY PERIOD OR THE DURATION OF THIS WARRANTY, WHICHEVER IS SHORTER. Some states/provinces do not allow limitations on how long an implied warranty or condition lasts, so the above limitation may not apply to you.

Limitation of Special, Incidental or Consequential Damages

MASCO CANADA LIMITED SHALL NOT BE LIABLE FOR ANY SPECIAL, INCIDENTAL OR CONSEQUENTIAL DAMAGES (INCLUDING LABOR CHARGES TO REPAIR, REPLACE, INSTALL OR REMOVE THIS PRODUCT), WHETHER ARISING OUT OF BREACH OF ANY EXPRESS OR IMPLIED WARRANTY OR CONDITION, BREACH OF CONTRACT, TORT, OR OTHERWISE. MASCO CANADA LIMITED SHALL NOT BE LIABLE FOR ANY DAMAGE TO THE COMMERCIAL PRODUCT RESULTING FROM REASONABLE WEAR AND TEAR, MISUSE, ABUSE, NEGLIGENCE, CHANGING BUILDING CONDITIONS (SUCH AS VOLTAGE SPIKES), AGGRESSIVE WATERS FOR STERILIZATION, GRAY WATER (RECYCLED OR REPURPOSED WATER FOR TOILET USAGE), IMPROPER OR INCORRECTLY PERFORMED INSTALLATION, MAINTENANCE OR REPAIR, INCLUDING FAILURE TO FOLLOW THE APPLICABLE CARE AND CLEANING INSTRUCTIONS, AND ANY OTHER EXCLUSIONS SET FORTH IN THE MAINTENANCE AND INSTRUCTION MANUAL FOR THE PARTICULAR PRODUCT. Some states/provinces do not allow the exclusion or limitation of special, incidental or consequential damages, so the above limitations and exclusions may not apply to you. Note to residents of the State of New Jersey: The provisions of this document are intended to apply to the fullest extent permitted by the laws of the State of New Jersey.

Additional Rights

This warranty gives you specific legal rights, and you may also have other rights which vary from state/province to state/province.

This is Masco Canada Limited's exclusive written warranty and the warranty is not transferable.

If you have any questions or concerns regarding our warranty, please call, mail or email us as provided above.

This device complies with Part 15 of the FCC Rules. Operation is subject to the following two conditions:

- (1) this device may not cause harmful interference, and
- (2) this device must accept any interference received, including interference that may cause undesired operation.

NOTICE This equipment has been tested and found to comply with the limits for a Class A digital device, pursuant to Part 15 of the FCC Rules. These limits are designed to provide reasonable protection against harmful interference when the equipment is operated in a commercial environment. This equipment generates, uses, and can radiate radio frequency energy and, if not installed and used in accordance with the instruction manual, may cause harmful interference to radio communications. Operation of this equipment in a residential area is likely to cause harmful interference in which case the user will be required to correct the interference at his own expense.

⚠WARNING Changes or modifications not expressly approved by the manufacturer could void the user's authority to operate the equipment.

CAN ICES-3 (A) / NMB-3(A)

© 2018 Masco Canada Ltd.

For further technical assistance, call Delta Commercial Technical Service at **1-800-387-8277** (Canada) or **1-877-509-2680** (U.S.A.).

255069 Rev E

Garantie limitée sur les produits commerciaux Delta^{MD}

Pièces et fini

Toutes les pièces (y compris les pièces électroniques autres que les piles) et le fini de ce produit commercial Delta^{MD} sont garantis pour l'acheteur d'origine pour être libres de vice de matériel et de main-d'œuvre pendant une période de cinq (5) années de la date d'achat. Aucune garantie n'est consentie sur les piles. Des termes et conditions spéciaux peuvent s'appliquer sur des modèles spécifiques. Veuillez vous référer au manuel d'entretien et d'installation spécifique au modèle pour plus de détails.

Ce que nous ferons

Masco Canada Limited va réparer ou remplacer, sans frais, pendant la période de garantie applicable (telle que décrite ci-dessus), toute pièce ou tout fini qui présenterait un vice de matériau et/ou de main-d'œuvre sous des conditions normales d'installation, d'utilisation et de service. Si l'option de réparation ou de remplacement n'est pas praticable, Masco Canada Limited peut décider de rembourser le prix d'achat, en échange du retour du produit. **Ce sont vos recours exclusifs.**

Ce qui n'est pas couvert

Tous les frais de main-d'œuvre encourus par l'acheteur pour réparer, remplacer, installer ou enlever ce produit ne sont pas couverts par cette garantie. Masco Canada Limited ne peut pas être tenue responsable de quelque dommage au produit commercial résultant d'une usure et détérioration raisonnables, d'un mauvais usage, abus, négligence, changement dans les conditions de l'immeuble (comme des pointes de tension), des eaux agressives pour la stérilisation, des eaux grises (de l'eau recyclée ou recblée pour utilisation dans la toilette), un entretien, une réparation ou une installation inadéquate ou réalisée de manière incorrecte, y compris un manquement à suivre les instructions d'entretien et de nettoyage pertinentes, et toute autre exclusion décrite dans le manuel d'installation et d'entretien pour ce produit en particulier. Masco Canada Limited recommande d'utiliser les services d'un plombier professionnel pour toute installation et réparation. Nous vous recommandons aussi d'utiliser uniquement des pièces de rechange Delta^{MD} originales.

Ce que vous devez faire pour obtenir un service sous garantie ou des pièces de rechange

Votre réclamation sous garantie peut être faite et des pièces de rechange peuvent être obtenues, en appelant ou en écrivant comme suit:

Aux États-Unis et au Mexique:

Delta Faucet Company
Product Service
55 E. 111th Street
Indianapolis, IN 46280
customerservice@deltafaucet.com
1 800 345 DELTA (3358)

Au Canada:

Masco Canada Limited
Technical Service Centre
350 South Edgeware Road
St. Thomas, Ontario N5P 4L1
customerservice@mascocanada.com
1 800 567 3300

Les produits commerciaux Delta^{MD} couverts sous cette garantie incluent : Les produits des Séries Delta Commercial TECK^{MD}, des Séries Delta Commercial HDF^{MD}, et des Séries Delta Commercial DEMDTM. Cette garantie s'applique uniquement aux produits commerciaux Delta^{MD} installés aux États-Unis d'Amérique et au Canada.

Limitation de durée des garanties implicites

DANS LA MESURE PERMISE PAR LA LOI, TOUTE GARANTIE OU CONDITION IMPLICITE, Y COMPRIS LES GARANTIES IMPLICITES DE QUALITÉ MARCHANDE ET D'ADAPTATION À UN USAGE PARTICULIER, EST LIMITÉE AU DÉLAI LÉGAL OU À LA DURÉE DE CETTE GARANTIE, SOIT LA DURÉE LA PLUS COURTE DES DEUX. Certains états ou provinces ne permettent pas de limitation à la durée d'une garantie ou condition implicite, ainsi, les limitations ci-dessus pourraient ne pas s'appliquer à vous.

Limitation des dommages spéciaux, consécutifs ou indirects

MASCO CANADA LIMITED NE PEUT PAS ÊTRE TENUE RESPONSABLE DE QUELQUES DOMMAGES SPÉCIAUX, CONSÉCUTIFS OU INDIRECTS (Y COMPRIS DES FRAIS POUR RÉPARER, REMPLACER, INSTALLER OU ENLEVER CE PRODUIT), QU'ILS SURVIENNENT DE BRÈCHE À TOUTE GARANTIE OU CONDITION IMPLICITE OU EXPRESSE, VIOLATION DE CONTRAT, ACTION DÉLICTEUELLE, OU AUTREMENT. MASCO CANADA LIMITED NE PEUT PAS ÊTRE TENUE RESPONSABLE DE QUELQUE DOMMAGE AU PRODUIT COMMERCIAL RÉSULTANT D'UNE USURE ET DÉTÉRIORATION RAISONNABLES, MAUVAIS USAGE, ABUS, NÉGLIGENCE, CHANGEMENT DANS LES CONDITIONS DE L'IMMEUBLE (COMME DES POINTES DE TENSION), DES EAUX AGRESSIVES POUR LA STÉRILISATION, DES EAUX GRISSES (DE L'EAU RECYCLÉE OU RECBLÉE POUR UTILISATION DANS LA TOILETTE), UN ENTRETIEN, UNE RÉPARATION OU UNE INSTALLATION INADÉQUATE OU RÉALISÉE DE MANIÈRE INCORRECTE, Y COMPRIS UN MANQUEMENT À SUIVRE LES INSTRUCTIONS D'ENTRETIEN ET DE NETTOYAGE PERTINENTES, ET TOUTE AUTRE EXCLUSION DÉCRITE DANS LE MANUEL D'INSTRUCTIONS ET D'ENTRETIEN POUR CE PRODUIT EN PARTICULIER. Certains états ou provinces ne permettent pas l'exclusion ou la limitation des dommages spéciaux, consécutifs ou indirects, ainsi, les limitations et exclusions ci-dessus pourraient ne pas s'appliquer à vous. Remarque à l'attention des résidents du New Jersey : Les provisions de ce document sont conçues pour s'appliquer dans la pleine mesure permise par l'État du New Jersey..

Droits additionnels

Cette garantie vous confère des droits légaux spécifiques, et vous pourriez avoir d'autres droits, lesquels varient d'un état/province à l'autre.

Ceci est la garantie exclusive par écrit de Masco Canada Limited, et cette garantie n'est pas transférable.

Pour toute question ou problème concernant notre garantie, veuillez nous appeler, nous écrire ou nous transmettre un courriel, aux coordonnées fournies ci-dessus.

Ce dispositif est conforme à la section 15 des règlements FCC. L'utilisation est sujette aux deux conditions suivantes:

- (1) ce dispositif ne doit pas être la source d'interférences nuisibles, et
- (2) ce dispositif doit accepter toutes les interférences reçues, y compris les interférences pouvant mener à des opérations non souhaitées.

AVIS Cet appareil a été testé et déterminé conforme aux limites imposées aux dispositifs numériques de classe A, conformément à la section 15 des règlements FCC. Ces limites sont conçues pour offrir une protection raisonnable contre les interférences nuisibles au niveau d'une installation commerciale. Cet appareil produit, utilise et peut émettre une énergie radiofréquence et peut, s'il n'est pas installé et utilisé selon les consignes, causer des interférences nuisibles aux communications radios. L'utilisation de cet appareil dans un endroit résidentiel peut causer des interférences nuisibles, auquel cas l'utilisateur devra corriger les interférences à ses propres frais.

⚠ AVERTISSEMENT Tous changements ou modifications non explicitement approuvés par Delta risquent d'annuler le droit de l'utilisateur à utiliser l'équipement.

CAN ICES-3 (A) / NMB-3(A)

© 2018 Masco Canada Ltd.

Pour obtenir de l'assistance technique, appelez le Service Technique de Delta Commercial au **1-800-387-8277** (Canada) ou **1-877-509-2680** (U.S.A.).

255071 Rev E

Garantía limitada para productos comerciales Delta®

Partes y acabado

Todas las partes (incluyendo partes electrónicas excepto las baterías) y acabados de este producto comercial Delta® están garantizadas para el comprador original contra defectos de material y de mano de obra por cinco (5) años a partir de la fecha de compra. Las baterías no cuentan con ninguna garantía. Ciertos modelos específicos pueden estar sujetos a términos y condiciones especiales. Consulte el manual de mantenimiento e instalación específico de su modelo por más detalles.

Lo que haremos

Masco Canada Limited reparará o reemplazará, sin cargo, durante el período correspondiente de la garantía (tal como se describe arriba), toda parte o acabado que presente defectos de materiales y/o de mano de obra bajo instalación, uso y servicio normales. Si se justifica la reparación o el reemplazo, Masco Canada Limited puede decidir devolverle el importe de la compra a cambio de la devolución del producto. **Estas son sus únicas opciones.**

Lo que no está cubierto

Cualquier cargo de mano de obra incurrido por el comprador para reparar, reemplazar, instalar o remover este producto no está cubierto por esta garantía. Masco Canada Limited no será responsable por ningún daño al producto comercial causado por desgaste normal, uso inadecuado, abuso, negligencia, cambios en las condiciones del lugar (como picos de voltaje), agua de esterilización agresiva, aguas grises (agua reciclada para usar en los baños), instalación, mantenimiento o reparaciones inapropiadas o incorrectas, incluyendo la falta de cuidado y limpieza que figuran en las instrucciones y cualquier otra exclusión indicada en el manual de mantenimiento e instalación para este producto en particular. Masco Canada Limited recomienda usar un plomero profesional para todas las instalaciones y reparaciones. También le recomendamos usar solamente partes de reemplazo genuinas de Delta®.

Lo que debe hacer para obtener servicio de garantía o partes de reemplazo

Se puede realizar un reclamo de garantía y obtener partes de reemplazo llamando o escribiendo a:

En los Estados Unidos y México

Delta Faucet Company
Product Service
55 E. 111th Street
Indianapolis, IN 46280
customerservice@deltafaucet.com
1 800 345 DELTA (3358)

En Canadá:

Masco Canada Limited
Technical Service Centre
350 South Edgeware Road
St. Thomas, Ontario N5P 4L1
customerservice@mascocanada.com
1 800 567 3300

Los productos comerciales Delta® cubiertos bajo esta garantía incluyen: La serie comercial TECK® de Delta, la serie comercial HDF® de Delta y la serie comercial DEMD™ de Delta. Esta garantía cubre solamente los productos comerciales Delta® instalados en los Estados Unidos de América y Canadá.

Limitación de la duración de las garantías implícitas

EN LA MEDIDA EN QUE LO PERMITA LA LEY, CUALQUIER GARANTÍA O CONDICIÓN IMPLÍCITA, INCLUYENDO LAS GARANTÍAS IMPLÍCITAS DE COMERCIABILIDAD Y DE ADECUACIÓN PARA UN PROPÓSITO PARTICULAR, SE LIMITA AL PERÍODO ESTATUTARIO O A LA DURACIÓN DE ESTA GARANTÍA, EL QUE SEA MÁS CORTO. Algunos estados/provincias no aceptan limitaciones en la duración de una garantía o condición implícita, así que esta limitación podría no aplicarse a su caso

Limitación de daños especiales, incidentales o consecuentes

MASCO CANADA LIMITED NO SERÁ RESPONSABLE POR NINGÚN DAÑO ESPECIAL, INCIDENTAL O CONSECUENTE (INCLUYENDO CARGOS DE MANO DE OBRA PARA REPARAR, REEMPLAZAR, INSTALAR O REMOVER ESTE PRODUCTO), YA SEA POR INCUMPLIMIENTO DE CUALQUIER GARANTÍA O CONDICIÓN EXPRESA O IMPLÍCITA, INCUMPLIMIENTO DE CONTRATO, PERJUICIO O POR CUALQUIER OTRO MOTIVO. MASCO CANADA LIMITED NO SERÁ RESPONSABLE POR NINGÚN DAÑO AL PRODUCTO COMERCIAL CAUSADO POR DESGASTE NORMAL, USO INADECUADO, ABUSO, NEGLIGENCIA, CAMBIOS EN LAS CONDICIONES DEL LUGAR (COMO PICOS DE VOLTAJE), AGUA DE ESTERILIZACIÓN AGRESIVA, AGUAS GRISAS (AGUA RECICLADA PARA USAR EN LOS BAÑOS), INSTALACIÓN, MANTENIMIENTO O REPARACIONES INAPROPIADAS O INCORRECTAS, INCLUYENDO LA FALTA DE CUIDADO Y LIMPIEZA QUE FIGURAN EN LAS INSTRUCCIONES Y CUALQUIER OTRA EXCLUSIÓN INDICADA EN EL MANUAL DE MANTENIMIENTO E INSTALACIÓN PARA ESTE PRODUCTO EN PARTICULAR. Algunos estados/provincias no permiten la exclusión o limitación de daños especiales, consiguientes o incidentales, por lo tanto el descargo de responsabilidad anterior puede no ser válido para usted. Notificación para residentes del estado de Nueva Jersey: Las disposiciones de este documento están destinadas a aplicarse en la mayor medida permitida por las leyes del estado de Nueva Jersey.

Derechos adicionales

Esta garantía le otorga derechos legales específicos, y usted puede también tener otros derechos los que varían de estado a estado o de provincia a provincia.

Esta es la garantía escrita exclusiva de Masco Canada Limited y no es transferible.

Si tiene alguna pregunta o duda con respecto a nuestra garantía, llámenos, escribanos o envíenos un correo electrónico como se indica más arriba

Este aparato cumple con las reglas de la Parte 15 de FFC (Comisión Federal de Comunicaciones de EE.UU.). Su operación está sujeta a las dos siguientes condiciones:

- (1) Este aparato no puede causar interferencias nocivas, y
- (2) este aparato debe aceptar cualquier interferencia recibida, incluso interferencias que pueden causar la operación indeseable.

AVISO Este equipo se ha probado y se encontró que cumple con los límites para un aparato digital de Clase A, según las reglas de la Parte 15 de la FCC. Los límites se diseñaron para suministrar protección razonable contra interferencias nocivas cuando se opera el equipo en un ambiente comercial. Este equipo genera, utiliza y puede emitir energía de radiofrecuencia y, si no se instala y utiliza según el manual de instrucciones, puede causar interferencias nocivas a las radiocomunicaciones. La operación de este equipo en un área residencial puede causar interferencia nociva, en cuyo caso el usuario tendrá que corregir la interferencia a su propia expensa.

⚠ ADVERTENCIA Alteraciones o modificaciones no expresamente aprobadas por el Delta podrían anular la autorización para que el usuario opere el equipo.

CAN ICES-3 (A) / NMB-3(A)

© 2018 Masco Canada Lte.

Por la asistencia técnica adicional, llame al servicio técnico de Delta Comercial al **1-800-387-8277** (Canadá) ou **1-877-509-2680** (U.S.A.).

255073 Rev E