

BRIZO®

115159



X00115159

Model/Modelo/Modèle
**BR73240, BR73360,
BT0732421,
BT0733621**

SEAMLESS LINEAR DRAIN & ROUGH
DRENAJE Y PLATO DE LINEAL SIN
COSTURAS
DRAIN LINÉAIRE POUR LINÉAIRE
SANS COUTURE AVEC RACCORD
D'ÉVACUATION

▲Specify Finish / Especificque el Acabado / Précisez le Fini

Date of Purchase: _____
Fecha de compra
Date d'achat

Register Online
Regístrese en línea
S'enregistrer en ligne
www.brizo.com/customer-support/product-registration

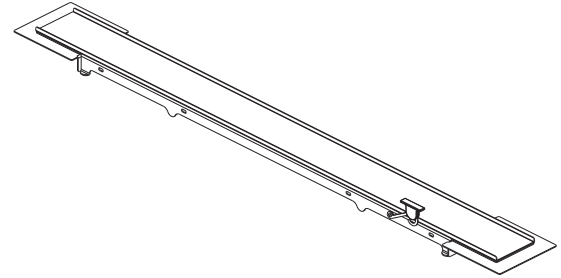

**BT0732421
BT0733621**

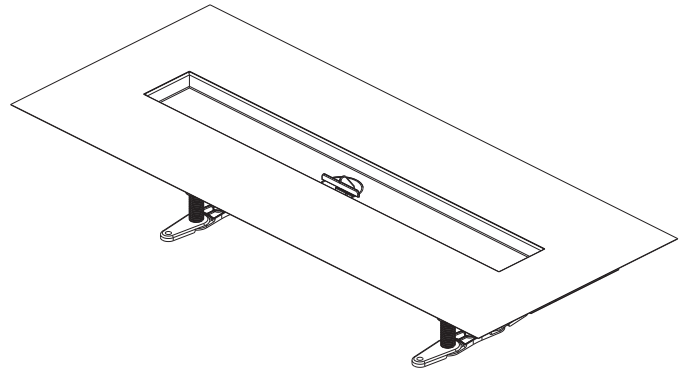

**BR73240
BR73360**

To reference replacement parts and access additional technical documents and product info, visit www.brizo.com

Para referencia sobre las piezas de repuesto y acceder a documentos técnicos adicionales e información del producto, visite www.brizo.com

Pour obtenir la référence des pièces de rechange ainsi que pour avoir accès à d'autres documents techniques et renseignements sur le produit, allez à www.brizo.com



1-877-345-BRIZO (2749)
www.brizo.com/customer-support

Read all instructions prior to installation.

CAUTION

Failure to read these instructions prior to installation may result in personal injury, property damage, or product failure. Manufacturer assumes no responsibility for product failure due to improper installation.

Lea todas las instrucciones antes de hacer la instalación.

ADVERTENCIA

El no leer estas instrucciones de instalación puede resultar en lesiones personales, daños a la propiedad, o falla en el funcionamiento del producto. El fabricante no asume ninguna responsabilidad por la falla del producto debido a una instalación incorrecta.

Veillez lire toutes les instructions avant l'installation.

AVERTISSEMENT

L'omission de lire les présentes instructions avant l'installation peut entraîner des blessures, des dommages matériels ou le bris du produit. Le fabricant se dégage de toute responsabilité à l'égard d'un bris du produit causé par une mauvaise installation.

You may need: / Usted puede necesitar: / Articles dont vous pouvez avoir besoin :

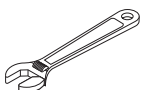

Wrench
Llave
Clé

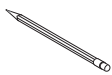

Pencil
Lápiz
Crayon

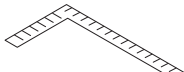

Square
Escuadra
Angle droit

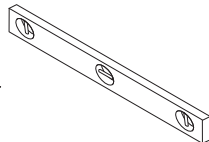

Level
Nivel
Niveau

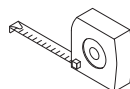

Tape Measure
Cinta métrica
Ruban à mesurer

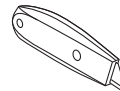

Utility Knife
Navaja
Couteau universel

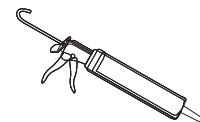

Silicone
Silicón
Silicone

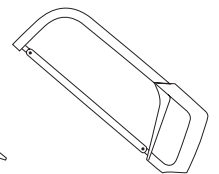

Hacksaw
Sierra de acero
Scie à métaux



Mortar
Mortero
Mortier



Tiling materials
Materiales para
alicatado
Matériaux de tuiles



Sealant
Selladora
Scellant

1 HEIGHT ADJUSTABLE SUPPORT SOPORTE DE ALTURA REGULABLE SUPPORT À HAUTEUR RÉGLABLE

A

- When using the adjustable risers (1), the height between the top of the pan liner and the top of the rough should be at least 2-3/8" (60 mm).
- If the height is lower than 4 1/2" (115 mm), you need to saw off the upper half of the support risers (1).

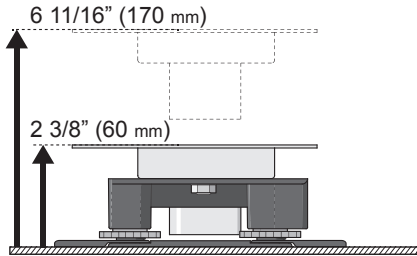

- Cuando se utilizan los pies ajustables (1), la altura entre la parte superior del revestimiento de molde y la parte superior del plato de ducha debe ser de al menos 2-3/8" (60 mm).
- Si la altura es inferior a 4 1/2" (115 mm), deberá cortar con una sierra la mitad superior de los pies de apoyo (1).

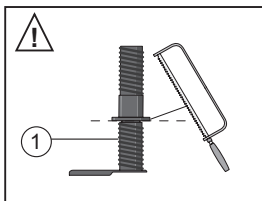

- Lorsque vous utilisez les pieds réglables (1), la hauteur entre le haut du revêtement de la base et le haut du raccord d'évacuation doit être d'au moins 60 mm (2-3/8 po).
- Si la hauteur est inférieure à 115 mm (4 1/2 po), vous devez scier la moitié supérieure des pieds de support (1).

B

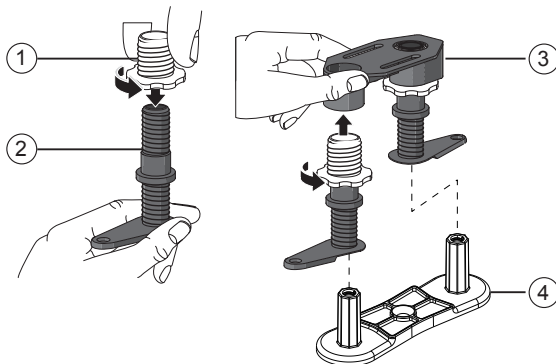

- Screw the nut (1) into the support riser (2).
- Screw the nut (1) with the support riser (2) into base (3).
- Adjust the orientation of the risers, insert the bracket (4) into holes at the bottom of the support risers (2).

- Enrosque la tuerca (1) en el pie de apoyo (2).
- Atornille la tuerca (1) con el pie de apoyo (2) en la base (3).
- Ajuste la orientación de los pies, inserte el soporte (4) en los agujeros en la parte inferior de los pies de apoyo (2).

- Vissez l'écrou (1) dans le pied de support (2).
- Vissez l'écrou (1) avec le pied de support (2) dans la base (3).
- Réglez l'orientation des pieds, insérez le support (4) dans les trous au bas des pieds de support (2).

C

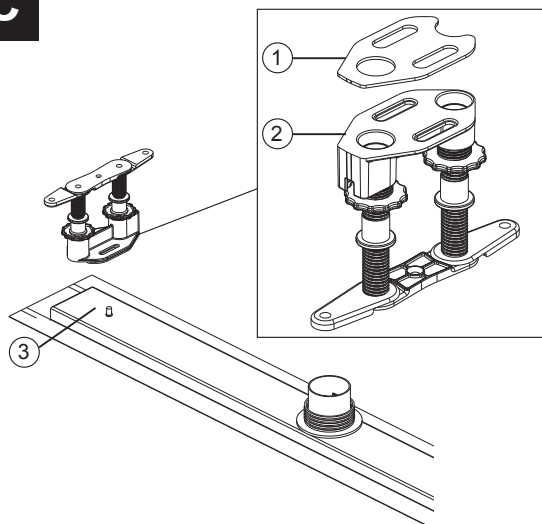

- Tear off the protective film on one side of the foam pad (1). Align the foam pad with the base (2) and stick foam pad on the base.
- Install the base assembly onto the flange (3) by aligning the oblong hole of the base with the stud at the bottom of the flange (3).
- Slide the base assembly (2) left or right to confirm the appropriate installation position. Mark on the base.
- Tear off the other side's protective film of the foam pad (1). Align the base (2) to the mark and stick the base assembly on the bottom of the flange (3).

- Retire la película protectora de un lado de la almohadilla de espuma (1). Alinee la almohadilla con la base (2) y péguela a esta.
- Instale el conjunto de la base en la brida (3) alineando el orificio oblongo de la base con el perno en la parte inferior de la brida (3).
- Deslice el conjunto de la base (2) hacia la izquierda o la derecha para confirmar la posición de instalación adecuada. Haga una marca en la base.
- Arranque la película protectora del otro lado de la almohadilla de espuma (1). Alinee la base (2) hasta la marca y pegue el conjunto en la parte inferior de la brida (3).

- Déchirez le film de protection d'un côté du tampon en mousse (1). Alineez le tampon en mousse avec la base (2) et collez-le sur la base.
- Installez la base sur la bride (3) en alignant le trou oblong de la base avec le goujon situé au bas de la bride (3).
- Faites glisser la base (2) vers la gauche ou la droite pour l'ajuster à la position d'installation appropriée. Faites une marque sur la base.
- Déchirez le film protecteur de l'autre côté du tampon en mousse (1). Alineez la base (2) sur la marque et collez-la sur le bas de la bride (3).

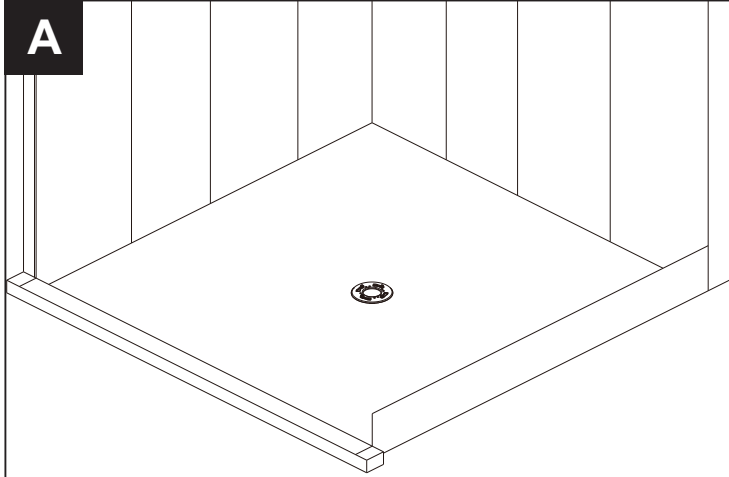

- a. Install the clamp drain (not included), screed the first mortar layer and lay the pan liner following all manufacturer's instructions.
NOTE: The slope from the wall framing to the edge of the clamp drain should be no less than a 2% grade.

- a. Instale el drenaje con abrazadera (no incluido), empareje la primera capa de mortero y coloque el revestimiento de molde siguiendo todas las instrucciones del fabricante.
NOTA: La pendiente desde el entramado de la pared hasta el borde del drenaje con abrazadera no debe ser inferior al 2 %.

- a. Installez le drain à collier (non inclus), appliquez la première couche de mortier et poser le revêtement de la base en suivant les instructions du fabricant.
REMARQUE : La pente entre la charpente du mur et le bord du drain à collier ne doit pas être inférieure à 2 %.

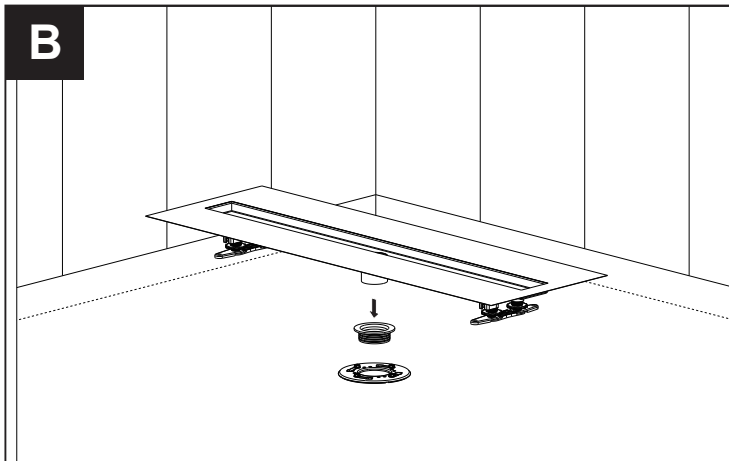

- a. Slide rubber gasket into clamping ring (not included).
NOTE: Make sure the connection between the clamp drain base and siphon/discharge pipe is water tight.
b. Install shower drain rough into gasket.
NOTE: You may need to rotate the drain rough to help install it into the gasket.

- a. Deslice la junta de goma dentro del anillo de sujeción (no incluido).
NOTA: Asegúrese de que la conexión entre la base del drenaje con abrazadera y el sifón o tubo de descarga sea hermética.
b. Instale el plato en la junta.
NOTA: Es posible que deba girar el plato de ducha para ayudar a instalarlo en la junta.

- a. Glissez le joint en caoutchouc dans la bague de fixation (non incluse).
REMARQUE : Assurez-vous que la liaison entre la base du drain à collier et le siphon/tuyau de vidange est étanche.
b. Installez le raccord d'évacuation de douche dans le joint.
REMARQUE : Il peut être nécessaire de faire tourner le raccord d'évacuation pour l'installer dans le joint.

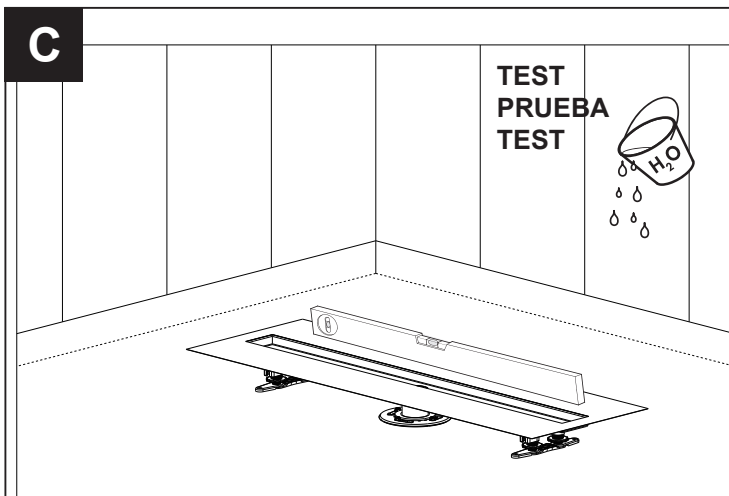

- a. Adjust the rough direction and height with a level.
NOTE: Twist the nuts on each of the four risers to adjust the level.
b. Pour water into the rough to verify proper drainage. Water should drain out without stagnating.
c. Lay the pea gravel on the clamping ring and screed the second mortar layer.
NOTE: Minimum slope for the mortar bed should be no less than a 2% grade.

- a. Ajuste la dirección del plato y la altura con un nivel.
NOTA: Gire las tuercas de cada uno de los cuatro pies para ajustar el nivel.
b. Vierta agua en el plato para verificar que el drenaje esté bien. El agua debe drenarse sin estancarse.
c. Coloque la gravilla sobre el anillo de sujeción y empareje la segunda capa de mortero.
NOTA: La pendiente mínima del lecho de mortero no debe ser inferior al 2 %.

- a. Ajustez la direction et la hauteur du raccord d'évacuation à l'aide d'un niveau.
REMARQUE : Tournez les écrous de chacun des quatre pieds pour régler le niveau.
b. Versez de l'eau dans le raccord d'évacuation pour vérifier que le drainage est correct. L'eau doit s'écouler sans stagner.
c. Posez le gravillon sur la bague de fixation et coulez la deuxième couche de mortier.
REMARQUE : La pente minimale du lit de mortier ne doit pas être inférieure à 2 %.

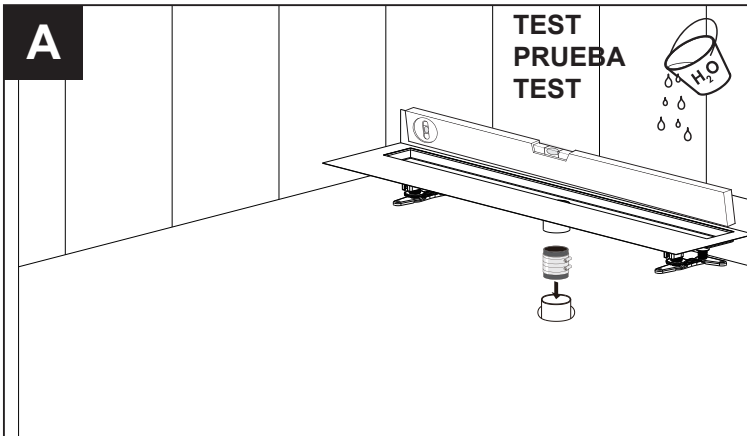

- Connect the no-hub sleeve (not included) with drain and connect the shower drain rough with no-hub sleeve by following the manufacturer's instructions
- Adjust the rough direction and height with a level.
NOTE: Twist the nut on each of the four risers to adjust the height to level.
- Pour water into the rough to verify proper drainage. Water should drain out without stagnating.

- Conecte el acoplamiento sin cubo (no incluido) con el drenaje y el plato de ducha con el acoplamiento sin cubo siguiendo las instrucciones del fabricante.
- Ajuste la dirección del plato y la altura con un nivel.
NOTA: Gire la tuerca de cada uno de los cuatro pies para ajustar la altura a nivel.
- Vierta agua en el plato para verificar que el drenaje esté bien. El agua debe drenarse sin estancarse.

- Raccordez le manchon sans butée (non fourni) au drain et raccordez le raccord d'évacuation au manchon sans butée en suivant les instructions du fabricant
- Ajustez la direction et la hauteur du raccord d'évacuation à l'aide d'un niveau.
REMARQUE : Tournez l'écrou de chacun des quatre pieds pour régler la hauteur.
- Versez de l'eau dans le raccord d'évacuation pour vérifier que le drainage est correct. L'eau doit s'écouler sans stagner.

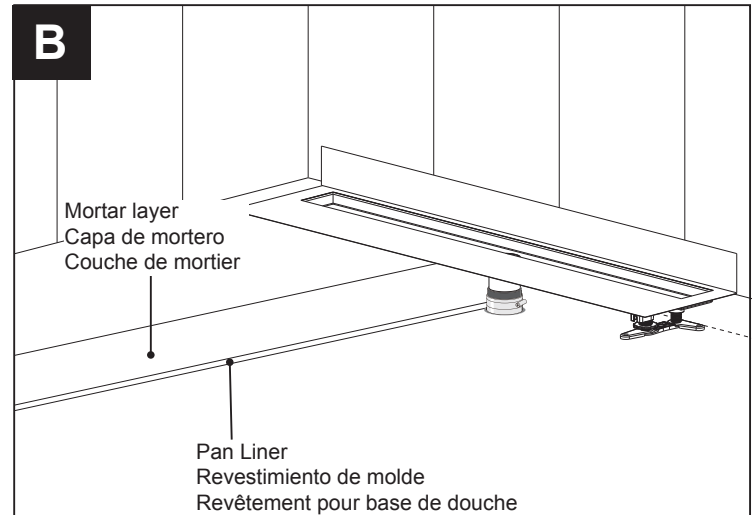

- Lay the pan liner according to manufacturer's instructions.
NOTE: The slope for the mortar layer should be no less than a 2% grade.
- Screed the mortar layer.
NOTE: The slope for the mortar layer should be no less than a 2% grade.

- Coloque el revestimiento de molde siguiendo las instrucciones del fabricante.
NOTA: La pendiente de la capa de mortero no debe ser inferior al 2 %.
- Empareje la capa de mortero.
NOTA: La pendiente de la capa de mortero no debe ser inferior al 2 %.

- Posez le revêtement de la base conformément aux instructions du fabricant.
REMARQUE : La pente de la couche de mortier ne doit pas être inférieure à 2 %.
- Coulez la couche de mortier.
REMARQUE : La pente de la couche de mortier ne doit pas être inférieure à 2 %.

3 SEALING / SELLADO / ÉTANCHÉIFICATION

A

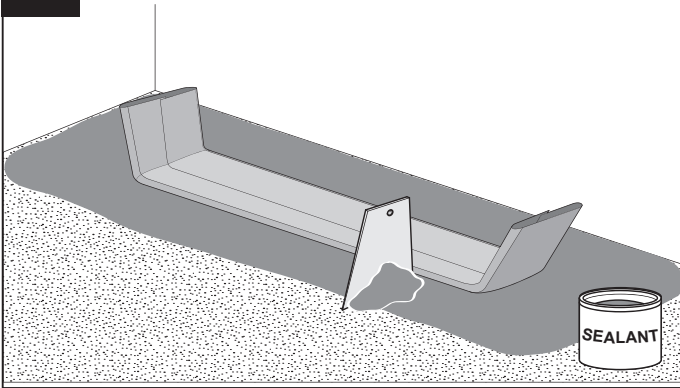

- a. Follow all manufacturer's instructions for application and cure times of the flexible sealing compound.
 - Fold the waterproof membrane out of the way and apply a flexible sealing compound (not included) to the top of the mortar bed around the rough.
-
- a. Siga todas las instrucciones del fabricante para la aplicación y los tiempos de secado del compuesto de sellado flexible.
 - Retire la membrana impermeable y aplique un compuesto de sellado flexible (no incluido) en la parte superior del lecho de mortero alrededor del plato.
-
- a. Suivez toutes les instructions du fabricant pour l'application et les temps de durcissement du produit d'étanchéité souple.
 - Repliez la membrane d'étanchéité et appliquez un produit d'étanchéité souple (non inclus) sur le dessus du lit de mortier autour du raccord d'évacuation.

B

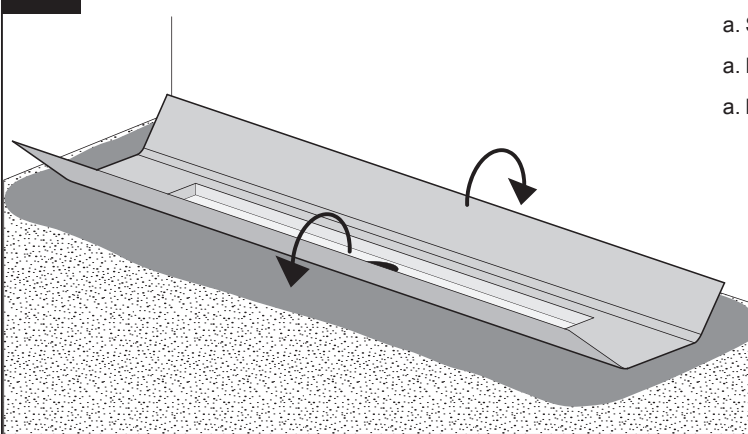

- a. Smooth out any bubbles from under the waterproof membrane.
- a. Elimine las posibles burbujas que haya debajo de la membrana impermeable.
- a. Lissez les bulles sous la membrane d'étanchéité.

C

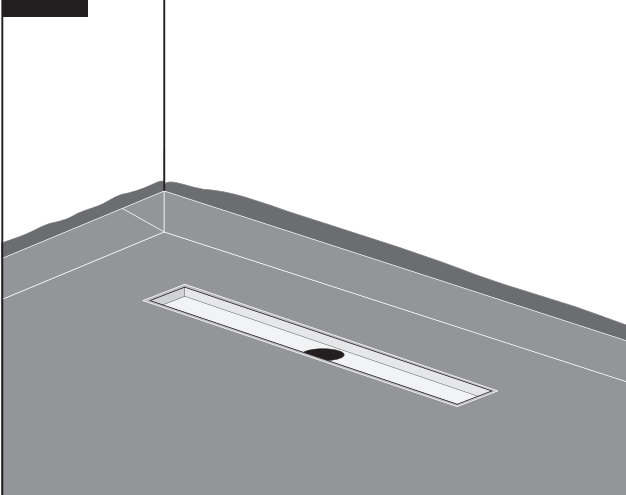

- a. Follow all manufacturer's instructions for application and cure times of the flexible sealing compound and thin-set.
 - b. Apply the flexible sealing compound to the entire floor.
 - c. Lay a thin-set sheet membrane on the entire floor
 - d. Smooth out any bubbles from under the waterproof membrane.
-
- a. Siga todas las instrucciones del fabricante para la aplicación y los tiempos de secado del compuesto de sellado flexible y fraguado fino.
 - b. Aplique el compuesto de sellado flexible a todo el suelo.
 - c. Coloque una membrana de fraguado fino en todo el suelo.
 - d. Elimine las posibles burbujas que haya debajo de la membrana impermeable.
-
- a. Suivez toutes les instructions du fabricant pour l'application et les temps de durcissement du produit d'étanchéité souple et du ciment-colle.
 - b. Appliquez le produit d'étanchéité souple sur tout le sol.
 - c. Posez une membrane de ciment-colle sur tout le sol.
 - d. Lissez les bulles sous la membrane d'étanchéité.

A

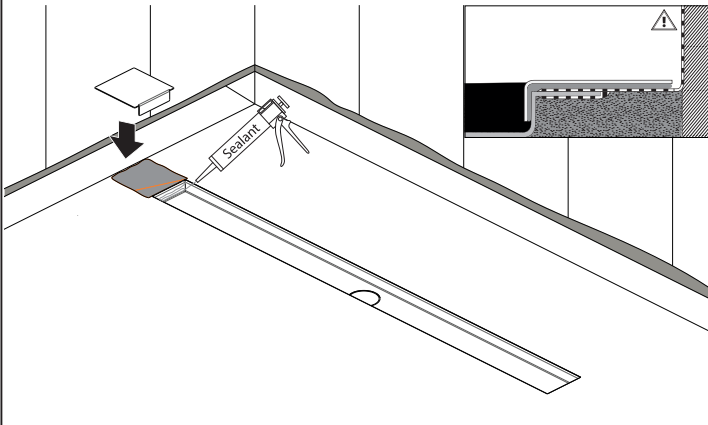

- Apply the sealant on the ends of the rough and floor.
- Place the support plates on the end of the rough. Press the support plates to make it adhere to the sealant fully.

- Aplique el sellador en los extremos del plato y el suelo.
- Coloque las placas de soporte en el extremo del plato. Presione las placas de soporte para que se adhiera bien al sellador.

- Appliquez le produit d'étanchéité sur les extrémités du raccord d'évacuation et sur le sol.
- Placez les plaques de support sur l'extrémité du raccord d'évacuation. Appuyez sur les plaques de support pour les faire adhérer parfaitement au produit d'étanchéité.

B

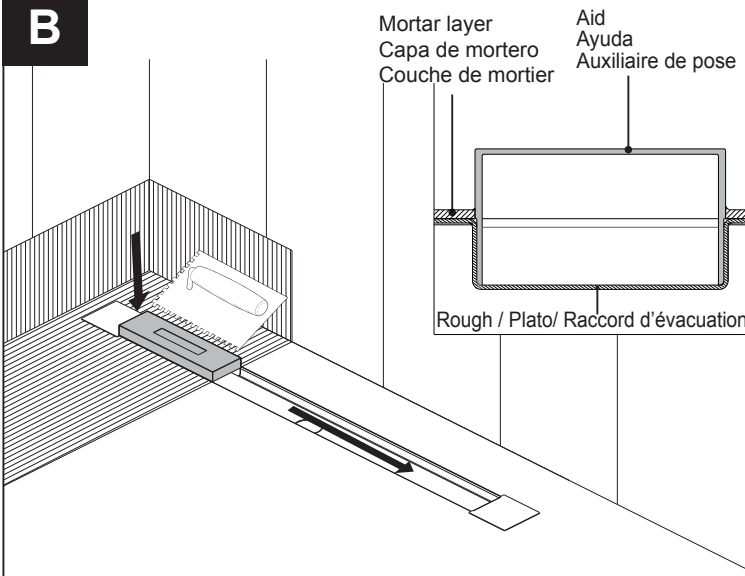

- Insert the tiling aid into the rough and move as you apply the thin-set layer. This will help prevent excess mortar from dropping into the rough assembly.
- Trowel a thin set mortar on the floor following the manufacturer's instructions.

- Inserte la ayuda al embaldosado en el plato y muévela a medida que aplica la capa de fraguado fino. Esto ayudará a evitar que el exceso de mortero caiga en el montaje del plato.
- Aplique con llana un mortero de fraguado fino en el suelo siguiendo las instrucciones del fabricante.

- Insérez l'auxiliaire de pose dans le raccord d'évacuation et déplacez-vous tout en appliquant la couche de ciment-colle. Cela empêchera l'excès de mortier de tomber dans le raccord d'évacuation.
- Appliquez à la truelle le mortier de ciment-colle sur le sol en suivant les instructions du fabricant.

C

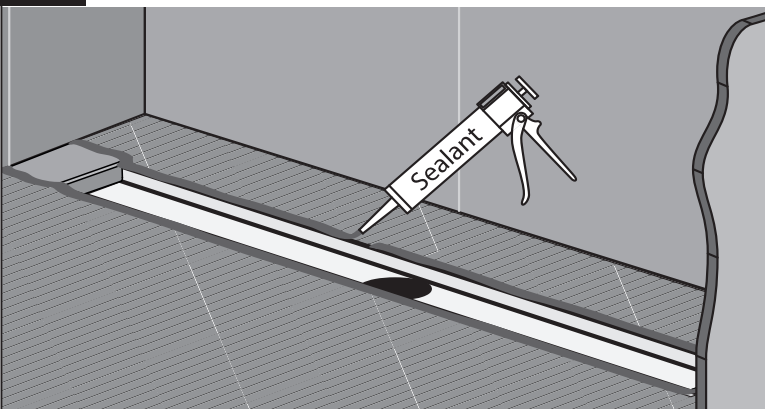

- Apply the sealant to the edge between the rough and thin set mortar.
- Install the tiles starting from the perimeter of the frame and wait for curing according to the manufacturer's instructions.
NOTE: The gaps between the tiles and the linear stone on drain cover must be $\geq 1/8"$ (3mm).
- Grout and seal tile according to the manufacturer's instructions.

- Aplique el sellador en el borde entre el plato y el mortero de fraguado fino.
- Instale las baldosas empezando por el perímetro del marco y espere que se secado según las instrucciones del fabricante.
NOTA: Los espacios entre las baldosas y la piedra lineal de la cubierta del drenaje deben ser $\geq 1/8"$ (3 mm).
- Rejunte y selle las baldosas siguiendo las instrucciones del fabricante.

- Appliquez le produit d'étanchéité sur le bord entre le raccord d'évacuation et le mortier de ciment-colle.
- Installez les carreaux en commençant par le bord du cadre et attendez que le produit durcisse conformément aux instructions du fabricant.
REMARQUE: Les espaces entre le carrelage et la pierre linéaire sur le couvercle du drain doivent être de 3 mm (21/8 po).
- Jointoyez et scellez les carreaux selon les instructions du fabricant.

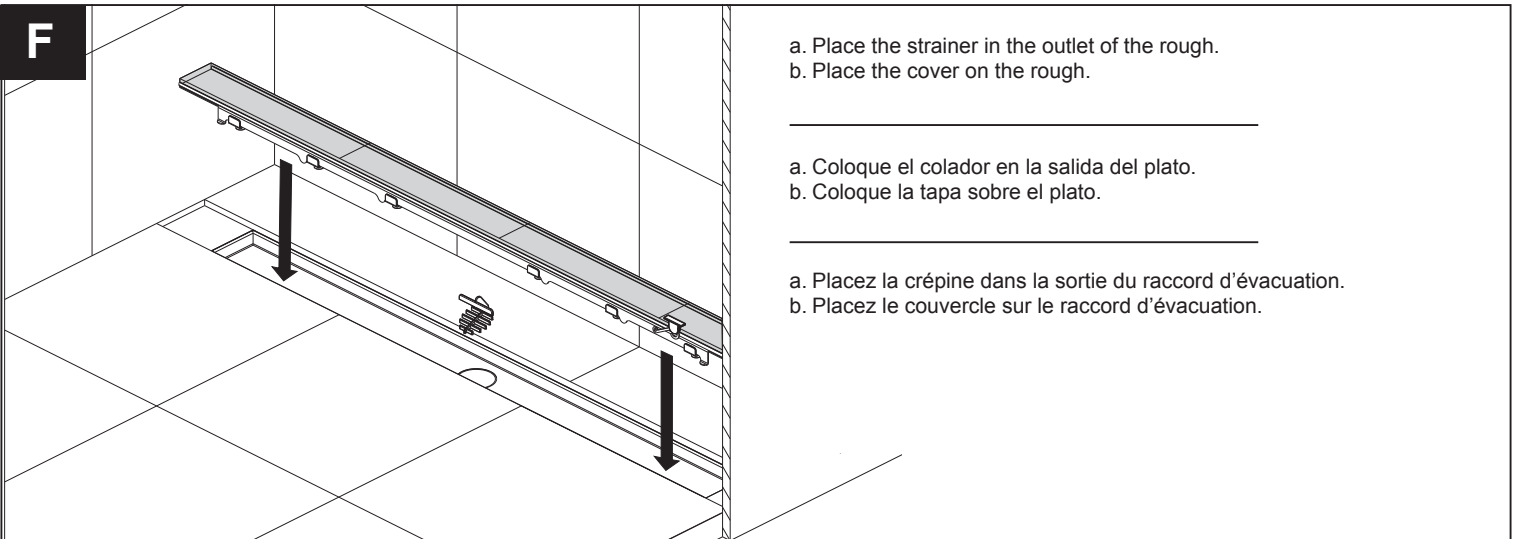
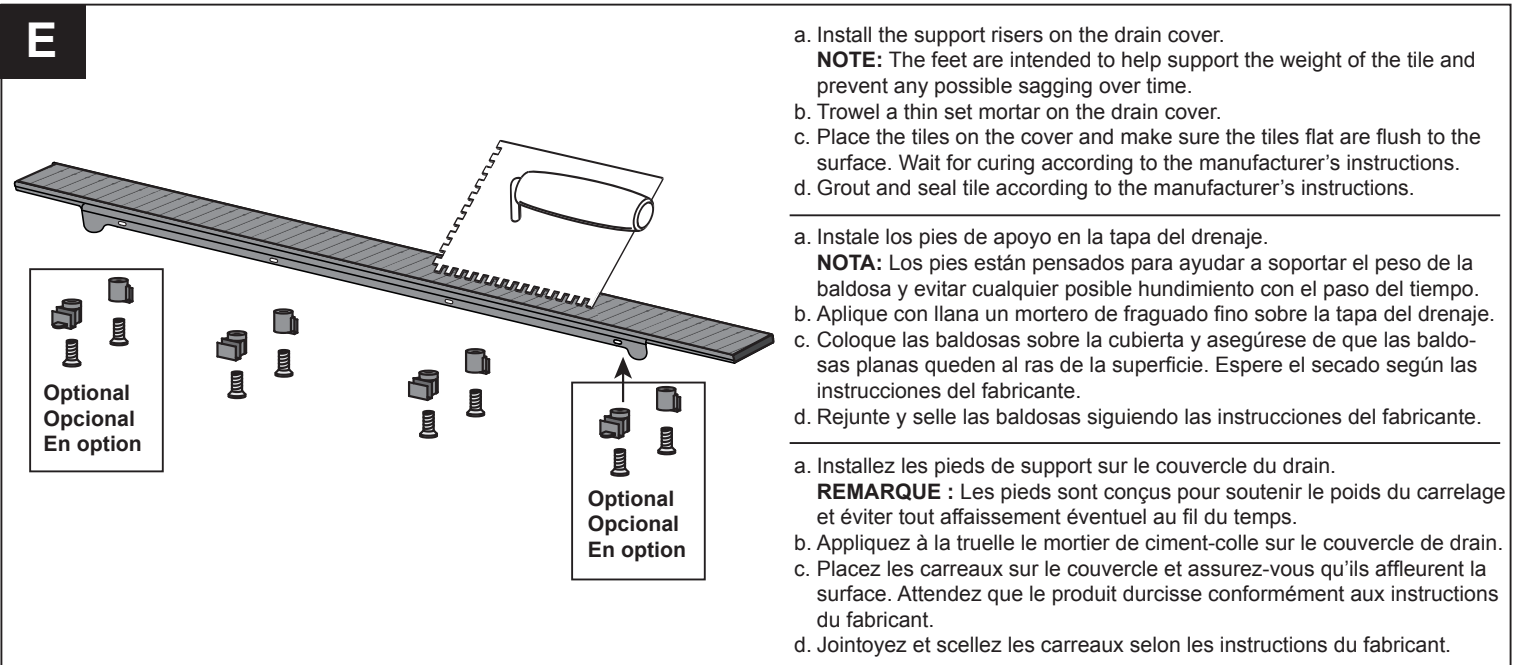
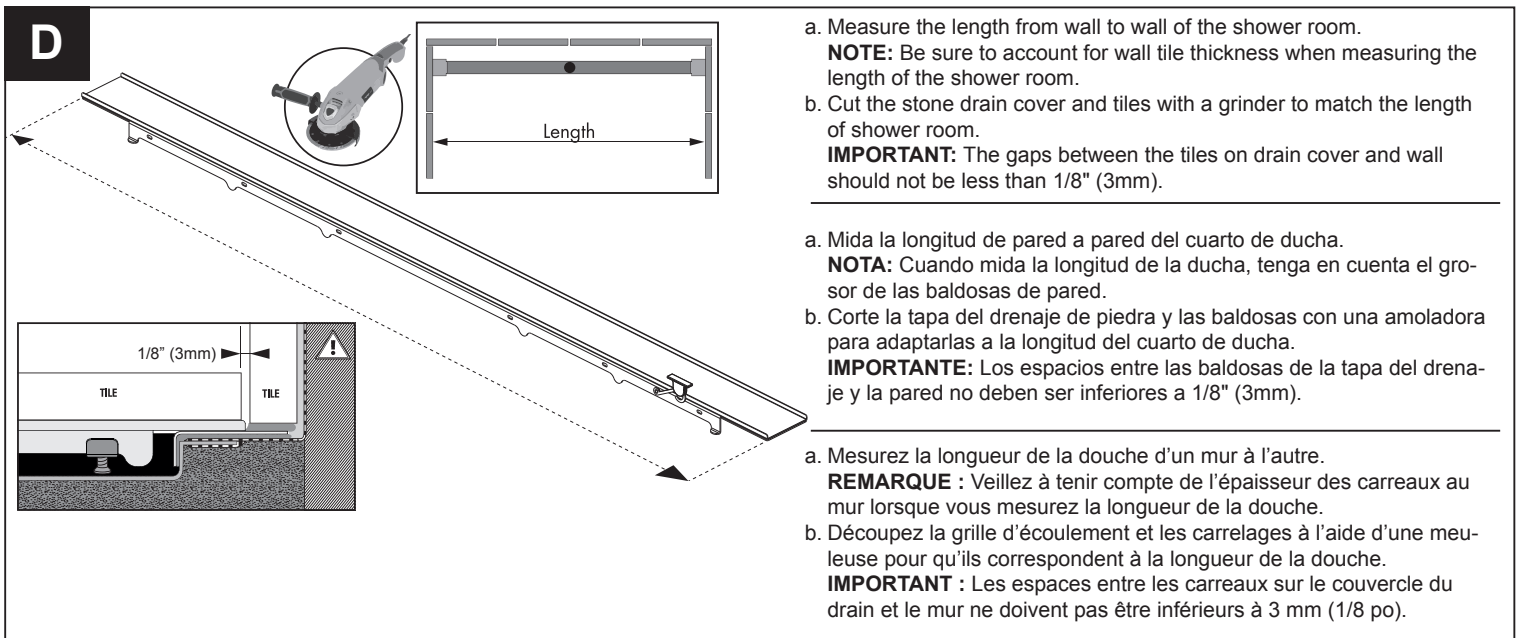

Care and Maintenance / Cuidado y mantenimiento / Soins et entretien

- Do not use abrasive and/or sharp objects to clean the linear drain trim kit.
- The drain trough should be cleaned periodically to remove any dirt that may have collected.

- No utilice objetos abrasivos o afilados para limpiar el kit de moldura de drenaje lineal.
- El canal de drenaje debe limpiarse de manera periódica para eliminar la suciedad acumulada.

- N'utilisez pas d'objets abrasifs et/ou tranchants pour nettoyer la garniture de finition du drain linéaire.
- Le égouttoir doit être nettoyé périodiquement pour enlever toute saleté qui pourrait s'y être accumulée.

Important Assembling Instructions / Instrucciones de montaje importantes / Instructions d'assemblage importantes

- Please check the contents of the package for completeness and integrity before proceeding with the assembly. Do not install the drain if any deviations are noted. Should this be the case, contact customer service.
- Prior to the assembly, the assembling instructions and its special characteristics should be discussed with the tiler. After the assembly, please provide the tiler with the complete assembling instructions.
- If the drain is used for several showers, please check to make sure that the drainage capacity is sufficient. If you are unsure, please consult the supplier for advice.
- If you are not using the second drainage level (secondary water drainage), the joint between the shower drain and the tile frame should be sealed with a permanent sealer.
- We recommend taping or closing the drain opening of the shower drain with a cap prior to the assembly to prevent construction debris from getting into the drainage pipe. To prevent damage to the tile frame, it should be kept in the package until the final installation by the tiler.
- Make sure the drain is level all around.
- Install the sewage system in compliance with the standards.
NOTE: Ensure that the sewage system is well ventilated and water, and the gradient is sufficient.
- Check the drainage system and the sewer system connection for water tightness.
- In order to prevent hollow spaces, the drain must be fully lined and sealed with mortar to the upper edge of the flange.
- The seal is applied in compliance with general standards for indoor sealing of wet areas. If alternative seals are used, please read the manufacturer's product information.
- When tiles are being fitted, the gradient of the tiles (min. 2% per linear metre) in the shower must always be towards the drain. The tiles should be laid level or 1 mm higher than the top edge of the tile frame to ensure good drainage toward the shower drain. **NOTE:** The requirements with regard to the floor gradient may be different for walk-in showers with glass walls. Please consult your supplier in this respect.
- Once the tiles have been fitted, the joint between the tiled floor and the drain should be permanently sealed with an elastic sealant (maintenance joint). The adhesion surfaces should be free of mortar, adhesive and other adhesion-reducing materials.
- The drain is only intended for use with waste water common in households. Do not use other fluids as well as cleaning agents with the potential to damage sanitary equipment, drainage equipment and raw materials.
- If the drain is used for other purposes (e.g. swimming pools), where it may come in contact with aggressive cleaning agents or corrosive substances such as salt or chlorine, please consult your supplier.
- Compliance with this installation instructions is required for any warranty claims based on our sale and delivery terms.

- Verifique que el contenido del paquete esté completo e íntegro antes de proceder al montaje. No instale el drenaje si observa alguna desviación; en tal caso, póngase en contacto con el servicio de atención al cliente.
- Antes del montaje, se deben comentar con el instalador de baldosas los consejos de montaje y sus características especiales. Tras el montaje, facilite al instalador de baldosas los consejos de montaje completos.
- Si el desagüe se utiliza para varias duchas, verifique que la capacidad de drenaje es suficiente. Si no está seguro, consulte al proveedor por consejos.
- Si no utiliza el segundo nivel de drenaje (drenaje secundario del agua), la junta entre el drenaje de la ducha y el marco de la baldosa debe sellarse con un sellador permanente.
- Recomendamos encerrar o cerrar la abertura del drenaje de la ducha con un tapón antes del montaje para evitar que entren escombros en el tubo de desagüe. Para evitar daños en el marco de la baldosa, debe conservarse en el embalaje hasta la instalación final por parte del profesional.
- Asegúrese de que el drenaje esté nivelado en todo su contorno.
- Instale el sistema de alcantarillado de conformidad con las normas.
NOTA: Asegúrese de que el sistema de alcantarillado esté bien ventilado y agua, y la pendiente sea suficiente.
- Compruebe la agua estanqueidad del sistema de drenaje y de la conexión del sistema de alcantarillado.
- Para evitar espacios huecos, el drenaje debe estar completamente revestido y sellado con mortero hasta el borde superior de la brida.
- El sellado se aplica de conformidad con las normas generales para el sellado interior de zonas húmedas. Si se utilizan precintos alternativos, lea la información sobre el producto del fabricante.
- Al colocar las baldosas, la pendiente de estas (mín. 2% por metro lineal) en la ducha debe ser siempre hacia el drenaje. Las baldosas deben colocarse a nivel o 1 mm por encima del borde superior del marco de la baldosa para garantizar un buen drenaje hacia el desagüe de la ducha. **NOTA:** Los requisitos relativos a la pendiente del suelo pueden ser diferentes para las duchas con paredes de cristal. Consulte a su proveedor al respecto.
- Una vez colocadas las baldosas, la junta entre el suelo de baldosas y el drenaje debe sellarse de forma permanente con un sellador elástico (junta de mantenimiento). Las superficies de adherencia deben estar libres de mortero, adhesivo y otros materiales que reduzcan su función.
- El drenaje solo está previsto para su uso con las aguas residuales habituales en los hogares. No utilice otros fluidos ni productos de limpieza que puedan dañar equipos sanitarios, de drenaje y materias primas.
- Si el drenaje se utiliza para otros fines (p. ej., piscinas), donde puede entrar en contacto con productos de limpieza abrasivos o sustancias corrosivas como la sal o el cloro, consulte a su proveedor.
- El cumplimiento de estas instrucciones de instalación es necesario para cualquier reclamación de garantía basada en nuestras condiciones de venta y entrega.

- Veuillez vérifier que le contenu de l'emballage est complet et intact avant de procéder au montage. N'installez pas le drain si vous constatez une quelconque anomalie. Dans ce cas, contactez le service à la clientèle.
- Avant le montage, les instructions de montage et les caractéristiques spéciales doivent être discutées avec le carreleur. Après le montage, veuillez fournir au carreleur les instructions de montage complètes.
- Si le drain est utilisé pour plusieurs douches, veuillez vérifier que sa capacité d'évacuation est suffisante. Si vous n'êtes pas sûr, veuillez consulter le fournisseur pour obtenir des conseils.
- Si vous n'utilisez pas le deuxième niveau de drainage (drainage secondaire), le joint entre le drain de douche et le cadre de carrelage doit être scellé avec un enduit protecteur permanent.
- Nous recommandons de boucher l'orifice du drain de douche avec un bouchon avant le montage pour éviter que des débris de construction ne pénètrent dans le tuyau de vidange. Pour éviter d'endommager le cadre de carrelage, il doit être conservé dans l'emballage jusqu'à l'installation finale par le carreleur.
- Assurez-vous que le drain est bien au niveau.
- Installez le système d'égout conformément aux normes.

REMARQUE : Assurez-vous que le système d'égout est bien ventilé et eau, et la pente est suffisante.

- Vérifier l'étanchéité du système de drainage et du raccordement au système d'égout.
- Afin d'éviter les espaces creux, le drain doit être entièrement revêtu et scellé avec du mortier jusqu'au bord supérieur de la bride.
- Le dispositif d'étanchéité est appliqué conformément aux normes générales relatives à l'étanchéité des zones humides à l'intérieur des bâtiments. Si d'autres dispositifs d'étanchéité sont utilisés, veuillez consulter les informations sur le produit fournies par le fabricant.
- Lors de l'installation des carreaux, leur pente (min. 2% par mètre linéaire) dans la douche doit toujours se faire vers le drain. Les carreaux doivent être posés à 1 mm plus haut que le bord supérieur du cadre pour assurer une bonne évacuation vers le drain de douche.

REMARQUE : Les exigences relatives à la pente du sol peuvent être différentes pour les douches à l'italienne avec parois en verre. Veuillez consulter votre fournisseur à ce sujet.

- Une fois les carreaux posés, le dispositif d'étanchéité entre le sol carrelé et le drain doit être scellé de façon permanente avec un mastic élastique (joint d'entretien). Les surfaces d'adhérence doivent être exemptes de mortier, d'adhésif et d'autres matériaux réduisant l'adhérence.
- Le drain est uniquement destiné à être utilisé avec les eaux usées courantes de la maison. N'utilisez pas d'autres liquides ni agents de nettoyage susceptibles d'endommager les équipements sanitaires, les équipements d'évacuation et les matériaux.
- Si le drain est utilisé à d'autres fins (par ex. une piscine), où il peut entrer en contact avec des agents de nettoyage agressifs ou des substances corrosives telles que le sel ou le chlore, veuillez consulter votre fournisseur.
- Le respect de ces instructions d'installation est requis pour toute réclamation sous garantie fondée sur nos conditions de vente et de livraison.

CAUTION

Tile cleaning products often contain aggressive chemicals that are abrasive in nature and may damage the drain. Please ensure that the drain is thoroughly flushed after using any tile and grout cleaning products.

PRECAUCIÓN

Los productos de limpieza de baldosas suelen contener sustancias químicas de naturaleza abrasiva que pueden dañar el drenaje. Asegúrese de enjuagarlo bien después de utilizar cualquier producto de limpieza de baldosas y juntas.

ATTENTION

Les produits de nettoyage pour carrelage contiennent souvent des produits chimiques agressifs qui sont abrasifs par nature et peuvent endommager le drain. Assurez-vous que le drain est bien rincé après avoir utilisé des produits de nettoyage pour carrelage et coulis.

Limited Warranty on Brizo® Faucets

Parts and Finish: All parts (other than electronic parts, air switch power modules, batteries, and parts not supplied by Brizo Kitchen and Bath Company) and finishes of Brizo® faucets purchased from authorized Brizo sellers are warranted to the original consumer purchaser to be free from defects in material and workmanship for as long as the original consumer purchaser owns the home in which the faucet was first installed. For commercial purchasers, (a) the warranty period is ten (10) years for multi-family residential applications and (b) five (5) years for all other commercial uses, in each case from the date that the product is received by the original purchaser or their authorized representative (installation contractor, etc.). For purposes of this warranty, the term "multi-family residential application" refers to the purchase of the faucet from an authorized Brizo seller by a purchaser who owns but does not live in the residential dwelling in which the faucet is initially installed, such as in a rented or leased single unit or multi-unit detached home (duplex or townhome), or a condominium, apartment building or community living center. The following installations are not considered multi-family residential applications, are excluded from the 10-year warranty, and are subject to the 5-year warranty: industrial, institutional or other business premises, such as a dormitory, hospitality premises (hotel, motel, or extended stay location), airport, educational facility, long- or short-term healthcare facility (hospital, rehabilitation center, nursing, assisted or staged-care living unit), public space or common area.

Electronic Parts and Batteries (if applicable): Electronic parts (other than air switch power modules and batteries), if any, in Brizo® faucets purchased from authorized Brizo sellers are warranted to the original consumer purchaser to be free from defects in material and workmanship for five (5) years from the date that the product is received by the original consumer purchaser or their authorized representative (installation contractor, etc.) or, for commercial users, for one (1) year from the date that the product is received by the original commercial purchaser or their authorized representative (installation contractor, etc.). No warranty is provided on batteries.

Air Switch Power Module: The electronic power module of Brizo® air switches purchased from authorized Brizo sellers is warranted to the original consumer purchaser to be free from defects in material and workmanship for two (2) years from the date that the product is received by the original consumer purchaser or their authorized representative (installation contractor, etc.) or, for commercial users, for one (1) year from the date that the product is received by the original commercial purchaser or their authorized representative (installation contractor, etc.).

What We Will Do: Brizo Kitchen & Bath Company will repair or replace, free of charge, during the applicable warranty period (as described above), any part or finish that proves defective in material and/or workmanship under normal installation, use, and service. Brizo Kitchen & Bath Company may, in its sole discretion, use new, refurbished or reconditioned parts or products for such repair or replacement. If repair or replacement is not practical, Brizo Kitchen & Bath Company may elect to refund the purchase price in exchange for the return of the product. **These are your exclusive remedies.**

What Is Not Covered: Because Brizo Kitchen and Bath Company is unable to control the quality of Brizo products sold by unauthorized sellers, unless otherwise prohibited by law, this warranty does not cover Brizo products purchased from unauthorized sellers (visit Brizo.com to see a list of our Authorized Online Resellers).

Any labor charges incurred by the purchaser to repair, replace, install or remove this product are not covered by this warranty. Brizo Kitchen & Bath Company shall not be liable for any damage to the product resulting from reasonable wear and tear, outdoor use, misuse (including use of the product for an unintended application), freezing water, abuse, neglect, or improper or incorrectly performed assembly, installation, maintenance or repair, including failure to follow the applicable care and cleaning instructions. Customized components purchased by the consumer or commercial user and installed into a Brizo product, and any damage resulting from removal or improper installation of such components, are not covered by this warranty.

Brizo Kitchen & Bath Company recommends using a professional plumber for all installation and repair of faucets. We also recommend that you use only genuine Brizo® replacement parts.

What You Must Do To Obtain Warranty Service or Replacement Parts: A warranty claim may be made, and replacement parts may be obtained by calling 1-877-345-BRIZO (2749) or by contacting us by mail or online as follows (please include your model number, date of purchase and documentation of the date of receipt of the product by the original purchaser or their authorized representative (installation contractor, etc.)):

In the United States and Mexico:

Brizo Kitchen & Bath Company
55 E. 111th Street
Carmel, IN 46280
Attention: Warranty Service
<https://www.brizo.com/customer-support/contact-us>

In Canada:

Masco Canada Limited, Plumbing Group
Technical Service Centre
350 South Edgeware Road
St. Thomas, Ontario, Canada N5P 4L1
<https://www.brizo.com/customer-support/contact-us>

Proof of purchase (original sales receipt showing purchase date) and documentation of the date of receipt of the product by the original purchaser or their authorized representative (installation contractor, etc.) must be made available to Brizo Kitchen & Bath Company for all warranty claims unless the purchaser has registered the product with Brizo Kitchen & Bath Company. This warranty applies only to Brizo® faucets installed in the United States of America, Canada, and Mexico.

Limitation on Duration of Implied Warranties: Please note that some states/provinces (including Quebec) do not allow limitations on how long an implied warranty lasts, so the below limitations may not apply to you. TO THE MAXIMUM EXTENT PERMITTED BY APPLICABLE LAW, ANY IMPLIED WARRANTY, INCLUDING THE IMPLIED WARRANTIES OF MERCHANTABILITY AND OF FITNESS FOR A PARTICULAR PURPOSE, IS LIMITED TO THE STATUTORY PERIOD OR THE DURATION OF THIS WARRANTY, WHICHEVER IS SHORTER.

Limitation of Special, Incidental or Consequential Damages: Please note that some states/provinces (including Quebec) do not allow the exclusion or limitation of special, incidental, or consequential damages, so the below limitations and exclusions may not apply to you. TO THE MAXIMUM EXTENT PERMITTED BY APPLICABLE LAW, THIS WARRANTY DOES NOT COVER, AND BRIZO KITCHEN & BATH COMPANY SHALL NOT BE LIABLE FOR ANY SPECIAL, INCIDENTAL, OR CONSEQUENTIAL DAMAGES (INCLUDING LABOR CHARGES TO REPAIR, REPLACE, INSTALL OR REMOVE THIS PRODUCT), WHETHER ARISING OUT OF BREACH OF ANY EXPRESS OR IMPLIED WARRANTY, BREACH OF CONTRACT, TORT, OR OTHERWISE. BRIZO KITCHEN & BATH COMPANY SHALL NOT BE LIABLE FOR ANY DAMAGE TO THE FAUCET RESULTING FROM REASONABLE WEAR AND TEAR, OUTDOOR USE, MISUSE (INCLUDING USE OF THE PRODUCT FOR AN UNINTENDED APPLICATION, FREEZING WATER, ABUSE, NEGLIGENCE OR IMPROPER OR INCORRECTLY PERFORMED ASSEMBLY, INSTALLATION, MAINTENANCE OR REPAIR, INCLUDING FAILURE TO FOLLOW THE APPLICABLE INSTALLATION, CARE AND CLEANING INSTRUCTIONS. Notice to residents of the State of New Jersey: The provisions of this warranty, including its limitations, are intended to apply to the fullest extent permitted by the laws of the State of New Jersey.

Additional Rights: This warranty gives you specific legal rights, and you may also have other rights which vary from state/province to state/province. This is Brizo Kitchen & Bath Company's exclusive written warranty, and the warranty is not transferable.

If you have any questions or concerns regarding our warranty, please contact us as provided above or visit our website at www.brizo.com.

© 2023 Masco Corporation of Indiana

Garantía limitada de las llaves de agua/grifos Brizo®

Piezas y Acabado: Todas las piezas (excepto las piezas electrónicas, los módulos de suministro de electricidad al interruptor de aire, las pilas y las piezas no suministradas por Brizo Kitchen and Bath Company) y los acabados de las llaves de agua Brizo® comprados a vendedores autorizados de Brizo están garantizados al comprador consumidor original estar libres de defectos en materiales y mano de obra durante el tiempo que el comprador consumidor original sea propietario de la casa en la que se instaló la llave de agua por primera vez. Para compradores comerciales, (a) el período de garantía es de diez (10) años para aplicaciones residenciales multifamiliares y (b) cinco (5) años para todos los demás usos comerciales, en cada caso a partir de la fecha en que el comprador original o su representante autorizado (contratista de instalación, etc.) recibió el producto. Para los fines de esta garantía, el término "aplicación residencial multifamiliar" se refiere a la compra de la llave de agua a un vendedor autorizado de Brizo por parte de un comprador que es propietario pero no vive en la vivienda residencial en la que se instaló inicialmente la llave de agua o, como por ejemplo en una unidad individual alquilada o en una casa independiente de unidades múltiples (dúplex o casa adosada), o en un condominio, edificio de apartamentos o centro de vida comunitario. Las siguientes instalaciones no se consideran aplicaciones residenciales multifamiliares, están excluidas de la garantía de 10 años y están sujetas a la garantía de 5 años: locales industriales, institucionales u otros locales comerciales, como dormitorios, locales de hospitalidad (hotel, motel), o lugar de estadía prolongada), aeropuerto, centro educativo, centro de atención médica a corto o largo plazo (hospital, centro de rehabilitación, enfermería, unidad de vivienda de atención asistida o por etapas), espacio público o área común.

Piezas electrónicas y pilas (si corresponde): Las piezas electrónicas (que no sean módulos de suministro de electricidad al interruptor de aire y pilas), si las hubiera, en las llaves de agua Brizo® compradas a vendedores autorizados de Brizo están garantizadas al comprador consumidor original estar libres de defectos de material y de mano de obra durante cinco (5) años a partir de la fecha cuando el comprador consumidor original o su representante autorizado (contratista de instalación, etc.) recibió el producto o, para usuarios comerciales, durante un (1) año a partir de la fecha en que el comprador comercial original o su representante autorizado recibió el producto (contratista de instalación, etc.). No se proporciona garantía en las pilas.

Módulo de suministro de electricidad al interruptor de aire: Se garantiza al comprador consumidor original que el módulo de suministro de electricidad a los interruptores de aire Brizo® comprados a vendedores autorizados de Brizo estará libre de defectos de material y mano de obra durante dos (2) años a partir de la fecha en que el comprador consumidor original o su representante autorizado (contratista de instalación, etc.) recibió el producto o, para usuarios comerciales, durante un (1) año a partir de la fecha en que el comprador comercial original o su representante autorizado (contratista de instalación, etc.) recibió el producto.

Lo que haremos: Brizo Kitchen & Bath Company reparará o reemplazará, sin cargo, durante el período de garantía aplicable (como se describe anteriormente), cualquier pieza o acabado que resulte defectuoso en material y/o mano de obra en condiciones normales de instalación, uso y servicio. Brizo Kitchen & Bath Company puede, a su exclusivo criterio, utilizar piezas o productos nuevos, reacondicionados o recertificados para dicha reparación o reemplazo. Si la reparación o el reemplazo no es práctico, Brizo Kitchen & Bath Company puede optar por reembolsar el precio de compra a cambio de la devolución del producto. **Estos son tus remedios exclusivos.**

Lo que no está cubierto: Debido a que Brizo Kitchen and Bath Company no puede controlar la calidad de los productos Brizo vendidos por vendedores no autorizados, a menos que la ley lo prohíba, esta garantía no cubre los productos Brizo comprados a vendedores no autorizados (visite Brizo.com para ver una lista de nuestros revendedores autorizados en línea). Cualquier cargo por mano de obra incurrido por el comprador para reparar, reemplazar, instalar o quitar este producto no está cubierto por esta garantía. Brizo Kitchen & Bath Company no será responsable de ningún daño al producto que resulte del desgaste razonable, uso en exteriores, mal uso (incluido el uso del producto para una aplicación no prevista), agua helada, abuso, negligencia o ensamblaje inadecuado o incorrecto, instalación, mantenimiento o reparación, incluido el incumplimiento de las instrucciones de cuidado y limpieza aplicables. Los componentes personalizados adquiridos por el consumidor o usuario comercial e instalados en un producto Brizo, y cualquier daño resultante de la extracción o instalación incorrecta de dichos componentes, no están cubiertos por esta garantía. Brizo Kitchen & Bath Company recomienda utilizar un plomero profesional para toda la instalación y reparación de las llaves de agua. También le recomendamos que utilice únicamente piezas de repuesto originales Brizo®.

Qué debe hacer para obtener servicio de garantía o piezas de repuesto: Se puede realizar un reclamo de garantía y obtener piezas de repuesto llamando al 1-877-345-BRIZO (2749) o comunicándose con nosotros por correo o en línea de la siguiente manera (incluya su número de modelo, fecha de compra y documentación con la fecha cuando el comprador original o su representante autorizado (contratista de instalación, etc.) recibió el producto):

En los Estados Unidos y México:

Brizo Kitchen & Bath Company
55 E. 111th Street
Carmel, IN 46280
Attention: Warranty Service
<https://www.brizo.com/customer-support/contact-us>

En Canadá:

Masco Canada Limited, Plumbing Group
Technical Service Centre
350 South Edgeware Road
St. Thomas, Ontario, Canada N5P 4L1
<https://www.brizo.com/customer-support/contact-us>

El comprobante de compra (recibo de compra original que muestre la fecha de compra) y la documentación con la fecha cuando el comprador original o su representante autorizado (contratista de instalación, etc.) recibió el producto deben estar disponibles para Brizo Kitchen & Bath Company para todos los reclamos de garantía a menos que el comprador haya registrado el producto con Brizo Kitchen & Bath Company. Esta garantía se aplica únicamente a las llaves de agua Brizo® instaladas en los Estados Unidos de América, Canadá y México.

Limitación de la duración de las garantías implícitas: Tenga en cuenta que algunos estados/provincias (incluido Quebec) no permiten limitaciones sobre la duración de una garantía implícita, por lo que es posible que las siguientes limitaciones no se apliquen a usted. EN LA MEDIDA MÁXIMA PERMITIDA POR LA LEY APLICABLE, CUALQUIER GARANTÍA IMPLÍCITA, INCLUYENDO LAS GARANTÍAS IMPLÍCITAS DE COMERCIABILIDAD Y DE IDONEIDAD PARA UN PROPÓSITO PARTICULAR, SE LIMITA AL PERÍODO LEGAL O A LA DURACIÓN DE ESTA GARANTÍA, EL QUE SEA MÁS CORTO.

Limitación de daños especiales, incidentales o consecuentes: Tenga en cuenta que algunos estados/provincias (incluido Quebec) no permiten la exclusión o limitación de daños especiales, incidentales o consecuentes, por lo que es posible que las siguientes limitaciones y exclusiones no se apliquen a usted. EN LA MEDIDA MÁXIMA PERMITIDA POR LA LEY APLICABLE, ESTA GARANTÍA NO CUBRE, Y BRIZO KITCHEN & BATH COMPANY NO SERÁ RESPONSABLE DE NINGÚN DAÑO ESPECIAL, INCIDENTAL O CONSECUENTE (INCLUYENDO CARGOS DE MANO DE OBRA PARA REPARAR, REEMPLAZAR, INSTALAR O QUITAR ESTE PRODUCTO), YA SEA POR INCUMPLIMIENTO DE CUALQUIER GARANTÍA EXPRESA O IMPLÍCITA, INCUMPLIMIENTO DE CONTRATO, AGRAVIO O DE OTRA MANERA. BRIZO KITCHEN & BATH COMPANY NO SERÁ RESPONSABLE DE NINGÚN DAÑO AL GRIFO QUE RESULTE DEL DESGASTE RAZONABLE, USO EN EXTERIORES, MAL USO (INCLUYENDO EL USO DEL PRODUCTO PARA UNA APLICACIÓN NO PREVISTA, AGUA CONGELADA, ABUSO, NEGLIGENCIA O MONTAJE REALIZADO INCORRECTAMENTE O INCORRECTAMENTE, INSTALACIÓN, MANTENIMIENTO O REPARACIÓN, INCLUYENDO EL INCUMPLIMIENTO DE LAS INSTRUCCIONES CORRESPONDIENTES DE INSTALACIÓN, CUIDADO Y LIMPIEZA. Aviso a los residentes del estado de Nueva Jersey: Las disposiciones de esta garantía, incluidas sus limitaciones, están destinadas a aplicarse en la máxima medida permitida por el leyes del Estado de Nueva Jersey.

Derechos adicionales: Esta garantía le otorga derechos legales específicos, y es posible que también tenga otros derechos que varían de un estado/provincia a otro estado/provincia. Esta es la garantía escrita exclusiva de Brizo Kitchen & Bath Company y la garantía no es transferible.

Si tiene alguna pregunta o inquietud con respecto a nuestra garantía, comuníquese con nosotros como se indicó anteriormente o visite en nuestro sitio web Preguntas Frecuentes FAQ en www.brizo.com

Garantie limitée des robinets Brizo®

Pièces et finis: Tous les pièces (autres que les composants électroniques, les modules d'alimentation d'interrupteur pneumatique, les piles et les pièces non fournies par Brizo Kitchen and Bath Company) et les finis des robinets Brizo® achetés auprès de vendeurs Brizo autorisés sont protégés contre les défauts du matériau et les vices de fabrication par une garantie qui est consentie au premier acheteur au détail et qui demeure valide tant que celui-ci demeure propriétaire de la maison dans laquelle le robinet a été installé pour la première fois. En ce qui concerne les acheteurs commerciaux, la période de garantie est a) de dix (10) ans pour les applications résidentielles multifamiliales et b) de cinq (5) ans pour toutes les autres applications commerciales, à compter de la date, dans chaque cas, de réception du produit par le premier acheteur ou son représentant autorisé (installateur, etc.). Dans le libellé de la présente garantie, on entend par « application résidentielle multifamiliale », un robinet acheté chez un vendeur Brizo autorisé par un acheteur qui est propriétaire d'un logement résidentiel sans l'habiter et installé la première fois dans cet immeuble. Il peut s'agir d'un immeuble individuel comportant un ou plus d'un logement loué (duplex ou groupe de maisons en rangée), d'un condominium, d'un immeuble d'habitation ou d'un centre d'intégration communautaire. Les applications décrites ci-après ne sont pas considérées comme étant des applications résidentielles multifamiliales et elles sont couvertes par la garantie de cinq (5) ans plutôt que par la garantie de dix (10) ans. Ce sont les suivantes : robinets installés dans un bâtiment industriel, un bâtiment institutionnel et un autre immeuble commercial, notamment une résidence d'étudiants, un lieu d'hébergement (hôtel, motel ou lieu de séjour prolongé), un aéroport, un établissement d'enseignement, un établissement de soins de santé de courte ou de longue durée (hôpital, centre de réadaptation, maison de soins infirmiers, résidence pour personnes âgées), un endroit public ou un lieu commun.

Composants électroniques et piles (le cas échéant): Les composants électroniques (autres que les modules d'alimentation d'interrupteur pneumatique et les piles) des robinets Brizo® achetés auprès de vendeurs Brizo autorisés sont protégés contre les défauts du matériau et les vices de fabrication par une garantie consentie au premier acheteur au détail qui est de cinq (5) ans à compter de la date de réception du produit par le premier acheteur au détail ou son représentant autorisé (installateur, etc.). En ce qui concerne les acheteurs commerciaux, la période de garantie est d'un (1) an à compter de la date de réception du produit par le premier acheteur commercial ou son représentant autorisé (installateur, etc.). Les piles ne sont pas couvertes par la garantie.

Module d'alimentation d'interrupteur pneumatique: Le module d'alimentation électronique des interrupteurs pneumatiques Brizo® acheté auprès de vendeurs Brizo autorisés est protégé contre les défauts du matériau et les vices de fabrication par une garantie consentie au premier acheteur au détail qui est d'une durée de deux (2) ans à compter de la date de réception du produit par le premier acheteur au détail ou son représentant autorisé (installateur, etc.). En ce qui concerne les acheteurs commerciaux, la garantie est d'une durée d'un (1) an à compter de la date de réception du produit par le premier acheteur commercial ou son représentant autorisé (installateur, etc.).

Ce que nous ferons: Brizo Kitchen and Bath Company réparera ou remplacera gratuitement, pendant la période de garantie applicable (décrite ci-dessus), toute pièce ou tout fini qui présentera une défectuosité de matériau et/ou un vice de fabrication pour autant que le produit ait été installé, utilisé et entretenu normalement. Brizo Kitchen & Bath Company pourra, à son entière discrétion, utiliser des pièces ou des produits neufs, remis en état ou recertifiés pour effectuer la réparation ou le remplacement. S'il n'est pas utile de réparer ou de remplacer le produit, Brizo Kitchen & Bath Company pourra rembourser le prix d'achat en échange du produit retourné. **Il s'agit de vos seuls recours.**

Ce qui n'est pas couvert: Brizo Kitchen and Bath Company ne peut contrôler la qualité des produits Brizo vendus par des vendeurs non autorisés. Par conséquent, la présente garantie ne couvre pas les produits achetés auprès de vendeurs non autorisés, à moins que la loi n'interdise une telle limitation de la garantie (allez à Brizo.com pour obtenir la liste de nos revendeurs en ligne autorisés).

La présente garantie ne couvre pas les frais de main-d'œuvre encourus par l'acheteur pour la réparation, le remplacement, l'installation ou la dépose du produit. Brizo Kitchen & Bath Company se dégage de toute responsabilité à l'égard de toute détérioration du produit résultant d'une usure raisonnable et des dommages causés par une utilisation à l'extérieur, un mauvais usage (y compris l'utilisation du produit à des fins autres que celles auxquelles il est destiné), le gel de l'eau, un usage abusif, la négligence ou l'utilisation d'une méthode d'assemblage, d'installation, de maintenance ou de réparation incorrecte ou inadéquate, y compris les dommages résultant du non-respect des instructions de nettoyage et d'entretien applicables. La présente garantie ne couvre pas non plus les composants non authentiques achetés par le consommateur ou un utilisateur commercial et installés dans un produit Brizo ainsi que tous les dommages résultant de la dépose ou d'une mauvaise installation desdits composants.

Brizo Kitchen and Bath Company vous recommande de confier tous les travaux d'installation et de réparation à un plombier professionnel. Nous vous recommandons également d'utiliser uniquement des pièces de rechange Brizo® authentiques.

Ce que vous devez faire pour vous prévaloir de la garantie ou obtenir des pièces de rechange: Vous pouvez présenter une réclamation en vertu de la garantie et obtenir des pièces de rechange en appelant au 1-877-345-BRIZO (2749) ou en communiquant avec nous à l'une des adresses postales ou des adresses de courriel indiquées ci-dessous (veuillez fournir le numéro de modèle, la date d'achat et la documentation attestant la date de réception du produit par le premier acheteur ou son représentant autorisé (installateur, etc.)).

Aux États-Unis et au Mexique

Brizo Kitchen and Bath Company
55 E. 111th Street
Carmel, IN 46280
Attention: Warranty Service
<https://www.brizo.com/customer-support/contact-us>

Au Canada:

Masco Canada Limited, Groupe plomberie
Centre de services techniques
350, chemin South Edgeware
St. Thomas (Ontario) Canada N5P 4L1
<https://www.brizo.com/customer-support/contact-us>

La preuve d'achat (original du reçu montrant la date d'achat) et la documentation attestant la date de réception du produit par le premier acheteur ou son représentant autorisé (installateur, etc.) doivent être présentées à Brizo Kitchen & Bath Company pour toutes les réclamations en vertu de la garantie, sauf si le produit a été enregistré auprès de Brizo Kitchen & Bath Company. La présente garantie s'applique uniquement aux robinets Brizo® installés aux États-Unis d'Amérique, au Canada et au Mexique.

Limitation de la durée des garanties implicites: Veuillez noter qu'il est interdit, dans certains États ou certaines provinces (y compris le Québec), de limiter la durée d'une garantie implicite. Par conséquent, les limitations mentionnées ci-dessous peuvent ne pas s'appliquer à vous. Par conséquent, les limites mentionnées ci-dessous peuvent ne pas s'appliquer à vous. **DANS LA MESURE DE CE QUI EST PERMIS PAR LA LOI APPLICABLE, TOUTES LES GARANTIES IMPLICITES, Y COMPRIS LES GARANTIES IMPLICITES DE QUALITÉ MARCHANDE ET D'ADÉQUATION À UN USAGE PARTICULIER, SE LIMITENT À LA PÉRIODE FIXÉE PAR LA LOI OU À LA DURÉE DE LA PRÉSENTE GARANTIE, LA PLUS COURTE DES DEUX PÉRIODES S'APPLIQUANT.**

Limitation des dommages particuliers, consécutifs ou indirects: Veuillez noter qu'il est interdit dans certains États ou certaines provinces (y compris le Québec) d'exclure ou de limiter les dommages particuliers, consécutifs ou indirects. Par conséquent, les exclusions et les limitations mentionnées ci-dessous peuvent ne pas s'appliquer à vous. **DANS LA MESURE DE CE QUI EST PERMIS PAR LA LOI APPLICABLE, BRIZO KITCHEN & BATH COMPANY SE DÉGAGE DE TOUTE RESPONSABILITÉ À L'ÉGARD DES DOMMAGES PARTICULIERS, CONSÉCUTIFS OU INDIRECTS (Y COMPRIS LES FRAIS DE MAIN-D'ŒUVRE POUR LA RÉPARATION, LE REMPLACEMENT, L'INSTALLATION OU LA DÉPOSE DU PRODUIT), PEU IMPORTE QU'ILS DÉCOULENT D'UNE RUPTURE D'UNE GARANTIE IMPLICITE OU EXPLICITE, D'UNE RUPTURE DE CONTRAT, D'UN DÉLIT CIVIL OU D'UNE AUTRE CAUSE. BRIZO KITCHEN & BATH COMPANY SE DÉGAGE DE TOUTE RESPONSABILITÉ À L'ÉGARD DE TOUTE DÉTÉRIORATION DU ROBINET RÉSULTANT D'UNE USURE RAISONNABLE ET DES DOMMAGES CAUSÉS PAR UNE UTILISATION À L'EXTÉRIEUR, UN MAUVAIS USAGE (Y COMPRIS L'UTILISATION DU PRODUIT À DES FINS AUTRES QUE CELLES AUXQUELLES IL EST DESTINÉ), LE GEL DE L'EAU, UN USAGE ABUSIF, LA NÉGLIGENCE OU L'UTILISATION D'UNE MÉTHODE D'ASSEMBLAGE, D'INSTALLATION, DE MAINTENANCE OU DE RÉPARATION INCORRECTE OU INADÉQUATE, Y COMPRIS LES DOMMAGES RÉSULTANT DU NON-RESPECT DES INSTRUCTIONS D'INSTALLATION, DE NETTOYAGE ET D'ENTRETIEN APPLICABLES, ET CES DOMMAGES NE SONT PAS COUVERTS PAR LA GARANTIE. Avis à l'intention des résidents de l'État du New Jersey : Les dispositions de la présente garantie, y compris ses limites, s'appliquent dans toute la mesure permise par les lois de l'État du New Jersey.**

Droits supplémentaires: La présente garantie vous procure des droits particuliers reconnus par la loi. Vous pouvez aussi avoir d'autres droits qui varient selon l'État ou la province.

La présente garantie écrite est la seule garantie offerte par Brizo Kitchen & Bath Company et elle n'est pas transférable.

Si vous avez des questions ou des préoccupations concernant notre garantie, veuillez communiquer avec nous de la manière indiquée ci-dessus ou visiter notre site Web à l'adresse www.brizo.com.

© 2023 Masco Société de l'Indiana