

BRIZO®

Model Number: _____

Serial Number: _____

Date of Purchase: _____

113040

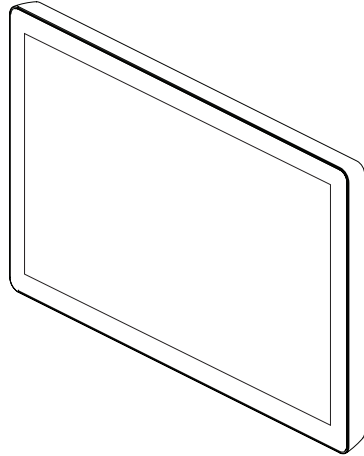


X00113040

8CH-600S, 8CB-600S & 8CN-600S DIGITAL SHOWER AND STEAM BATH INTERFACE INSTRUCTIONS



Scan QR code for digital interface user guide.



To reference replacement parts and access additional technical documents and product info, visit www.brizo.com

Read all instructions prior to installation.

⚠ CAUTION

Failure to read these instructions prior to installation may result in personal injury, property damage, or product failure. Manufacturer assumes no responsibility for product failure due to improper installation.

⚠ WARNING

Elderly persons, pregnant women, or those suffering from heart disease, high blood pressure, diabetes or who are not otherwise in good health, do not use this device unless directed to do so by a physician. Also, do not use steambath while under the influence of alcohol or drugs.



1-800-355-6478

www.brizo.com/customer-support/contact-us

Register Online

www.brizo.com/customer-support/product-registration

You May Need



Limited Warranty on Brizo® Steam Bath and Steam Products
Applicable to products purchased and installed in the USA and Canada

Residential Steam Bath Generators: Brizo Kitchen and Bath Company ("Brizo") warrants to the original consumer purchaser that the parts (except for electronic parts) of its residential steam bath generator purchased from authorized Brizo sellers will be free from defects in materials and workmanship for as long as the original consumer purchaser owns the home in which the steam bath was originally installed. This lifetime limited warranty does not apply to residential steam bath generators that are used in commercial applications (as defined herein).

Residential Electronic Parts, Controls, Spa Options and Accessories: Brizo warrants to the original consumer purchaser that the electronic parts of its steam bath generator and its controls, spa options and accessories purchased from authorized Brizo sellers will be free from defects in materials and workmanship for a period of two (2) years from the date that the product is received by the original consumer purchaser or their authorized representative (installation contractor, etc.). This two-year limited warranty does not apply to controls, spa options, electronic parts and accessories that are used in commercial applications (as defined herein).

Commercial Warranty: For the purposes of this warranty the term "commercial application" refers to installation in any setting in which the product is not being used for personal household use, including, but not limited to, hospitality applications, day spas and short-term and long-term rentals. Brizo warrants that the parts (including electronic parts) of its steam bath generators (including steam bath generators with model numbers beginning with 8GE that are 7.5KW-15KW), equipment, controls, electronic parts, spa options and accessories purchased from authorized Brizo sellers and used in a commercial application will be free from defects in materials and workmanship for a period of one (1) year from the date that the product is received by the original purchaser or their authorized representative (installation contractor, etc.).

What We Will Do: Brizo will, at its option, repair or replace, free of charge, any part that proves defective in material and/or workmanship under normal installation, use and service during the applicable warranty period as stated above. Brizo may elect to refund the purchase price. Replacement parts are subject to availability and may differ from those originally supplied.

For residential applications, two (2) years following the date that the product was received by the original consumer purchaser or their authorized representative (installation contractor, etc.) and with prior approval by Brizo, Brizo will pay for labor for repair/replacement associated with warranty coverage. Thereafter, Brizo will not pay for labor associated with removal/repair/replacement of products covered by this warranty.

For commercial applications, Brizo will, with prior approval by Brizo, pay for labor associated with warranty coverage for ninety (90) days from the date that the product is received by the original purchaser or their authorized representative (installation contractor, etc.). Thereafter, Brizo will not pay for labor associated with removal/repair/replacement of products covered by this warranty. **These are the consumer's exclusive remedies.**

What Is Not Covered: Because Brizo is unable to control the quality of Brizo products sold by unauthorized sellers, unless otherwise prohibited by law, this warranty does not cover Brizo products purchased from unauthorized sellers. This warranty does not cover damage caused by improper or negligent installation or use. Provided that Brizo is paying the cost of the labor under the terms above, this warranty does not cover repairs attempted by any person other than an authorized Brizo agent and shall be limited to the repair or replacement of defective parts by Brizo or its authorized agent.

This warranty is void if any of the following should occur:

- The use of the product for an unintended application, including a commercial application for all products except those products for which a commercial application is appropriate.
- Failure to follow instructions, including care, cleaning and usage instructions, provided in the product's owner's manual.
- The product's serial number has been altered or removed.
- The product is modified in any manner which Brizo concludes, after its inspection, affects the reliability of the product.
- The product has been improperly repaired by anyone not specifically designated or authorized by Brizo.
- The product is damaged because it is not operated or installed in accordance with supplied instructions.
- The product is installed outdoors.
- The product is installed in a moist and/or humid area with unconditioned air or temperatures that exceed 104 degrees Fahrenheit.
- The product is damaged due to freezing.
- The product is damaged by acts of God.

How to Make a Warranty Claim: To obtain warranty repair or replacement, contact Brizo at: 800-355-6478 or steam-prodserv@brizo.com to receive an RGA# (Return Goods Authorization number) which must be on the carton that is returned via UPS Ground or equivalent. Proof of purchase (original sales receipt showing purchase date) identifying the model and serial number and documentation of the date of receipt of the product by the original purchaser or their authorized representative (installation contractor, etc.) must accompany all warranty claims.

Limitation on Duration of Implied Warranties: Please note that some states/provinces (including Quebec) do not allow limitations on how long an implied warranty lasts, so the below limitations may not apply to you. TO THE MAXIMUM EXTENT PERMITTED BY APPLICABLE LAW, ANY IMPLIED WARRANTY, INCLUDING THE IMPLIED WARRANTIES OF MERCHANTABILITY AND OF FITNESS FOR A PARTICULAR PURPOSE, IS LIMITED TO THE STATUTORY PERIOD OR THE DURATION OF THIS WARRANTY, WHICHEVER IS SHORTER.

Limitation of Special, Incidental or Consequential Damages: Please note that some states/provinces (including Quebec) do not allow the exclusion or limitation of special, incidental or consequential damages, so the below limitations and exclusions may not apply to you. TO THE MAXIMUM EXTENT PERMITTED BY APPLICABLE LAW, THIS WARRANTY DOES NOT COVER, AND BRIZO SHALL NOT BE LIABLE FOR, ANY SPECIAL, INCIDENTAL OR CONSEQUENTIAL DAMAGES WHETHER ARISING OUT OF BREACH OF ANY EXPRESS OR IMPLIED WARRANTY, BREACH OF CONTRACT, TORT, OR OTHERWISE.

Additional Rights: This warranty gives you specific legal rights, and you may also have other rights which vary from state/province to state/province. This is Brizo's exclusive written warranty and the warranty is not transferable.

This device complies with part 15 of the FCC Rules. This device contains license-exempt transmitter(s)/receiver(s) that comply with Innovation, Science and Economic Development Canada's license-exempt RSS(s) and operation is subject to the following two conditions: (1) This device may not cause interference. (2) This device must accept any interference, including interference that may cause undesired operation of the device.

This equipment has been tested and found to comply with the limits for a Class B digital device, pursuant to Part 15 of the FCC Rules. These limits are designed to provide reasonable protection against harmful interference in a residential installation. This equipment generates, uses and can radiate radio frequency energy and, if not installed and used in accordance with the instructions, may cause harmful interference to radio communications. However, there is no guarantee that interference will not occur in a particular installation. If this equipment does cause harmful interference to radio or television reception, which can be determined by turning the equipment off and on, the user is encouraged to try to correct the interference by one or more of the following measures:

- Reorient or relocate the receiving antenna.
- Increase the separation between the equipment and receiver.
- Connect the equipment into an output on a circuit different from that to which the receiver is connected.
- Consult the dealer or an experienced radio/TV technician for help.

Pursuant to FCC 15.21 of the FCC rules, changes not expressly approved by Delta Faucet Co. might cause harmful interference and void the FCC authorization to operate this product.

Cleaning and Care

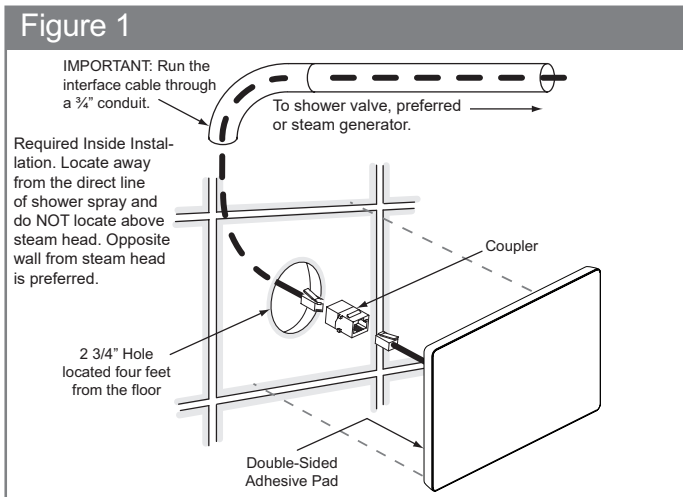
Use a damp cloth and mild soap to clean the interface. Do NOT use abrasive cleaners which might scratch the interface.

IMPORTANT: The 8CN-600S, 8CH-600S and 8CB-600S interfaces is for use with 8GE-TSG steam generators, and R82000E - R85000E digital shower valves.

1

Pre-Installation - Interface Location

The 8CH-600S, 8CB-600S and 8CN-600S digital interfaces must be installed inside the shower. When used with steam, keep the digital interface away from the steam head (opposite wall preferred). For convenience the recommended height from the floor is four feet. Provide a 2 3/4" hole in the wall at this location (see Figure 1).



Important: The steam generator and/or shower valve required to complete installation ships with a 35' cable. When connecting an 8CH-600S, 8CB-600S or 8CN-600S Series Digital Interface, the 8GA-000 power booster will be required for any installation where the cable or combination of cables exceed 35 feet (to a maximum of 70 feet). The power booster and alternative length cables are available for purchase separately.

2

Electrical Rough-in

Locate the multi-conductor cable (supplied with steam generator or digital shower valve). Carefully route this interface cable from the shower valve or steam generator to the 8CN-600S, 8CH-600S or 8CB-600S Series Digital Interface located inside the steam room (see Figure 1). Route this interface cable through a 3/4" conduit to protect the cable from damage and to facilitate replacement if necessary.

3

Interface and Cable Installation

Note: For connection to a digital shower valve refer to the valve installation manual.

1. Connecting the interface to the steam generator.
 - a. Locate the previously installed interface cable and black plastic strain relief clamp. Locate the knockout on the steam generator for the interface cable (see Figure 2).
 - b. Place strain relief clamp around cable approximately seven inches from the end and insert into the hole.
 - c. Remove the protective cap from the multi-conductor cable plug. Connect the cable to the modular jack.
 - d. Close and secure the steam generator cover.
2. Locate the modular jack at the female coupler, on the back of the 8CH-600S, 8CB-600S or 8CN-600S Series Digital Interface. Remove protective cap from cable and plug into jack. Confirm that the orientation of the plug properly aligns with the jack. A snap will indicate the plug is installed correctly (see Figure 3).

⚠ WARNING

Test the interface for operation before continuing on to the next step.

3. Peel adhesive liner from the back of the interface. Apply silicone (supplied) around the back edge of the interface to form a watertight seal (see Figure 3).
4. Apply the interface to the wall. Press firmly and hold for a few seconds. Wipe any excess silicone from around the interface.

IMPORTANT: The 8CN-600S, 8CH-600S and 8CB-600S interfaces have built in temperature sensors and therefore **MUST** be installed inside the steam room.

IMPORTANT: The adhesive on the back of the 8CH-600S, 8CB-600S & 8CN-600S Series Digital Interfaces will **NOT** seal this interface. It is the responsibility of the installer to seal this interface to the wall with the supplied silicone. Water damage to the interface based on improper installation is not covered by the warranty.

IMPORTANT: 8CH-600S, 8CB-600S & 8CN-600S Series Digital Interface cables **MUST** plug directly into the shower valve preferred or the steam generator. Do **NOT** plug this interface into any of the optional spa components.

Steam temperature settings: 60°F minimum to 125°F maximum

Maximum Time setting: 60 Minutes

Shower temperature settings: 60°F minimum to 120°F maximum with no timer.

Figure 2 - Cable Installation on Generator

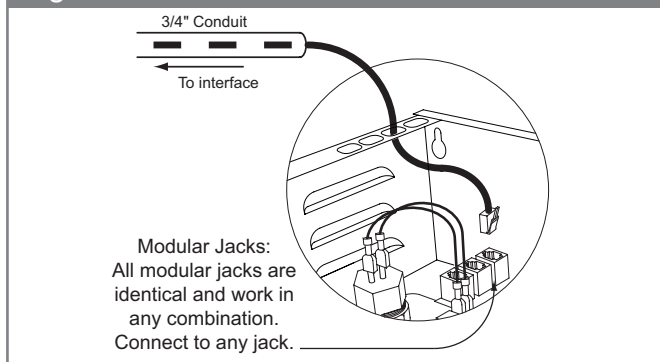


Figure 3

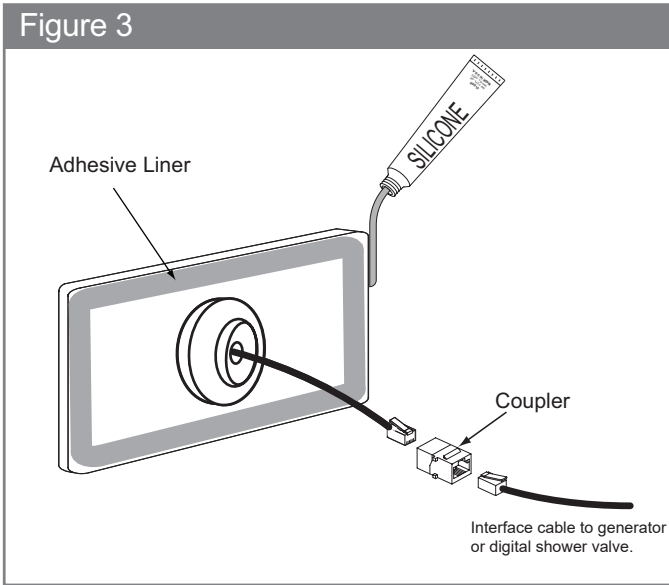
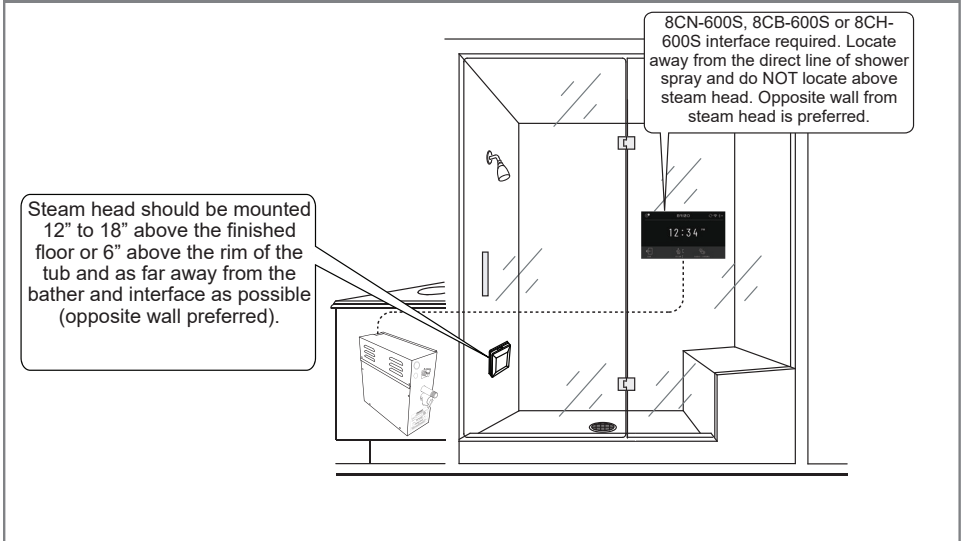


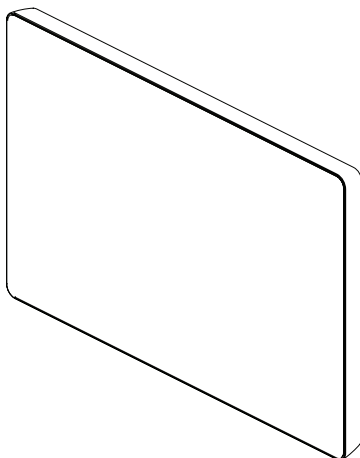
Figure 4 - Installation Directions



Número del modelo _____

Número de serie: _____

Fecha de compra _____



Escanee el código QR para obtener la guía del usuario de la interfaz digital.

Para referencia sobre las piezas de repuesto y acceder a documentos técnicos adicionales e información del producto, visite www.brizo.com

Lea todas las instrucciones antes de hacer la instalación.

⚠ PRECAUCIÓN

Si no se leen estas instrucciones antes de la instalación, pueden producirse lesiones personales, daños materiales o fallas en el producto. El fabricante no asume ninguna responsabilidad por fallas en el producto debidas a la instalación incorrecta.

⚠ ADVERTENCIA

Los ancianos, las mujeres embarazadas o las personas que padezcan enfermedades cardíacas, hipertensión, diabetes o que no gocen de buena salud, no deben usar este dispositivo, a menos que se lo indique un médico. Tampoco utilice el baño turco bajo los efectos del alcohol.



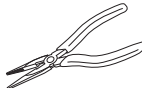
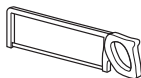
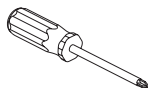
1-800-355-6478

www.brizo.com/customer-support/contact-us

Regístrese en línea

www.brizo.com/customer-support/product-registration

Es posible que necesite



Garantía limitada de los productos Brizo® Steam Bath y Steam Shower

Aplicable a productos comprados e instalados en EE. UU. y Canadá

Generadores para baños de vapor residenciales: Brizo Kitchen and Bath Company ("Brizo") garantiza al comprador consumidor original que las partes (excepto las partes electrónicas) de su generador de baño de vapor residencial comprado a vendedores autorizados de Brizo estarán libres de defectos en materiales y de fabricación durante el tiempo que el comprador consumidor original es dueño de la casa en la que se instaló originalmente el baño de vapor. Esta garantía limitada de por vida no se aplica a los generadores de baños de vapor residenciales que se utilizan en aplicaciones comerciales (como se define en este documento).

Las partes electrónicas residenciales, controles, opciones de spa y accesorios: Brizo garantiza al comprador consumidor original que las partes electrónicas de su generador de baño de vapor y sus controles, opciones de spa y accesorios comprados a vendedores autorizados de Brizo estarán libres de defectos en materiales y de fabricación durante un período de dos (2) años a partir de la fecha que el producto es recibido por el comprador consumidor original o su representante autorizado (contratista de instalación, etc.). Esta garantía limitada de dos años no se aplica a los controles, las opciones de spa, las piezas electrónicas y los accesorios que se utilizan en aplicaciones comerciales (como se define en este documento).

Garantía Comercial: A los efectos de esta garantía, el término "aplicación comercial" se refiere a la instalación en cualquier entorno en el que el producto no se utilice para uso doméstico personal, incluidas, entre otras, aplicaciones de hospitalidad, spas de día y servicios a corto y largo plazo, alquileres a plazo.

Brizo garantiza que las piezas (incluidas las piezas electrónicas) de sus generadores de baños de vapor (incluidos los generadores de baños de vapor con números de modelo que comienzan con 8GE que son de 7,5 kW a 15 kW), equipos, controles, piezas electrónicas, opciones de spa y accesorios comprados a vendedores autorizados de Brizo y utilizado en una aplicación comercial estará libre de defectos de materiales y de fabricación durante un período de un (1) año a partir de la fecha en que el comprador original o su representante autorizado (contratista de instalación, etc.) reciba el producto.

Lo que haremos: Brizo, a su elección, reparará o reemplazará, sin cargo, cualquier pieza que presente defectos de material y/o de fabricación en condiciones normales de instalación, uso y servicio durante el período de garantía aplicable como se indicó anteriormente. Brizo puede optar por reembolsar el precio de compra. Las piezas de repuesto están sujetas a disponibilidad y pueden ser diferentes a las suministradas originalmente.

Para aplicaciones residenciales, dos (2) días a partir de la fecha en que el producto fue recibido por el comprador consumidor original o su representante autorizado (contratista de instalación, etc.), y con la aprobación previa de Brizo, Brizo pagará la mano de obra para la reparación/reemplazo asociada con la cobertura de la garantía. A partir de entonces, Brizo no pagará la mano de obra asociada con la extracción/reparación/reemplazo de los productos cubiertos por esta garantía.

Para aplicaciones comerciales, Brizo, con la aprobación previa de Brizo, pagará la mano de obra asociada con la cobertura de la garantía durante noventa (90) días a partir de la fecha en que el comprador original o su representante autorizado (contratista de instalación, etc.) reciba el producto. A partir de entonces, Brizo no pagará la mano de obra asociada con la extracción/reparación/reemplazo de los productos cubiertos por esta garantía. **Estos son los remedios exclusivos del consumidor.**

Lo que no está cubierto: Debido a que Brizo no puede controlar la calidad de los productos Brizo vendidos por vendedores no autorizados, a menos que la ley lo prohíba, esta garantía no cubre los productos Brizo comprados a vendedores no autorizados.

Esta garantía no cubre los daños causados por una instalación o uso inadecuado o negligente. Siempre que Brizo pague el costo de la mano de obra según los términos anteriores, esta garantía no cubre las reparaciones intencadas por cualquier persona que no sea un agente autorizado de Brizo y se limitará a la reparación o reemplazo de piezas defectuosas por parte de Brizo o su agente autorizado.

Esta garantía queda anulada si ocurre cualquiera de lo siguiente:

- El uso del producto para una aplicación no prevista, incluida una aplicación comercial para todos los productos, excepto aquellos productos para los que es adecuada una aplicación comercial.
- No seguir las instrucciones, incluidas las instrucciones de cuidado, limpieza y uso, proporcionadas en el manual del propietario del producto.
- El número de serie del producto ha sido alterado o eliminado.
- El producto se modifica de cualquier manera que Brizo concluya, después de su inspección, que afecta la confiabilidad del producto.
- El producto ha sido reparado incorrectamente por alguien que no ha sido específicamente designado o autorizado por Brizo.
- El producto está dañado porque no se operó o instaló de acuerdo con las instrucciones proporcionadas.
- El producto está instalado al aire libre.
- El producto está instalado en un área húmeda y/o húmeda con aire no acondicionado o temperaturas que exceden los 104 grados Fahrenheit.
- El producto está dañado debido a la congelación.
- El producto está dañado por fuerza mayor.

Cómo hacer un reclamo de garantía: Para obtener reparación o reemplazo en garantía, comuníquese con Brizo al: 800-355-6478 o steam-prodserv@brizo.com para recibir un RGA# (Número de autorización de devolución de mercancías) que debe estar en la caja que se devuelve a través de UPS Ground o el equivalente. El comprobante de compra (recibo de compra original que muestre la fecha de compra) que identifique el modelo y el número de serie y la documentación de la fecha de recepción del producto por parte del comprador original o su representante autorizado (contratista de instalación, etc.) debe acompañar todos los reclamos de garantía.

Limitación de la duración de las garantías implícitas: Tenga en cuenta que algunos estados/provincias (incluido Quebec) no permiten limitaciones sobre la duración de una garantía implícita, por lo que es posible que las siguientes limitaciones no se apliquen en su caso. EN LA MEDIDA MÁXIMA PERMITIDA POR LA LEY APLICABLE, CUALQUIER GARANTÍA IMPLÍCITA, INCLUIDAS LAS GARANTÍAS IMPLÍCITAS DE COMERCIABILIDAD E IDONEIDAD PARA UN FIN DETERMINADO, SE LIMITA AL PERÍODO LEGAL O A LA DURACIÓN DE ESTA GARANTÍA, EL QUE SEA MÁS BREVE.

Limitación de daños especiales, incidentales o consecuentes: Tenga en cuenta que algunos estados/provincias (incluido Quebec) no permiten la exclusión o limitación de daños especiales, incidentales o consecuentes, por lo que es posible que las siguientes limitaciones y exclusiones no se apliquen en su caso. EN LA MEDIDA MÁXIMA PERMITIDA POR LA LEY APLICABLE, ESTA GARANTÍA NO CUBRE, Y BRIZO NO SERÁ RESPONSABLE DE, NINGÚN DAÑO ESPECIAL, INCIDENTAL O CONSECUENTE QUE SURJA DEL INCUMPLIMIENTO DE CUALQUIER GARANTÍA EXPLÍCITA O IMPLÍCITA, INCUMPLIMIENTO DE CONTRATO, AGRAVIO O DE OTRA MANERA.

Derechos adicionales: Esta garantía le otorga derechos legales específicos, y es posible que también tenga otros derechos que varían de un estado/provincia a otro estado/provincia. Esta es la garantía escrita exclusiva de Brizo y la garantía no es transferible.

Este dispositivo cumple con la parte 15 de las normas de la FCC. Este dispositivo contiene transmisores/receptores exentos de licencia que cumplen con los RSS exentos de licencia de Innovación, Ciencia y Desarrollo Económico de Canadá y el funcionamiento está sujeto a las siguientes dos condiciones: (1) Este dispositivo no puede causar interferencia. (2) Este dispositivo debe aceptar cualquier interferencia, incluida la interferencia que pueda provocar un funcionamiento no deseado del dispositivo.

Este equipo ha sido probado y cumple con los límites para un dispositivo digital de Clase B, de conformidad con la Parte 15 de las Reglas de la FCC. Estos límites están diseñados para brindar una protección razonable contra interferencias dañinas en una instalación residencial. Este equipo genera, usa y puede irradiar energía de radiofrecuencia y, si no se instala y se usa de acuerdo con las instrucciones, puede causar interferencias dañinas en las comunicaciones por radio. Sin embargo, no hay garantía de que no se produzcan interferencias en una instalación en particular. Si este equipo causa interferencias dañinas en la recepción de radio o televisión, lo que se puede determinar apagando y encendiendo el equipo, se recomienda al usuario que intente corregir la interferencia mediante una o más de las siguientes medidas:

- Cambie la orientación o la ubicación de la antena receptora.
- Aumente la separación entre el equipo y el receptor.
- Conecte el equipo a una salida de un circuito diferente al que está conectado el receptor.
- Consulte al distribuidor o un técnico con experiencia en radio/TV para obtener ayuda.

De conformidad con FCC 15.21 de las normas de la FCC, los cambios no aprobados expresamente por Delta Faucet Co. pueden causar interferencia dañina y anular la autorización de la FCC para operar este producto.

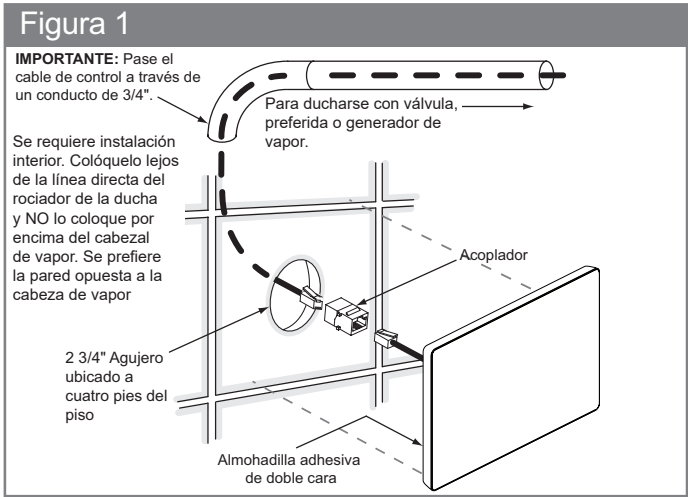
Limpieza y cuidado

Utilice un paño húmedo y jabón suave para limpiar la interfaz. NO utilice limpiadores abrasivos que puedan rayar la interfaz.

IMPORTANTE: Las interfaces 8CN-600S, 8CH-600S y 8CB-600S se utilizan con generadores de vapor 8GE-TSG y válvulas de ducha digitales R82000E - R85000E.

1 Instalación previa - Ubicación de la interfaz

Las interfaces digitales 8CH-600S, 8CB-600S y 8CN-600S deben instalarse dentro de la ducha. Al usar vapor, mantenga la interfaz digital alejada del cabezal de vapor (preferiblemente en la pared opuesta). Para mayor comodidad, la altura recomendada desde el suelo es de cuatro pies. Haga un orificio de 2 3/4" en la pared en esta ubicación (vea la figura 1).



Importante: El generador de vapor y/o la válvula de ducha necesarios para completar la instalación se envían con un cable de 35'. Al conectar una interfaz digital de las series 8CH-600S, 8CB-600S o 8CN-600S, se necesitará el amplificador de potencia 8GA-000 para cualquier instalación en la que el cable o la combinación de cables supere los 35 pies (hasta un máximo de 70 pies). El amplificador de potencia y los cables de longitud alternativa se pueden adquirir por separado.

2

Instalación eléctrica

Localice el cable multiconductor (incluido con el generador de vapor o la válvula de ducha digital). Conecte con cuidado este cable de interfaz desde la válvula de la ducha o el generador de vapor hasta la interfaz digital de las series 8CN-600S, 8CH-600S o 8CB-600S, ubicada dentro de la sala de vapor (véase la Figura 1). Pase este cable de interfaz por un conducto de 19 mm (3/4") para protegerlo de daños y facilitar su sustitución si es necesario.

3

Instalación de la interfaz y el cable

Nota: Para la conexión a una válvula de ducha digital, consulte el manual de instalación de la válvula.

1. Localice el cable de interfaz previamente instalado y la abrazadera de plástico negra de alivio de tensión. Localice en el generador de vapor el orificio para el cable de la interfaz (vea la figura 2).
2. Coloque la abrazadera de alivio de tensión alrededor del cable aproximadamente a siete pulgadas del extremo e insértelo en el orificio.
3. Retire la tapa protectora de la clavija del cable multiconductor. Conecte el cable a la toma modular.
4. Cierre y fije la cubierta del generador de vapor.
5. Localice la toma modular en el acoplador hembra, en la parte posterior de la interfaz digital de las series 8CH-600S, 8CB-600S o 8CN-600S. Retire la tapa protectora del cable y conéctelo a la toma. Confirme que la orientación de la clavija esté correctamente alineada con la toma. Un chasquido indicará que la clavija está instalada correctamente (vea la figura 3).

⚠ ADVERTENCIA!

Compruebe el funcionamiento de la interfaz antes de continuar con el siguiente paso

6. Despegue el revestimiento adhesivo de la parte posterior de la interfaz. Aplique silicona (suministrada) alrededor del borde posterior de la interfaz para formar un sello hermético (vea la figura 3).
7. Aplique la interfaz a la pared. Presione firmemente y mantenga presionado durante unos segundos. Limpie el exceso de silicona alrededor de la interfaz.

IMPORTANTE: Las interfaces 8CN-600S, 8CH-600S y 8CB-600S tienen sensores de temperatura incorporados y, por lo tanto, DEBEN instalarse dentro de la sala de vapor.

IMPORTANTE: El adhesivo de la parte posterior de las interfaces digitales de las series 8CH-600S, 8CB-600S & 8CN-600S NO sellará esta interfaz. Es responsabilidad del instalador sellar esta interfaz a la pared con la silicona suministrada. La garantía no cubre los daños causados por el agua en la interfaz debido a una instalación incorrecta.

IMPORTANTE: Los cables de interfaz digital de las series 8CH-600S, 8CB-600S y 8CN-600S DEBEN conectarse directamente a la válvula de ducha preferida o al generador de vapor. NO conecte esta interfaz a ninguno de los componentes opcionales del spa.

Ajustes de temperatura del vapor: 60 °F mínimo a 125 °F máximo

Ajuste de tiempo máximo: 60 minutos

Configuración de temperatura de la ducha: 60 °F mínimo a 120 °F máximo sin temporizador.

Figura 2 - Instalación de cables en el generador

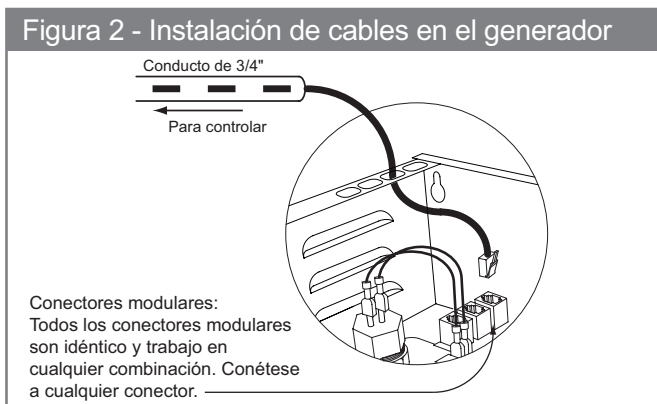


Figura 3

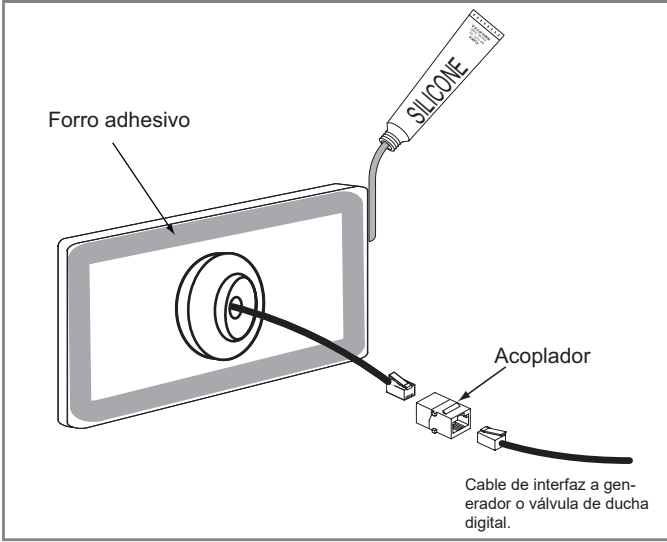
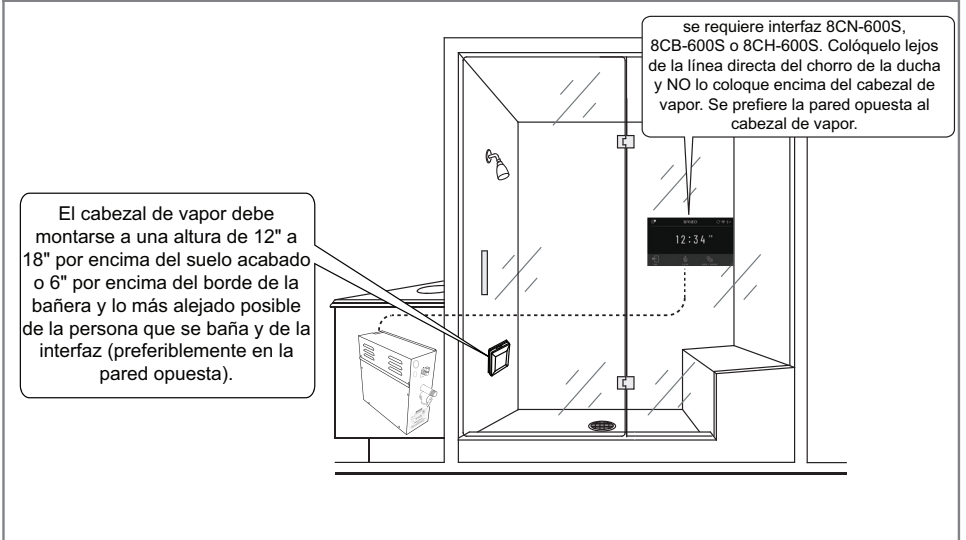


Figure 4 - Sugerecias de instalaci3n



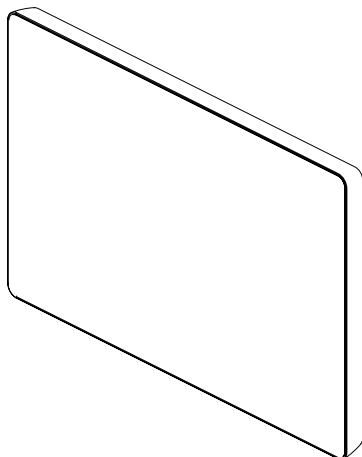
Numéro de modèle _____

Matricule: _____

Date d'achat _____



Scannez le code QR pour accéder au guide
d'utilisation de l'interface numérique.



Pour obtenir la référence des pièces de rechange ainsi que pour avoir accès à d'autres documents techniques et renseignements sur le produit, allez à www.brizo.com

Lisez toutes les instructions avant l'installation.

⚠ MISE EN GARDE

Le non-respect des instructions avant l'installation peut entraîner des blessures corporelles, des dommages matériels ou une défaillance du produit. Le fabricant n'assume aucune responsabilité en cas de défaillance du produit due à une mauvaise installation.

⚠ AVERTISSEMENT

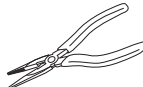
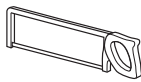
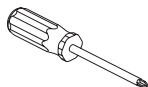
Les personnes âgées, les femmes enceintes ou les personnes souffrant de maladies cardiaques, d'hypertension artérielle, de diabète ou qui ne sont pas en bonne santé, ne doivent pas utiliser cet appareil sauf sur avis contraire d'un médecin. De plus, n'utilisez pas le bain de vapeur sous l'influence de l'alcool.

**1-800-355-6478****www.brizo.com/customer-support/contact-us**

S'enregistrer en ligne

www.brizo.com/customer-support/product-registration

Vous pourriez avoir besoin des outils suivants



Garantie limitée des douches à vapeur et des bains de vapeur Brizo®
Applicable aux produits achetés et installés aux États-Unis et au Canada

Générateurs pour bain de vapeur résidentiel: Brizo Kitchen and Bath Company (« Brizo ») garantit à l'acheteur au détail initial que les pièces (sauf les pièces électroniques) de ce générateur pour bain de vapeur résidentiel achetées de vendeurs Brizo autorisés sont exemptes de matériaux défectueux et de vices de fabrication. Cette garantie est valide aussi longtemps que l'acheteur au détail initial possède la maison dans laquelle le bain de vapeur a été installé. Cette garantie a vie limitée ne s'applique pas aux générateurs pour bain de vapeur résidentiel qui sont utilisés dans des applications commerciales (définies dans le présent document).

Pièces électroniques, commandes, options de spa et accessoires résidentiels: Brizo garantit à l'acheteur au détail initial que les pièces électroniques de son générateur pour bain de vapeur ainsi que les commandes, les options de spa et les accessoires achetés de vendeurs Brizo autorisés seront exemptes de matériaux défectueux et de vices de fabrication pendant une période de deux (2) ans calculée à compter de la date de réception du produit par l'acheteur au détail initial ou son représentant autorisé (entrepreneur chargé de l'installation, etc.). La garantie limitée de deux (2) ans ne s'applique pas aux commandes, aux options de spa, aux pièces électroniques et aux accessoires utilisés dans des applications commerciales (définies dans le présent document).

Garantie commerciale: Dans le libellé de la présente garantie, « applications commerciales » désigne toute installation dans des lieux où le produit n'est pas utilisé par un ménage, y compris, sans s'y limiter, les lieux d'accueil, les spas de jour ainsi que les lieux d'hébergement loués à court et à long termes. Brizo garantit que les pièces (y compris les pièces électroniques) de ses générateurs pour bain de vapeur (y compris les générateurs pour bain de vapeur de 7,5 kW à 15 kW dont le numéro de modèle débute par 8GE), l'équipement, les commandes, les pièces électroniques, les options de spa et les accessoires achetés de vendeurs Brizo autorisés et utilisés dans des applications commerciales seront exemptes de matériaux défectueux et de vices de fabrication pendant une période d'un (1) an calculée à compter de la date de réception du produit par l'acheteur initial ou son représentant autorisé (entrepreneur chargé de l'installation, etc.).

Ce que nous ferons: À sa discrétion, Brizo réparera ou remplacera, sans frais, toute pièce ayant été installée, utilisée et entretenue normalement qui comportera un matériau défectueux et/ou présentera un vice de fabrication pendant la période de garantie susmentionnée. Brizo pourra décider de rembourser le prix d'achat. Les pièces de rechange seront fournies sous réserve de leur disponibilité et elles pourront être différentes de celles fournies initialement.

Dans le cas des applications résidentielles, au cours de la période de deux (2) ans qui suivra la date de réception du produit par l'acheteur au détail initial ou son représentant autorisé (entrepreneur chargé de l'installation, etc.), et sous réserve de l'approbation au préalable de Brizo, Brizo paiera la main-d'œuvre pour la réparation ou le remplacement des produits aux termes de la garantie. Par la suite, Brizo ne paiera pas la main-d'œuvre nécessaire pour la dépose et la réparation ou le remplacement des produits couverts par la présente garantie.

Dans le cas des applications commerciales, Brizo paiera, sous réserve de l'approbation au préalable de Brizo, la main-d'œuvre associée à la couverture de la garantie pendant une période de quatre-vingt-dix (90) jours calculée à compter de la date de réception du produit par l'acheteur initial ou son représentant autorisé (entrepreneur chargé de l'installation, etc.). Par la suite, Brizo ne paiera pas la main-d'œuvre nécessaire pour la dépose et la réparation ou le remplacement des produits couverts par la présente garantie. **Il s'agit des seuls recours du consommateur.**

Ce qui n'est pas couvert: Étant donné que Brizo est incapable de contrôler la qualité des produits vendus par des vendeurs non autorisés, la présente garantie ne couvre pas les produits Brizo vendus par des vendeurs non autorisés, à moins qu'une telle restriction soit interdite par la loi.

La présente garantie ne couvre pas les dommages causés par une installation ou une utilisation inappropriée ou négligente. Étant donné que Brizo paie le coût de la main-d'œuvre selon les modalités susmentionnées, la présente garantie ne couvre pas les réparations effectuées par une personne autre qu'un agent autorisé Brizo et elle se limite à la réparation ou au remplacement des pièces défectueuses par Brizo ou son agent autorisé.

La présente garantie ne s'applique pas dans l'une ou l'autre des circonstances suivantes :

- L'utilisation du produit pour une application à laquelle il n'est pas destiné, y compris une application commerciale, sauf s'il s'agit d'un produit qui est adapté à cette application.
- L'omission de respecter les instructions, notamment les instructions d'entretien, de nettoyage et d'utilisation, contenues dans le manuel du propriétaire du produit.
- Le numéro de série du produit a été altéré ou effacé.
- Le produit a été modifié d'une manière quelconque qui, de l'avis de Brizo, après inspection du produit, compromet la fiabilité de celui-ci.
- Le produit a été réparé incorrectement par une personne quelconque qui n'est pas désignée ou autorisée expressément par Brizo.
- Le produit est endommagé parce qu'il n'a pas été installé conformément aux instructions fournies.
- Le produit est installé à l'extérieur.
- Le produit est installé dans un environnement humide et l'air n'est pas climatisé ou la température excède 40 degrés Celsius (104 degrés Fahrenheit).
- Le produit a été endommagé par le gel.
- Le produit a été endommagé en raison d'un acte fortuit.

Comment faire une réclamation aux termes de la garantie: Pour faire réparer ou remplacer le produit aux termes de la garantie, communiquez avec Brizo au 800-355-6478 ou à steam-prodserv@brizo.com afin d'obtenir un numéro d'autorisation de retour qui devra se trouver dans l'emballage retourné par l'intermédiaire de UPS Ground ou l'équivalent. La preuve d'achat (original du reçu montrant la date d'achat) indiquant le modèle et le numéro de série ainsi que la documentation indiquant la date de réception par l'acheteur initial ou son représentant autorisé (entrepreneur chargé de l'installation, etc.) doivent accompagner toutes les réclamations aux termes de la garantie.

Limitation de la durée des garanties implicites: Veuillez noter qu'il est interdit dans certains États et certaines provinces (y compris le Québec) de limiter la durée d'une garantie implicite. Par conséquent, les limites mentionnées ci-dessous peuvent ne pas s'appliquer à vous. **DANS LA MESURE DE CE QUI EST PERMIS PAR LA LOI APPLICABLE, TOUTES LES GARANTIES IMPLICITES, Y COMPRIS LE DROIT APPLICABLE, BRIZO SE DÉGAGE DE TOUTE RESPONSABILITÉ À L'ÉGARD DE L'ADÉQUATION À UN USAGE PARTICULIER, SE LIMITE À LA PÉRIODE FIXÉE PAR LA LOI OU À LA DURÉE DE LA PRÉSENTE GARANTIE, LA PLUS COURTE DES DEUX PÉRIODES S'APPLIQUANT.**

Limitation des dommages particuliers, consécutifs ou indirects: Veuillez noter qu'il est interdit dans certains États et certaines provinces (y compris le Québec) d'exclure ou de limiter les dommages particuliers, consécutifs ou indirects. Par conséquent, les exclusions et les limites mentionnées ci-dessous peuvent ne pas s'appliquer à vous. **DANS LA MESURE DE CE QUI EST PERMIS PAR LE DROIT APPLICABLE, BRIZO SE DÉGAGE DE TOUTE RESPONSABILITÉ À L'ÉGARD DES DOMMAGES PARTICULIERS, CONSÉQUENTS OU INDIRECTS, PEU IMPORTÉ QU'ILS DÉCOULENT D'UNE RUPTURE D'UNE GARANTIE IMPLICITE OU EXPLICITE, D'UNE RUPTURE DE CONTRAT, D'UN DÉLIT CIVIL OU D'UNE AUTRE CAUSE, ET CES DOMMAGES NE SONT PAS COUVERTS PAR LA GARANTIE.**

Droits supplémentaires: La présente garantie vous procure des droits particuliers reconnus par la loi. Vous pouvez aussi avoir d'autres droits qui varient selon l'État ou la province. La présente garantie écrite est la seule garantie offerte par Brizo et elle n'est pas transférable.

Cet appareil est conforme à la partie 15 du règlement de la FCC. Il renferme un ou plus d'un émetteur/récepteur exempt de licence conforme au(x) CNR(s) d'Innovation, Sciences et Développement économique Canada. Son utilisation est soumise aux deux conditions suivantes : 1) cet appareil ne doit pas causer de brouillage nuisible et 2) cet appareil doit accepter tout brouillage, y compris le brouillage qui pourrait occasionner un fonctionnement inopportun.

Cet équipement a fait l'objet de tests qui ont démontré qu'il respecte les limites établies pour un appareil numérique de classe B, conformément à la partie 15 du règlement de la FCC. Ces limites visent à assurer une protection raisonnable contre le brouillage nuisible dans une installation résidentielle. Cet équipement génère, utilise et peut émettre de l'énergie radiofréquence (RF) et, s'il n'est pas installé et utilisé conformément aux instructions, il peut causer un brouillage nuisible aux communications radio. Cependant, il ne peut être exclu que du brouillage se produise dans une installation donnée. Si cet équipement produit du brouillage nuisant à la réception radio ou télévisuelle, ce qui peut être déterminé en mettant l'appareil hors tension, puis à nouveau sous tension, l'utilisateur est invité à éliminer le brouillage en appliquant une ou plus d'une des mesures suivantes :

- Réorienter ou déplacer l'antenne réceptrice.
- Éloigner l'équipement du récepteur.
- Connecter l'équipement à une sortie située sur un circuit différent de celui auquel le récepteur est branché.
- Communiquer avec le concessionnaire ou un technicien en radio-télé pour obtenir de l'aide.

En vertu de l'article 15.21 du règlement de la FCC, les changements non expressément approuvés par Delta Faucet peuvent causer du brouillage nuisible et annuler l'autorisation d'utiliser ce produit accordée par la FCC.

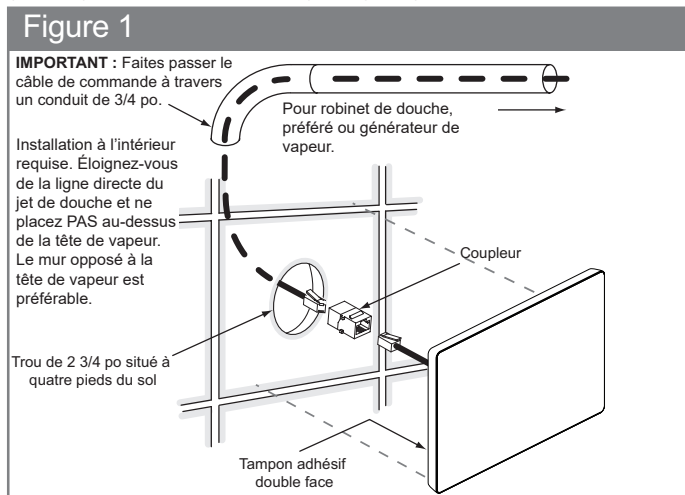
Nettoyage et entretien

Utilisez un chiffon humide et du savon doux pour nettoyer l'interface. N'utilisez PAS de nettoyeurs abrasifs qui pourraient rayer l'interface.

IMPORTANT : Les interfaces 8CN-600S, 8CH-600S et 8CB-600S sont destinées à être utilisées avec les générateurs de vapeur 8GE-TSG et les vannes de douche numériques R82000E - R85000E.

1 Pré-installation - Emplacement de l'interface

Les interfaces numériques 8CH-600S, 8CB-600S et 8CN-600S doivent être installées à l'intérieur de la douche. Lorsqu'il est utilisé avec de la vapeur, gardez l'interface numérique éloignée de la tête de vapeur (paroi opposée de préférence). Pour plus de commodité, la hauteur recommandée à partir du sol est de quatre pieds. Prévoyez un trou de 7 cm (2 3/4 po) dans le mur à cet endroit (voir Figure 1).



Important: Le générateur de vapeur et/ou la vanne de douche requis pour terminer l'installation sont livrés avec un câble de 35 pieds. Lors de la connexion d'une interface numérique de série 8CH-600S, 8CB-600S ou 8CN-600S, l'amplificateur de puissance 8GA-000 sera requis pour toute installation où le câble ou la combinaison de câbles dépasse 35 pieds (jusqu'à un maximum de 70 pieds). L'amplificateur de puissance et les câbles de longueurs différentes peuvent être achetés séparément.

2

Installation électrique

Localisez le câble multiconducteur (fourni avec le générateur de vapeur ou la vanne de douche numérique). Acheminez soigneusement ce câble d'interface depuis la vanne de douche ou le générateur de vapeur jusqu'à l'interface numérique des séries 8CN-600S, 8CH-600S ou 8CB-600S située à l'intérieur du hammam (voir figure 1). Acheminez ce câble d'interface dans un conduit de 19 mm (3/4 po) pour le protéger des dommages et faciliter son remplacement si nécessaire.

3

Installation de l'interface et des câbles

Remarque : pour la connexion à une vanne de douche numérique, reportez-vous au manuel d'installation de la vanne.

1. Localisez le câble d'interface précédemment installé et la pince de décharge de traction en plastique noir. Repérez l'entrée défonçable sur le générateur de vapeur pour le câble d'interface (voir Figure 2).
2. Placez la pince de décharge de traction autour du câble, à environ sept pouces de l'extrémité, puis insérez-le dans le trou.
3. Localisez le câble d'interface précédemment installé et la pince de décharge de traction en plastique noir. Repérez l'entrée défonçable sur le générateur de vapeur pour le câble d'interface (voir Figure 2).
4. Placez la pince de décharge de traction autour du câble, à environ sept pouces de l'extrémité, puis insérez-le dans le trou.
5. Retirez le capuchon de protection de la fiche du câble multiconducteur. Connectez le câble à la prise modulaire. Fermez et verrouillez le couvercle du générateur de vapeur. Localisez la prise modulaire au niveau du coupleur femelle, à l'arrière de l'interface numérique de série 8CH-600S, 8CB-600S ou 8CN-600S. Retirez le capuchon de protection du câble et branchez-le dans la prise. Vérifiez que l'orientation de la fiche s'aligne correctement avec la prise. Un clic indiquera que la fiche est installée correctement (voir Figure 3).

ATTENTION

Testez le fonctionnement de l'interface avant de passer à l'étape suivante.

6. Décollez la doublure adhésive à l'arrière de l'interface. Appliquez du silicone (fourni) autour du bord arrière de l'interface pour former un joint étanche (voir Figure 3).
7. Posez l'interface sur le mur. Appuyez fermement et maintenez pendant quelques secondes. Essayez l'excédent de silicone autour de l'interface.

IMPORTANT : Les interfaces 8CN-600S, 8CH-600S et 8CB-600S sont dotées de capteurs de température intégrés et DOIVENT donc être installées à l'intérieur de la cabine de vapeur.

IMPORTANT : L'adhésif au dos des interfaces numériques des séries 8CH-600S, 8CB-600S et 8CN-600S NE scellera PAS cette interface. Il est de la responsabilité de l'installateur de sceller cette interface au mur avec le silicone fourni. Les dégâts d'eau à l'interface dus à une mauvaise installation ne sont pas couverts par la garantie.

IMPORTANT : Les câbles d'interface numérique des séries 8CH-600S, 8CB-600S et 8CN-600S doivent impérativement être branchés directement sur la vanne de douche ou le générateur de vapeur. Ne branchez pas cette interface sur les composants optionnels du spa.

Réglages de température de la vapeur : 15 °C (60 °F) minimum à 50 °C (125 °F) maximum

Réglage de la durée maximale : 60 minutes

Réglages de température de la douche : 60°F minimum à 120°F maximum sans minuterie.

Figure 2 - Installation du câble sur le générateur

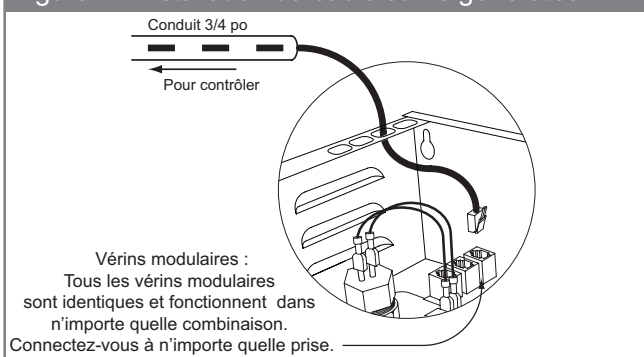


Figure 3

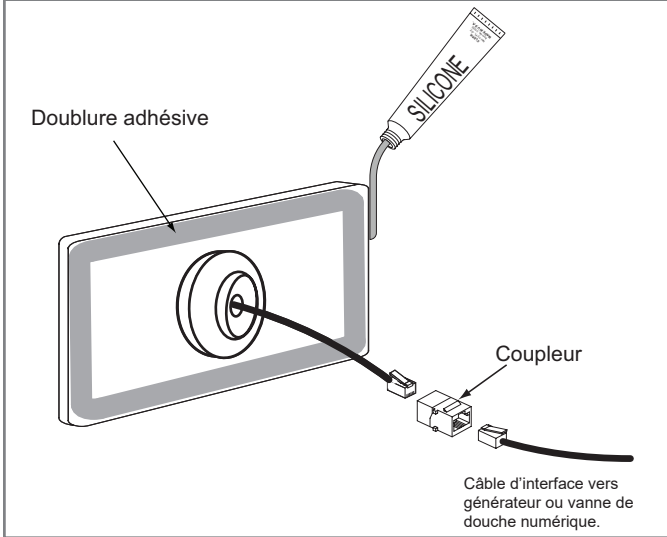


Figure 4 - Suggestions d'installation

