

BATHTUB FAUCET – COMPLETE MODEL / ROBINET  
POUR BAIGNOIRE – MODÈLE COMPLET

H<sub>2</sub>flo

**VOL45CP**

par  
by **bélangier**

For warranty and to register your product  
Garantie et enregistrement de votre produit

[belangerH2O.com](http://belangerH2O.com)



**13**

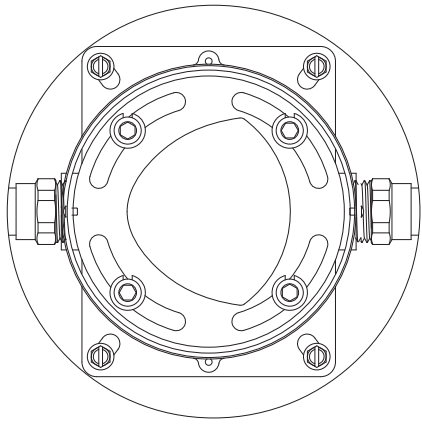

**14**

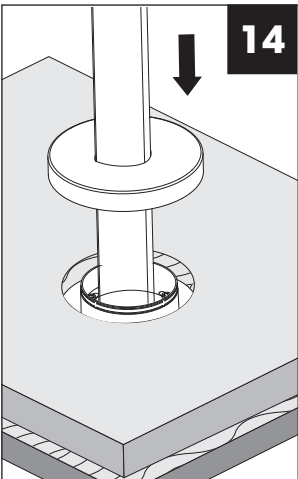

**15**

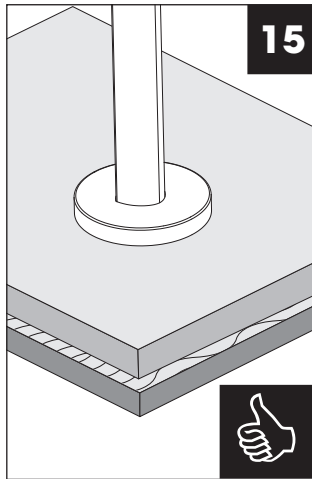

No	Description		Part Pièce
1	Handle kit	Ensemble de poignée	FCKTS2126
2	Cap	Capuchon	FCHDL4037
3	Allen screw	Vis Allen	923001
4	Trim cap	Garniture d'écrou	FCDEC7098
5	Ceramic cartridge	Cartouche céramique	FC9AC013
6	Check valve kit	Ensemble de soupapes anti-retour	FCKTS9048
7	Check valve (1)	Soupape anti-retour (1)	96077X
8	Aerator	Aérateur	FCAER3021
9	O-Ring (1.77mm x 11.35mm)	Joint torique (1.77mm x 11.35mm)	FCORA1042
10	Base cover	Garniture de la base	FCDEC7099
11	Washers and screws (M6 x 12mm)	Rondelles et vis (M6 x 12mm)	FCKTS4012
12	Base flange	bride de la base	N/A
13	Screws (M5 x 8mm)	Vis (M5 x 8mm)	N/A
14	Faucet base unit	Base du robinet	FCKTSA012
15	Hose	boyau	96179
16	Check valve (14mm)	Soupape anti-retour (14mm)	FC98244CV
17	Hand shower support	Support de douche à main	FCKTS5008
18	Washer (19mm x 9.5mm x 2.5mm)	Rondelle (19mm x 9.5mm x 2.5mm)	FCWAA1007
19	Check valve	Soupape anti-retour	FCVAL2005
20	Hand shower	Douche à main	FCSPS2027

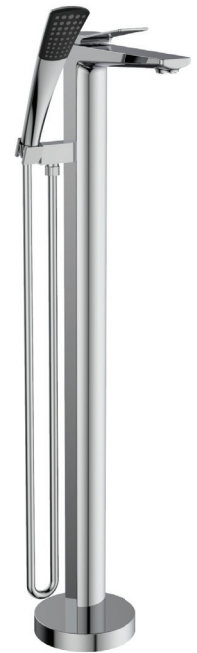
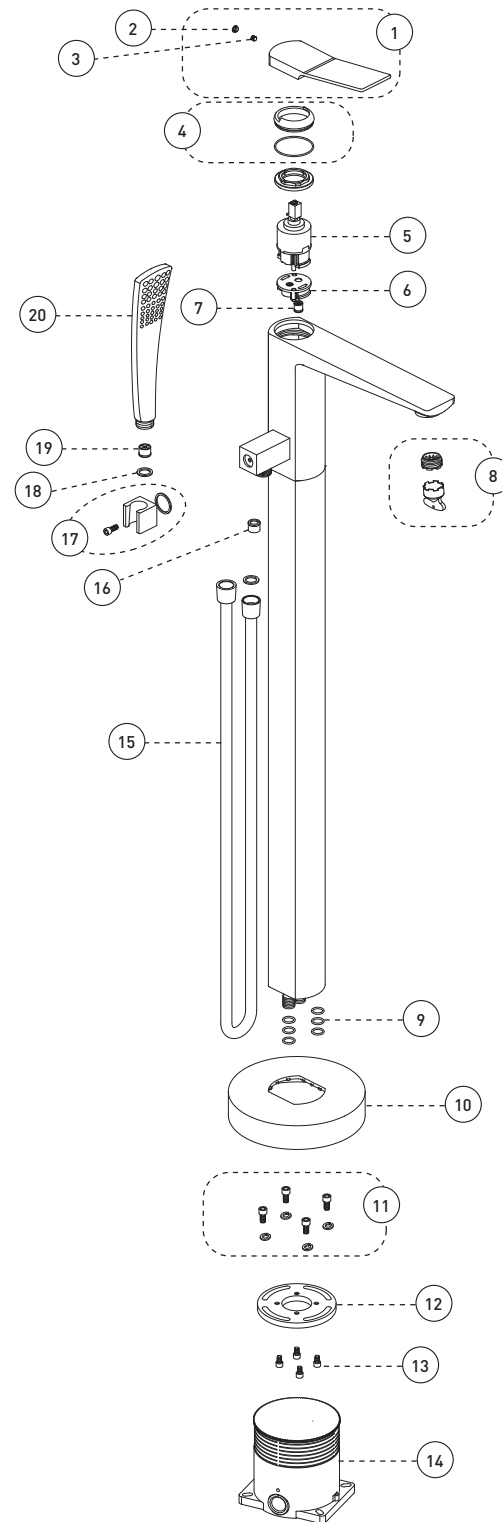

**Customer Service**

**Service à la clientèle**

Monday to Friday:  
8 a.m. - 4:30 p.m. E.S.T.

Lundi au vendredi:  
8 h 00 à 16 h 30 H.N.E.

Tel: **1-800-361-5960** Fax: **1-888-533-8313**

[clientinfo@belangerh2o.com](mailto:clientinfo@belangerh2o.com)

Replacement parts are available on order  
Les pièces de remplacement sont disponibles sur commande

**CARE INSTRUCTIONS**

Rinse the product with clear water.  
Dry the product with a soft cloth.

**DO NOT:**

Use abrasive cleansers, cloths, or  
paper towels. Use any cleaning agents  
containing acid, polish, wax, alcohol,  
ammonia, bleach, solvent or any other  
corrosive or harsh chemical cleansers.

**INSTRUCTIONS D'ENTRETIEN**

Rincer le robinet avec de l'eau claire  
et l'essuyer avec un tissu doux.

**À NE PAS FAIRE:**

Utiliser des tissus ou essuie-tout  
abrasifs, produits nettoyants contenant  
de l'acide, agent polisseur, cires, alcool,  
ammoniaque, eau de Javel, solvants ou  
tout autres produits chimiques corrosifs.

IBVOL45CP\_v200928



# IMPORTANT

Bélanger recommends using a professional plumber for all installation and repair. Please inform yourself about the Canadian Plumbing Code's regulations and your local municipality plumbing codes before installation. The Canadian

Plumbing Code requires the installation of surge arresting devices to eliminate water hammering. **ALLOW AN ADEQUATE OPENING IN ORDER TO EASILY ACCESS CONNECTIONS OR OTHER PLUMBING DEVICES FOR MAINTENANCE OR REPAIR.**

Bélanger recommande de faire appel à un plombier compétent pour l'installation et la réparation de ce produit. Veuillez vous informer des différentes règles du Code Canadien de plomberie et des exigences de votre localité avant l'installation. Le Code Canadien de plomberie exige l'installation d'un dispositif anti-bélier afin d'amortir les coups de bélier dans la plomberie. **PRÉVOIR UNE OUVERTURE SUFFISANTE POUR FACILITER L'ACCÈS AUX RACCORDEMENTS OU À TOUT AUTRE DISPOSITIF DE PLOMBERIE EN VUE DE L'ENTRETIEN OU DE LA RÉPARATION.**

## Technical drawing - Dessin technique

### VOL45CP

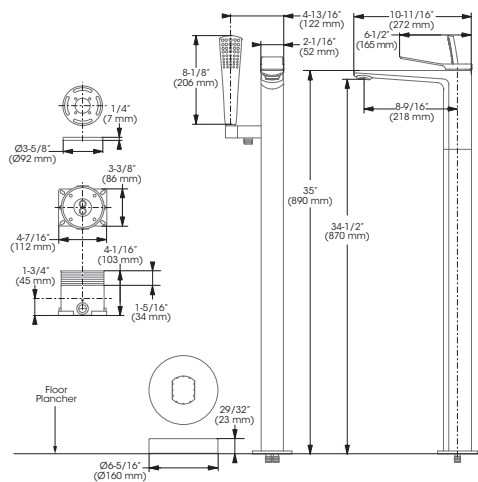

## RECOMMENDED TOOLS / OUTILS RECOMMANDÉS



\* Apply plumber's putty under the plastic cover deck plate to seal your installation.

Appliquez du mastic pour plombier sous la sous-plaque de plastique pour rendre votre installation étanche.

\*\* Apply Bélanger thread seal tape on threaded connections.

Appliquez du ruban d'étanchéité Bélanger sur les connexions filetées.

The model shown in the installation steps may differ from the one in box however connection type and installation steps are the same.

Le modèle démontré dans les étapes d'installation peut différer du produit en boîte, mais le type de connexions et d'installation demeure le même.

## Installation steps - Étapes d'installation

### Before you begin Avant de commencer

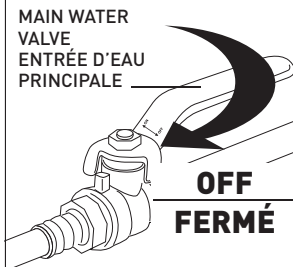

Before you begin installation, make sure to refer to **step 1**. Keep the necessary clearance space for handle operation.

Avant de débuter l'installation, référez vous à **l'étape 1**. Gardez un espace de dégagement adéquat pour la rotation de la poignée.

### Activation of the handle Activation de la poignée



Make sure to keep minimum clearance space on the back and sides of handle!

Assurez-vous de bien garder l'espace de dégagement minimum nécessaire derrière et des deux côtés de la poignée!

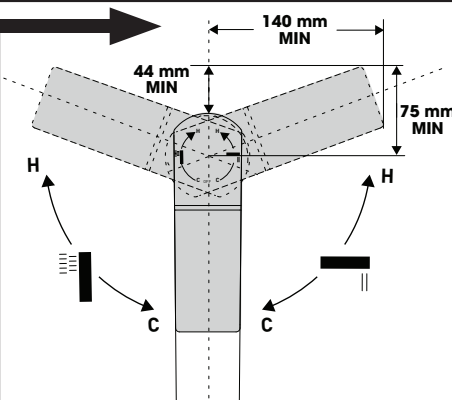

2

