

No	Description		Part
			Pièce
1	Handle kit	Ensemble de poignée	FCKTS2118SS
2	Allen Screw	Vis Allen	923001
3	Index	Index	FCHDL4032
4	Trim Cap	Garniture d'écrou	FCDEC7077SS
5	Retainer nut	Écrou de retenue	FCNUTC014
6	Ceramic cartridge (25 mm)	Cartouche céramique (25 mm)	FC9M13
7	Spout retainer kit	Ensemble de retenue du bec	FCKTS9045
8	Spout cap	Garniture du bec	FCHDL4033
9	Spout kit	Ensemble de bec	FCKTS10SS
10	Plastic Guide	Guide en plastique	FCDEC7080
11	Nylon flexible hose	Tuyau flexible en nylon	FCHOS1028
12	Hand spray	Douchette	FCSPS5027SS
13	O-ring (2.0 x 49.0)	Joint torique (2.0 x 49.0)	FCORA1032
14	Check valve	Soupape anti-retour	96077X
15	Klik connect adapter	Adaptateur pour connecteur Klik	FCOTH9033
16	Anchor Kit	Ensemble d'ancrage	FC94075-5K
17	O-rings for Klik connect (pkg of 2)	Joints toriques pour connecteur Klik (pqt de 2)	FCORA1028
18	Weight	Poids	FCOTH9011
19	Tool for retainer nut FCNUTC014	Outil pour écrou de retenue FCNUTC014	FCOTH9041
20	Flexible connectors	Connecteurs flexibles	XCFC-116PP

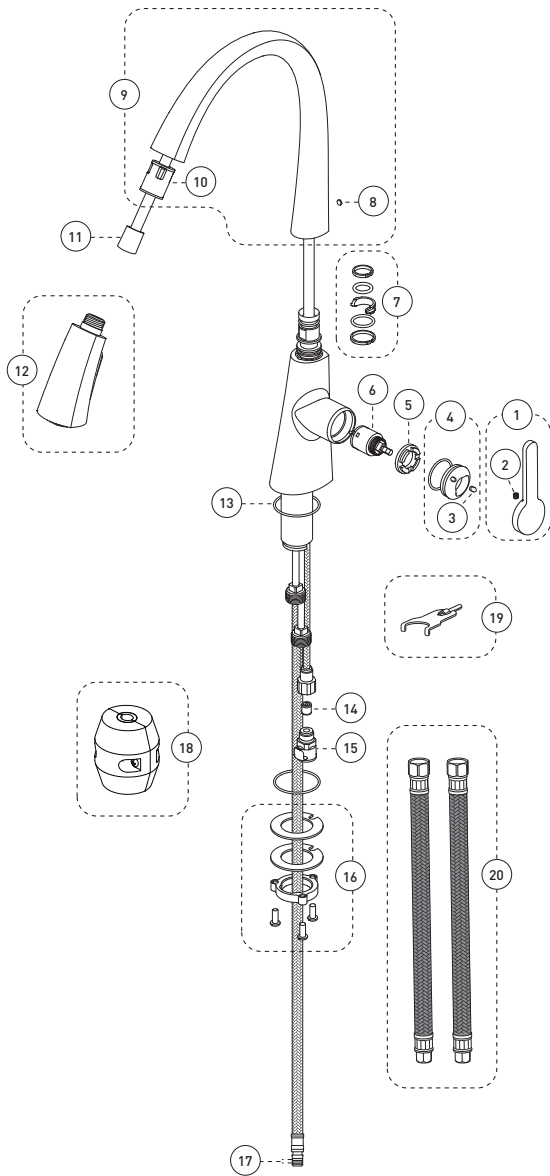

KITCHEN SINK FAUCET
ROBINET POUR ÉVIER

H₂flo[®]
par **belanger**

For warranty and to register your product
Garantie et enregistrement de votre produit

belanger-upt.com



Customer Service

Monday to Friday:
8 a.m. - 4:30 p.m. E.S.T.

Tel: **1-800-361-5960**

Service à la clientèle

Lundi au vendredi:
8 h 00 à 16 h 30 H.N.E.

Fax: **1-888-533-8313**

clientinfo@belanger-upt.com

Replacement parts are available on order
Les pièces de remplacement sont disponibles sur commande

CARE INSTRUCTIONS

Rinse the product with clear water.
Dry the product with a soft cloth.

DO NOT:

Use abrasive cleansers, cloths, or paper towels. Use any cleaning agents containing acid, polish, wax, alcohol, ammonia, bleach, solvent or any other corrosive or harsh chemical cleansers.

INSTRUCTIONS D'ENTRETIEN

Rincer le robinet avec de l'eau claire et l'essuyer avec un tissu doux.

À NE PAS FAIRE:

Utiliser des tissus ou essuie-tout abrasifs, produits nettoyants contenant de l'acide, agent polisseur, cires, alcool, ammoniac, eau de Javel, solvants ou tout autres produits chimiques corrosifs.



IMPORTANT

Bélanger recommends using a professional plumber for all installation and repair. Please inform yourself about the Canadian Plumbing Code's regulations and your local municipality plumbing codes before installation. The Canadian Plumbing Code requires the installation of surge arresting devices to eliminate water hammering. **ALLOW AN ADEQUATE OPENING IN ORDER TO EASILY ACCESS CONNECTIONS OR OTHER PLUMBING DEVICES FOR MAINTENANCE OR REPAIR.**

Bélanger recommande de faire appel à un plombier compétent pour l'installation et la réparation de ce produit. Veuillez vous informer des différentes règles du Code Canadien de plomberie et des exigences de votre localité avant l'installation. Le Code Canadien de plomberie exige l'installation d'un dispositif anti-bélier afin d'amortir les coups de bélier dans la plomberie. **PRÉVOIR UNE OUVERTURE SUFFISANTE POUR FACILITER L'ACCÈS AUX RACCORDEMENTS OU À TOUT AUTRE DISPOSITIF DE PLOMBERIE EN VUE DE L'ENTRETIEN OU DE LA RÉPARATION.**

Technical drawing - Dessin technique

CUR78SS

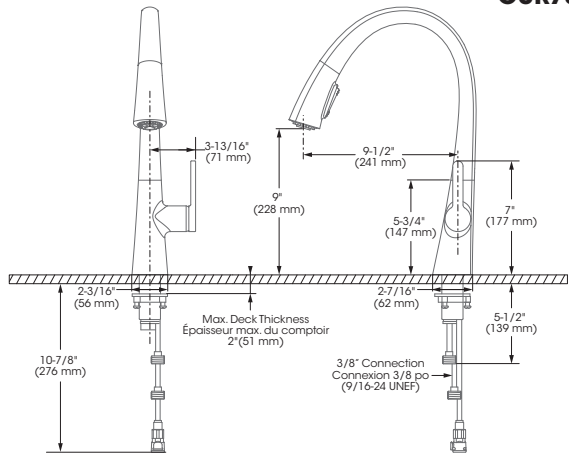

RECOMMENDED TOOLS / OUTILS RECOMMANDÉS



Included / Inclus

Thread seal tape

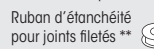

Ruban d'étanchéité pour joints filetés**

** Apply Bélanger thread seal tape on threaded connections.
Appliquez du ruban d'étanchéité Bélanger sur les connexions filetées.

CONNECTION ADVICE CONSEIL RACCORDEMENT



Firmly hand tighten the hose to the valve and add a quarter-turn using the proper wrench. Tighten more if needed.

Raccordez le connecteur flexible à la valve en serrant fermement à la main puis ajoutez un quart de tour à l'aide de la clé appropriée. Serrez plus au besoin.

The model shown in the installation steps may differ from the one in box however the connection type and installation steps are the same.

Le modèle démontré dans les étapes d'installation peut différer du produit en boîte, mais le type de connexions et d'installation demeure le même.

Installation steps - Étapes d'installation

Before you begin / Avant de commencer

MAIN WATER VALVE
ENTRÉE D'EAU PRINCIPALE

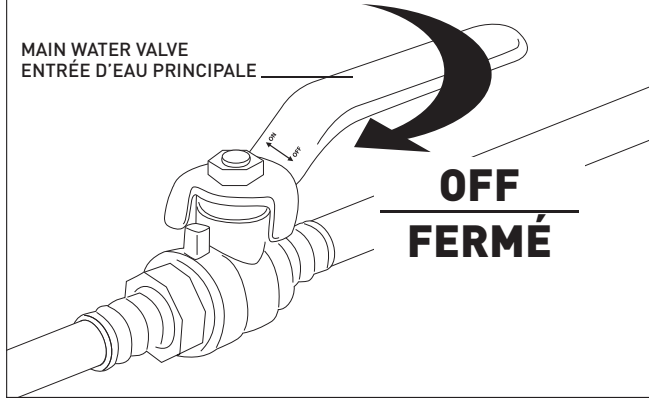

1

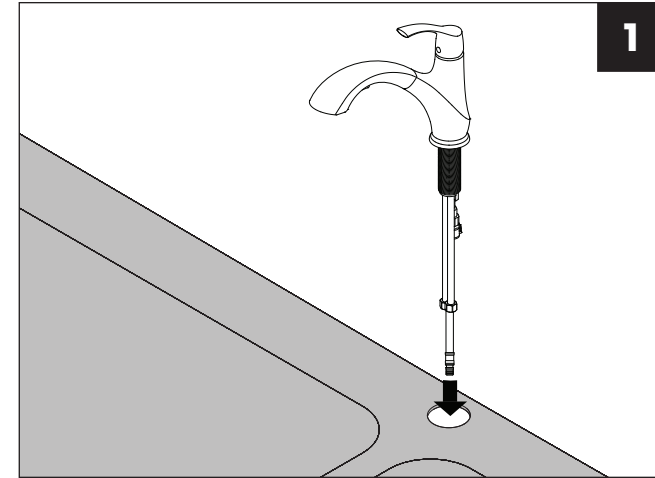

2

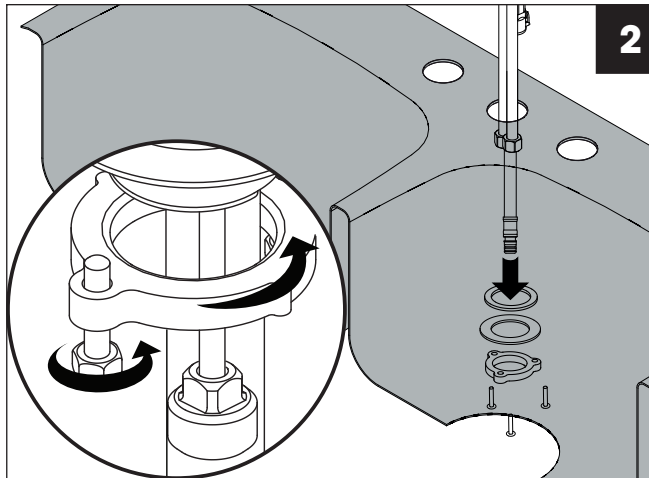

3

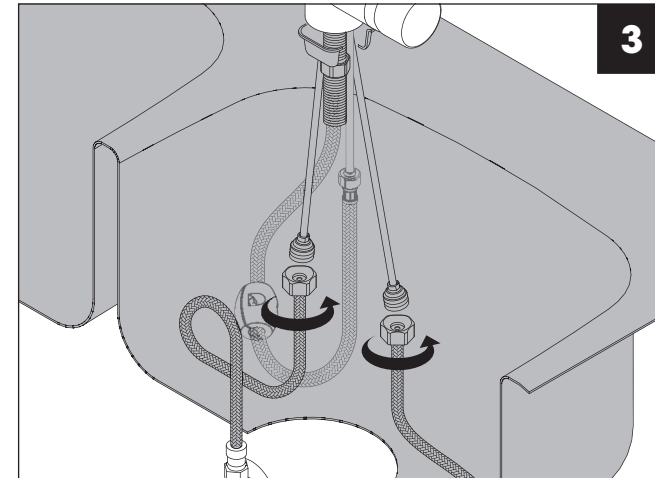

4

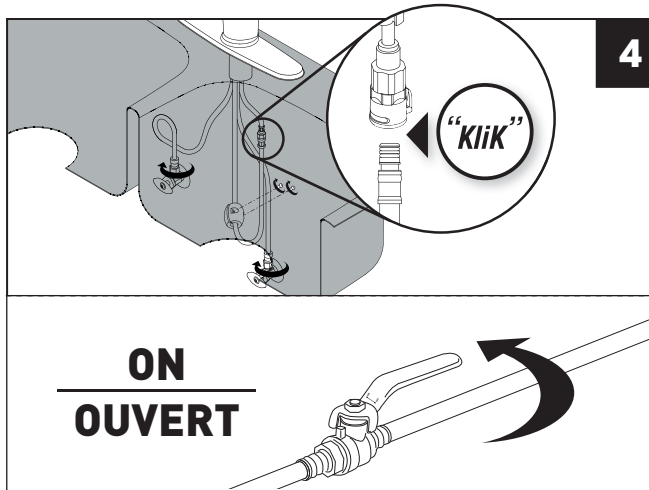

5

