

American Standard

Installation Instructions Instrucciones de Instalación Instructions d'installation

**COLONY SOFT
CENTERSET FAUCETS
MEZCLADORA DE LAVABO DUOMANDO
ROBINETS MONOPIÈCES COLONY**

2275.509

2275.409

Thank you for selecting American-Standard...the benchmark of fine quality for over 100 years. To ensure that your installation proceeds smoothly—please read these instructions carefully before you begin.

Gracias por preferir American Standard... El punto de referencia de la más fina calidad por más de 100 años. Para asegurar que su instalación se efectúe de la mejor forma favor de leer estas instrucciones cuidadosamente antes de empezar.

Nous vous remercions d'avoir choisi American Standard... synonyme de qualité supérieure depuis plus de 100 ans. Pour s'assurer d'une installation sans inconvénients, veuillez lire attentivement ces instructions avant de commencer.

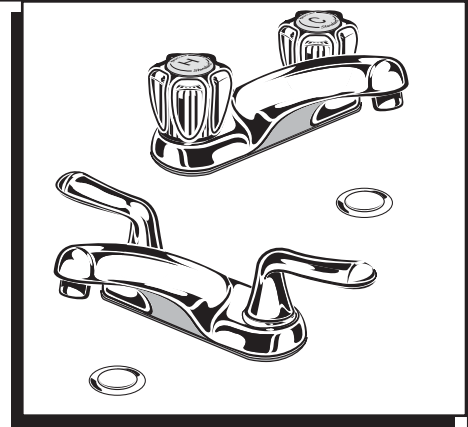

Certified to comply with ASME A112.18.1M
Certifié ASME A112.18.1M

M968737 Rev. 1.1

TOOLS REQUIRED

HERRAMIENTAS NECESARIAS

OUTILS REQUIS



Channel Locks
Pinzas de Plomero
Pincas de sûreté



Adjustable Wrench
Llave Ajustable
Clé universelle

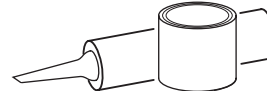

Plumbers' Putty or Caulking
Masilla de Plomero
Mastic de plomberie

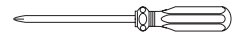

Phillips Screwdriver
Desarmador Regular
Tournevis cruciforme

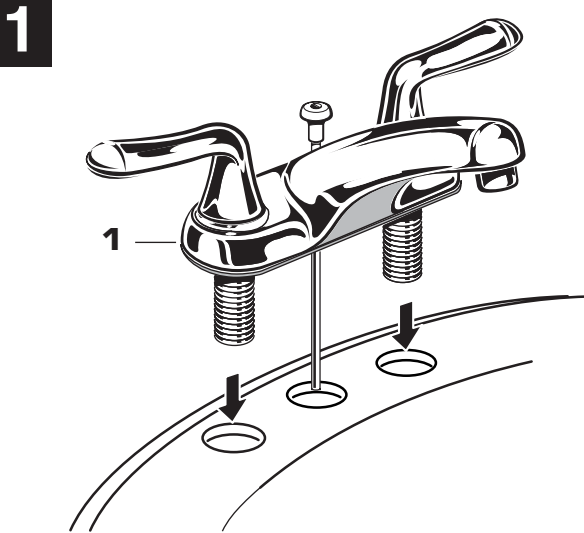

INSTALL FAUCET

CAUTION

Turn off hot and cold water supplies before beginning.

- Install FAUCET (1) on lavatory. (No sealant is required unless mounting deck on lavatory is uneven)

INSTALACION DE LA LLAVE

ADVERTENCIA: Cierre la tubería de la alimentación del agua caliente y fría antes de comenzar la instalación

- Instale la llave (1) sobre el lavabo. (No es necesario sellar a menos que la cubierta de montaje en el lavabo no este uniforme).

INSTALLER LE ROBINET

ATTENTION Fermer l'alimentation d'eau chaude et froide avant de commencer.

- Installer le ROBINET (1) sur le lavabo. (Aucun scellant n'est requis sauf si la surface du lavabo est inégale)

2

(HAND TIGHTEN)
(APRIETE MANUALMENTE)
SERRER À LA MAIN

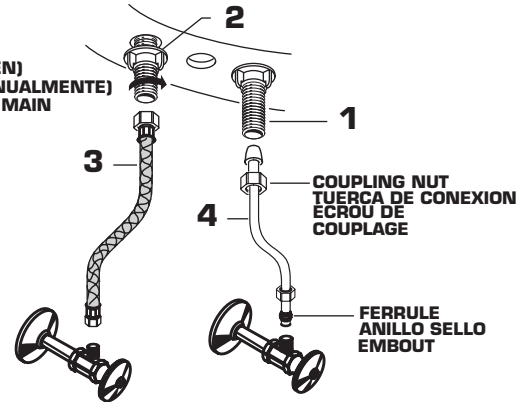

NOTE: FLEXIBLE SUPPLIES HAVE TO BE PURCHASED SEPARATELY

NOTA: LAS MANGUERAS FLEXIBLES DE ALIMENTACION SE TIENEN QUE COMPRAR POR SEPARADO

NOTE: LES CONDUITES D'ALIMENTATION FLEXIBLES DIVENT ETRE ACHETÉES SEPARÉMENT

SECURE FAUCET AND MAKE WATER SUPPLY CONNECTIONS

- Secure FAUCET (1) with ATTACHMENT NUTS (2) supplied. (HAND TIGHTEN).
- Connect water supply to FAUCET (1) with 1/2" IPS FLEXIBLE SUPPLIES (3) or 3/8" O.D. BULL-NOSE RISERS (4). Use adjustable wrench to tighten connections. Do not over tighten. Be careful not to kink copper supply when bending. Use tubing cutter to cut to proper length.

ASEGURE LA LLAVE Y HAGA LAS CONEXIONES DE ALIMENTACION

- Asegure la llave (1) con las tuercas de fijación incluidas (2) (APRIETE MANUALMENTE)
- Conecte el suministro de agua a la llave (1) con los conectores flexibles roscados de 1/2" o con los tubos de cobre de 3/8" con conexiones macho. Utilice la llave ajustable para apretar las conexiones. No apriete de manera excesiva. Sea cuidadoso, no retuerza los tubos de cobre cuando los doble. Utilice un cortador para tubo, para cortar a la longitud apropiada.

FIXER LE ROBINET ET FAIRE LES RACCORDEMENTS D'ALIMENTATION D'EAU

- Fixer le ROBINET (1) avec les ÉCROUS DE FIXATION (2) inclus. (SERRER À LA MAIN).
- Raccorder l'alimentation d'eau au ROBINET (1) avec des TUYAUX FLEXIBLES DE 1/2" IPS (3) ou des TUYAUX D'ÉVENT DÉSAJÉS DE 3/8" D.E. (4). Serrer les raccords avec la clé universelle. Ne pas trop serrer. Veiller à ne pas crochir les tuyaux de cuivre en les pliant. Utiliser une scie à métaux pour ramener le tuyau à la bonne longueur.

HOTLINE FOR HELP NUMERO DE EMERGENCIA ASSISTANCE TÉLÉPHONIQUE

For toll-free information and answers to your questions, call:
Para información y respuestas a sus preguntas, llame sin costo al:
Pour information et réponses à vos questions, composer sans frais:

1 800 442-1902

Weekdays: 8:00 to 6:00 p.m. EST
Días laborales de las: 8:00 to 6:00 p.m. EST

CANADA 1-800-387-0369 (TORONTO 1-905-306-1093)

Weekdays: 8:00 to 7:00 p.m. EST
Días laborales de las: 8:00 to 7:00 p.m. EST



Product names listed herein are trademarks of American Standard Inc.
© AS America, Inc. 2008

3

INSTALL POP-UP DRAIN

- Push Tail piece (11) down into Trap (C) (threaded end up).
- Thread Locknut (5), Washer (4) and Gasket (3) (Bevel side up) onto Drain Body (10).
- Apply a bead of Putty (D) to underside of Flange (2).
- Feed Drain Body (10) up through Sink (A) and thread the Flange (2) fully onto Drain Body (10).
- Tighten Locknut (5) firmly, keeping the pivot rod hole pointed towards the back of the sink.
- Assemble Pivot Rod (9) as shown in Figure-3B. Notice the position of the Concave Washer (6).
- Insert Pivot Rod (9) into Drain Body (10) and tighten Pivot Nut (F).
- Push TAILPIECE INSERT (12) into TAILPIECE (11) and push TAILPIECE up and thread tightly into DRAIN BODY (10).
- Position Extension Rod (7) onto Pop-Up Rod (E) and tighten Thumbscrew (6).
- Remove one end of Clip (8) from Pivot Rod (9) by squeezing ends together while sliding.
- Insert Pivot Rod (9) into second or third hole in Extension Rod (7) and reassemble Clip (8).
- Drop Stopper (1) into Drain Body (10).
- Adjust stopper height by repositioning Extension Rod (7) and tightening Thumbscrew (6).

FIGURE-3A: FIGURA 3A:
FIGURE 3A :

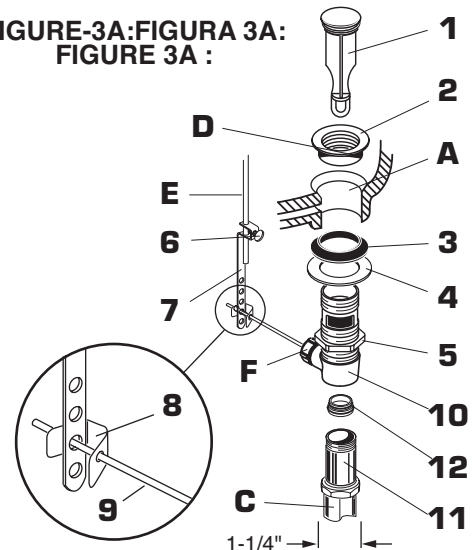

INSTALACIÓN DEL DRENAJE RETRÁCTIL

- Deslice el tubo cola (11) dentro de la trampa de drenaje (C) con el extremo roscado hacia arriba.
- Colocar la contra tuerca (5), la arandela (4) y el empaque (3) (La cara del chafalán hacia arriba) sobre el cuerpo de drenaje (10).
- Aplique masilla (D) en la parte inferior del contra tapón (2).
- Deslice el cuerpo de drenaje (10) hacia arriba y atraves del lavabo (A) y rosque el contra tapón (2) completamente sobre el cuerpo de drenaje (10).
- Apriete la contra tuerca (5) firmemente, asegurando que la varilla pivote (9) este apuntando hacia atrás del lavabo.
- Ensamblar la varilla pivote (9) como muestra la figura 3B. Atención con la posición de la arandela cóncava (6).
- Inserte la varilla pivote (9) dentro del cuerpo de drenaje (10) y apriete la varilla pivote con la tuerca (F).
- Introduzca la PIEZA DE INSERCIÓN DE LA COLA (12) en la COLA (11), empuje la COLA hacia arriba y enrósquela firmemente en el CUERPO DEL DRENAJE (10).
- Coloque la varilla de extensión (7) sobre la varilla elevadora (E) y apriete el tornillo mariposa (6).
- Deslice el clip abrazadera (8) sobre la varilla pivote (9) oprimiéndola de tal forma que un extremo del clip abrazadera (8) quede libre de la varilla pivote (9).
- Inserte la varilla pivote (9) dentro del segundo o tercer agujero de la varilla de extensión (7) y reensamble el clip abrazadera (8).
- Colocar el tapón de drenaje dentro (1) del cuerpo de drenaje (10).
- Ajuste la altura del tapón de desagüe por medio de la varilla de extensión (7) y apriete el tornillo mariposa (6).

FIGURE-3B: FIGURA 3B:
FIGURE 3B :

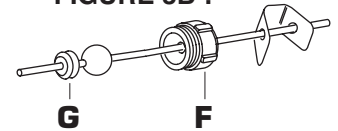

INSTALLER L'ÉVACUATION À CLAPET

- Mettre l'about (11) dans le siphon (C) (bien visser).
- Visser l'écrou de fixation (5), la rondelle (4) et le joint d'étanchéité (3). (l'encoche vers le haut) dans la bonde (10).
- Appliquer un peu de mastic (D) sous les côtés de la bride (2).
- Amener la bonde (10) jusqu'à l'évier (A) et visser bien la bride (2) jusque dans la bonde (10).
- Serrer l'écrou de fixation (5) fermement, tout en gardant le trou de la tige pivotante pointé vers l'arrière de l'évier.
- Assembler la tige pivotante (9) tel qu'illustré à la Figure 3B. Bien remarquer la position de la rondelle concave (6).
- Insérer la tige pivotante (9) dans la bonde (10) et visser l'écrou de la tige (F).
- Pousser la PIÈCE INSÉRÉE DE L'ABOUT (12) dans l'ABOUT (11), pousser l'ABOUT vers le haut et le visser serré dans la BONDE (10).
- Placer la rallonge (7) dans la tige du clapet (E) et serrer bien la vis à ailettes (6).
- Retirer l'un des côtés de la pince (8) de la tige pivotante (9) en pressant les deux côtés ensemble tout en les glissant.
- Insérer la tige pivotante (9) dans le deuxième ou troisième trou de la rallonge (7) et réassembler la pince (8).
- Insérer le bouchon du drain (1) dans la bonde (10).
- Régler la hauteur du bouchon en remplaçant la rallonge (7) et serrer bien la vis à ailettes (6).

4

TEST INSTALLED FAUCET

- Remove AERATOR. With handles in OFF position, turn on water supplies and check all connections for leaks.
- Operate both handles to flush water lines thoroughly. Operate LIFT ROD and check DRAIN for leaks. Replace AERATOR.

PRUEBA DE LA LLAVE INSTALADA

- Remover el aireador con los manerales en la posición de cerrado, abrir la alimentación de agua y checar todas las conexiones contra goteo (contra fugas)
- Girar ambos manerales para dejar fluir el agua de las tuberías. Accionar la varilla del drenaje y cheque contra fugas. Reinstalar el aireador.

TESTER L'INSTALLATION DU ROBINET

- Enlever l'AÉRATEUR. Les poignées en position FERMÉ, ouvrir l'alimentation d'eau et vérifier si les raccords fuient.
- Ouvrir les deux POIGNÉES, rincer les conduits d'eau abondamment. Opérer la TIGE DE LEVAGE et vérifier si le VIDAGE fuit. Replacer l'AÉRATEUR.

5

If faucet drips proceed as follows:

- Aerator may accumulate dirt causing distorted and reduced water flow. Remove aerator and rinse clean.
- If spout drips, operate handles several times from OFF to ON position. Do not force handles turn only 90°.

Si la llave gotea proceda como sigue:

- El aireador tal vez acumule suciedad, causando un flujo no uniforme del agua. Remover el aireador, enjuagar y limpiar.
- Si la salida gotea gire los manerales varias veces desde la posición de cerrado a la posición de abierto. No force los manerales, solamente gírelos a 90 grados.

Si le robinet coule, suivre les instructions suivantes:

- La saleté peut s'accumuler dans l'aérateur et causer un débit d'eau plus faible ou inégal. Enlever l'aérateur et rincer.
- Si le bec coule, ouvrir et fermer les poignées plusieurs fois de suite. Ne pas forcer. Tourner seulement à 90°.

CARE INSTRUCTIONS:

DO: SIMPLY RINSE THE PRODUCT CLEAN WITH CLEAR WATER. DRY WITH A SOFT COTTON FLANNEL CLOTH.

DO NOT: DO NOT CLEAN THE PRODUCT WITH SOAPS, ACID, POLISH, ABRASIVES, HARSH CLEANERS, OR A CLOTH WITH A COARSE SURFACE.

INSTRUCCIONES DE CUIDADO DEL PRODUCTO:

LIMPIE EL PRODUCTO CON AGUA LIMPIA Y SÉQUELO CON UNA TELA SUAVE DE FRANELA DE ALGODÓN.

NO LIMPIE EL PRODUCTO CON JABÓN, ÁCIDOS, PULIDORES, ABRASIVOS, LIMPIADORES FUERTES O TELAS ÁSPERAS.

INSTRUCTIONS POUR L'ENTRETIEN

FAIRE : SIMPLEMENT RINCER LE PRODUIT AVEC DE L'EAU CLAIRE JUSQU'À CE QU'IL SOIT PROPRE. SÉCHER AVEC UN LINGE DE FLANELLE DE COTON DOUX.

NE PAS FAIRE : NE PAS NETTOYER LE PRODUIT AVEC DES SAVONS, DE L'ACIDE, DU POLISH, DES ABRASIFS, DES NETTOYANTS AGRESSIFS OU UN LINGE À TEXTURE RUGUEUSE.

American Standard

COLONY SOFT CENTERSET FAUCETS MEZCLADORA DE LAVABO DUOMANDO ROBINETS MONOPIÈCES COLONY

MODEL NUMBER
NÚMERO DE MODELO
NUMÉRO DE MODÈLE

2275.509
2275.409

M918504-0070A
SCREW
Tornillo
VIS

M908413-0070A
ACRYLIC HANDLE
Maneral Acrílico
POIGNÉE ACRYLIQUE

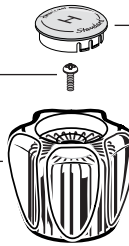

M950144-0070A
INDEX, BUTTON, HOT
Boton Indicador de
Agua Caliente
BOUTON INDEX, CHAUD

M950143-0070A
INDEX, BUTTON, COLD
Boton Indicador de
Agua Fria
BOUTON INDEX, FROID

M918075-0070A
HANDLE SCREW
TORNILLO DE LA MANIJA
VIS DE LA POIGNÉE



M962910-YYY0A
METAL LEVER HANDLE KIT
MANIJA METÁLICA
POIGNÉE MÉTALLIQUE PLEINE

M918021-0070A
ADAPTER
ADAPTOR
APPROPRIER



M918504-0070A
SCREW
Tornillo
VIS

M904900-0070A
VALVE NUT
Tuerca para la Valvula
ÉCROU DE LA VALVE



M907260-YYY0A
PLUG BUTTON
Tapon
BOUTON

M950145-YYY0A
POP-UP ROD
Varilla de Drenaje
TIGE DE LEVAGE

M913806-0070A
BEARING WASHER
Arandela de Friccion
RONDELLE DE PORTÉE

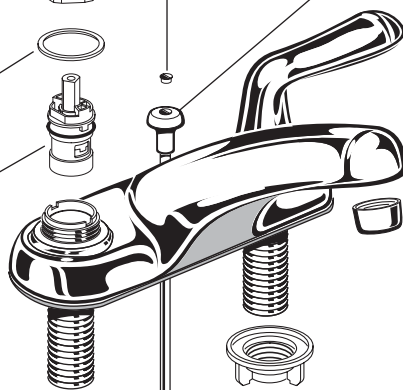

A954120-0070A
VALVE
Cartucho
VALVE



012577-YYY0A
AERATOR
Aireador
AÉRATEUR



065800-0070A
ATTACHMENT NUT
Tuerca de Fijacion
ÉCROU DE FIXATION



024220-0070A
SUPPLY NUT
Tuerca de Alimentacion
ÉCROU DE L'ALIMENTATION



066116-YYY0A
DRAIN STOPPER
TAPON DE DRENAJE
BOUCHON DU DRAIN

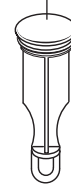

066117-YYY0A
FLANGE KIT
JUEGO DE BRIDA
ENSEMBLE DE LA
COLLERETTE



072574-0070A
EXTENSION
Varilla de
Extension
RALLONGE

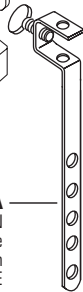

THUMBSCREW
TORNILLO MANUAL
VIS À OREILLES

072574-0070A
EXTENSION ROD
VARILLA DE EXTENSION
RALLONGE



FLANGE
CONTRATAPON
COLLERETTE



GASKET
EMPAGUE
JOINT D'ÉTANCHÉITÉ



WASHER
ARANDELA
RONDELLE



LOCKNUT
CONTRATUERCA
CONTRE-ÉCROU

070847-0070A
CLIP
PINZA
ATTACHE

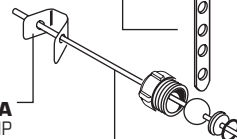

066118-0070A
PIVOT ROD
VARILLA PIVOTE
TIGE DE PIVOT

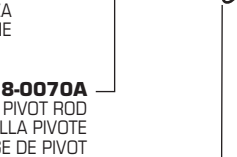

O-RING
JUNTA TORICA
JOINT TORIQUE



TAILPIECE INSERT
PIEZA DE INSERCIÓN DE LA COLA
GARNITURE DE L'ABOUT



070532-0040A
TAILPIECE
TUBO COLA
ABOUT

