

Aqua-Pure®

Installation and Operating Instructions For Standard Sized Whole House Water Filters: AP11T, AP101T, AP141T and AP102T

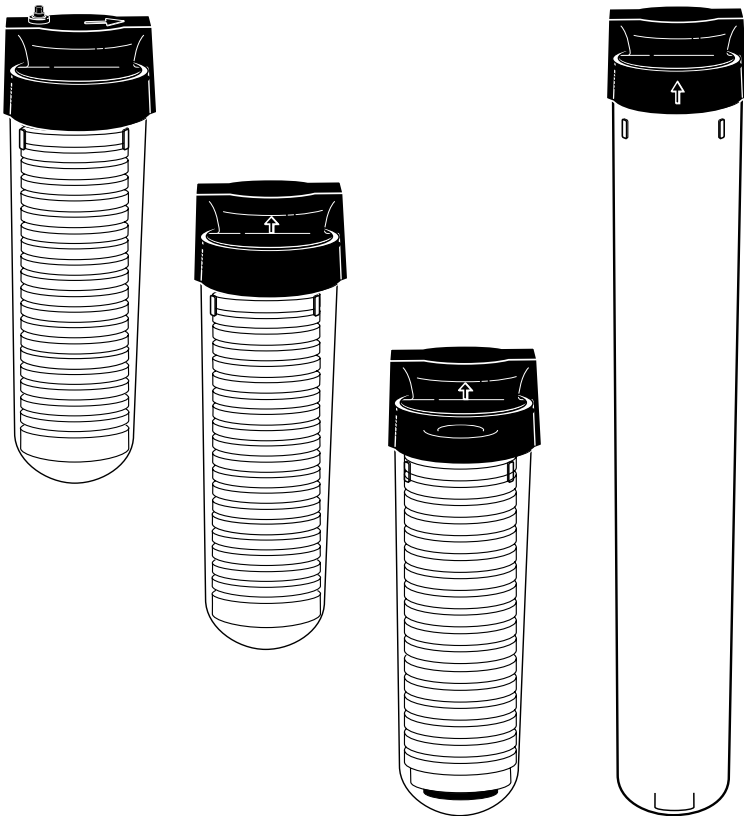

Installer: Please leave manual with homeowner.

Homeowner: Please retain for operation and future maintenance instructions.

3M

SAFETY INFORMATION

Read, understand, and follow all safety information contained in these instructions prior to installation and use of the Aqua-Pure® filters. Retain these instructions for future reference.

Intended use:

The AP101T, AP11T, AP141T and AP102T Whole House Filters are intended for use in filtering potable water in homes and have not been evaluated for other uses. These filters are typically installed at the point of entry, and should be installed by qualified professional installers according to these installation instructions.

EXPLANATION OF SIGNAL WORD CONSEQUENCES

WARNING

Indicates a potentially hazardous situation, which, if not avoided, could result in death or serious injury and/or property damage.

NOTICE

Indicates a potentially hazardous situation, which, if not avoided, may result in property damage.

WARNING

To reduce the risk associated with ingestion of contaminants due to use with water that is microbiologically unsafe or of unknown quality:

- **Do not use with water that is microbiologically unsafe or of unknown quality without adequate disinfection before or after the system.**

To reduce the risk associated with choking:

- **Do not** allow children under 3 years of age to have access to small parts during the installation of this product.

To reduce the risk of physical injury:

- Shut off inlet water supply and depressurize system as shown in manual prior to cartridge removal.

NOTICE

To reduce the risk associated with property damage due to water leakage or flooding:

- **Read and follow** Use Instructions before installation and use of this system.
- Installation and Use **MUST** comply with all state and local plumbing codes.
- Protect from freezing. Drain filter when temperatures drop below 40°F (4.4°C).
- **Do not** install systems in areas where ambient temperatures may go above 110° F (43.3° C).
- **Do not** install on hot water supply lines. The maximum operating water temperature of this system is 100°F (37.8°C).
- **Do not** install if water pressure exceeds 125 psi (862 kPa). If your water pressure exceeds psi (552 kPa), you must install a pressure limiting valve. Contact a plumbing professional if you are uncertain how to check your water pressure.
- **Do not** install where water hammer conditions may occur. If water hammer conditions exist you must install a water hammer arrester. Contact a plumbing professional if you are uncertain how to check for this condition.
- Where a backflow prevention device is installed on a water system, a device for controlling pressure due to thermal expansion must be installed.
- Where a booster pump is installed on a water system, you must maintain and inspect the attached pressure switch regularly in accordance with the booster pump manufacturer's instructions. Contact a plumbing professional if you are uncertain how to maintain your booster pump system.
- Where a booster pump is installed on a water system, you must install an appropriate pressure relief valve. Pressure relief valve must be maintained and inspected every 6 months. Contact a plumbing professional if you are uncertain how select/install/maintain a pressure relief valve.
- Where a booster pump is installed on a water system, you must install an appropriate pressure regulating valve and regulate water pressure to <80psi. Contact a plumbing professional if you are uncertain how select/install/maintain a pressure regulating valve.

NOTICE

- **Do not** use a torch or other high temperature sources near system, cartridges, plastic fittings or plastic plumbing.
- On plastic fittings, never use pipe sealant or pipe dope. Use PTFE thread tape **only**, pipe dope properties may deteriorate plastic.
- Take care when using pliers or pipe wrenches to tighten plastic fittings, as damage may occur if over tightening occurs.
- **Do not** install in direct sunlight or outdoors.
- **Do not** install near water pipes which will be in path of a drilling tool when selecting the position to mount the bracket.
- Mount system in such a position as to prevent it from being struck by other items used in the area of installation.
- Ensure that the location and fasteners will support the weight of the system when installed and full of water.
- Ensure all tubing and fittings are secure and free of leaks.
- **SHUT OFF FUEL OR ELECTRIC POWER SUPPLY TO WATER HEATER** after water is shut off.

To reduce the risk of water leakage or flooding, and to ensure optimal filter performance:

- **Change the disposable filter cartridge every six months** or sooner if you observe a noticeable reduction in water flow rate.
- Failure to replace the disposable filter cartridge at recommended intervals may lead to reduced filter performance and cracks in the filter housing, causing water leakage or flooding.
- For questions or concerns, please contact Customer Service at 1-800-222-7880.

IMPORTANT NOTES

- Failure to follow instructions may void warranty.
- Allow a minimum of 2" (5 cm) clear space under filter to facilitate cartridge change.
- Install with the inlet and outlet ports as labeled. Make sure not to reverse connections.

GETTING STARTED

Tools and Materials Required (not included):

- A) Wrench
- B) Tube Cutter
- C) PTFE Tape
- D) 4 Brass Locking Nuts
- E) 4 Brass Ferrules
- F) Male Compression Adapters
- G) Compression Ball Valve (Optional)

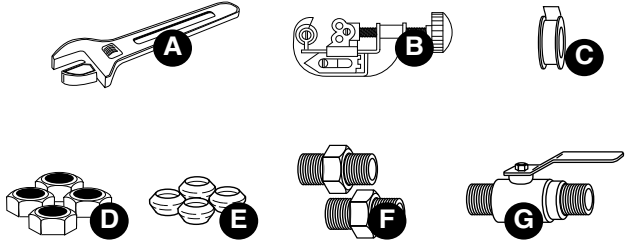

IMPORTANT INSTALLATION INSTRUCTIONS

NOTICE

To reduce the risk associated with property damage due to water leakage or flooding:

- Install on **COLD** water lines only. (40-100°F (4.4-37.8°C))
- Shut off fuel supply to water heater after water is shut off.

IMPORTANT NOTES

- Before starting, shut off main water supply and drain pipes.
- Allow a minimum of 2" (5 cm) clear space under filter to facilitate cartridge change.
- Install with the inlet and outlet ports as labeled. Make sure not to reverse connections.

1. Loose fit all component parts and calculate length of pipe to be removed. If using the quick-mount valve kit, refer to instructions included with the APQM4 Kit.
2. Cut appropriate length of pipe.
3. Apply PTFE tape to threads of both male adapters, then rotate each into filter housing. Make a tight connection but do not overtighten.
4. Place brass locking nuts and ferrules as shown in the diagram.
5. Place filter housing with male adapters onto incoming and outgoing plumbing. Make sure you correctly align the "IN" end of the housing with the incoming water line as shown below. Tighten locking nuts securely with the wrench.
6. Slowly turn water supply on, open shut-off valve and check for leaks.

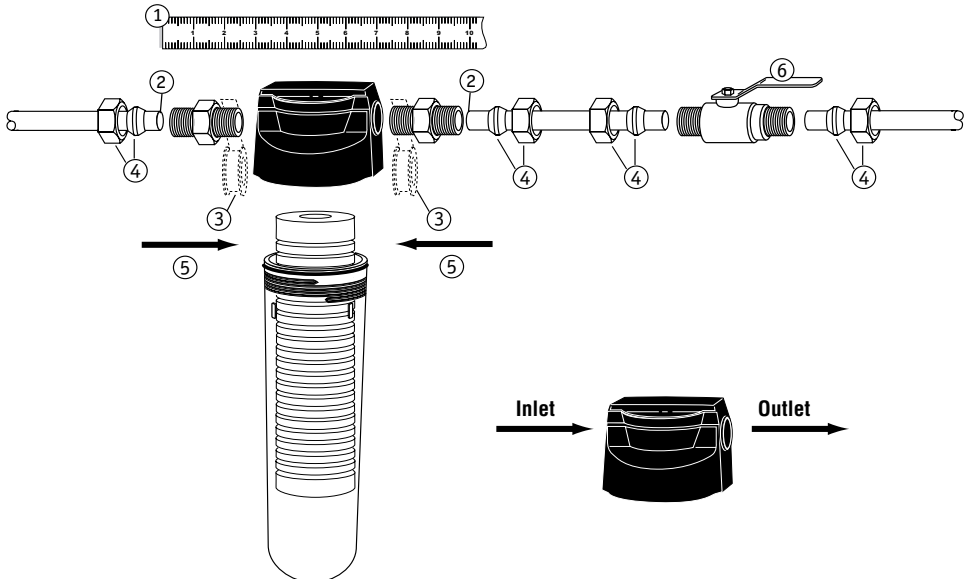

FILTER CARTRIDGE REPLACEMENT INSTRUCTIONS

NOTICE

To reduce the risk associated with property damage due to water leakage or flooding:

- Change the disposable filter cartridge every six months or sooner if you observe a noticeable reduction in water flow rate.

1. **A11T:** Shut off inlet and outlet valves, depress pressure relief button on top of filter head to relieve pressure in filter. **AP101T, AP141T and AP102T:** Turn valve handle to "OFF" position. The inlet and outlet lines are now closed off from the filter chamber and the pressure has been released at the built-in vent port. (Figure R-2).
2. Unscrew housing to the left from the filter head and remove cartridge, emptying water from housing.
3. Clean and inspect all components. Lubricate o-ring with a silicone based lubricant. Replace o-ring seal if there is visible damage.
4. Install new cartridge into housing, over centering post if you have a two-high unit.
5. Place lubricated o-ring on the housing. Screw housing to the right firmly onto head until a definite stop is felt and cartridge is sealed. Hand tight is sufficient. However, be sure not to overtighten or force housing.
6. **A11T:** Turn on inlet valve and depress pressure relief button until air is purged from filter. Release button and turn on outlet valve. **AP101T, AP141T and AP102T:** Turn valve hand to the "ON" Position. Wait until filter is filled with water and check for leaks. Open and close the valve once to released trapped air. Allow a slight pause in the "OFF" position. Replace cartridge when there is a decided drop in water flow at the faucet or tap.

NOTICE

- DO NOT leave valve-in-head models in "OFF" position for an extended period of time or use as a substitute for main water line valve if line must be shut off for servicing.

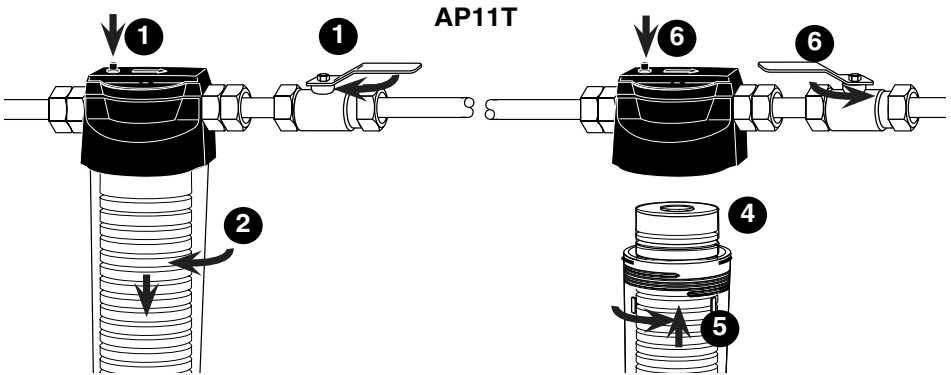

AP101T, AP141T and AP102T

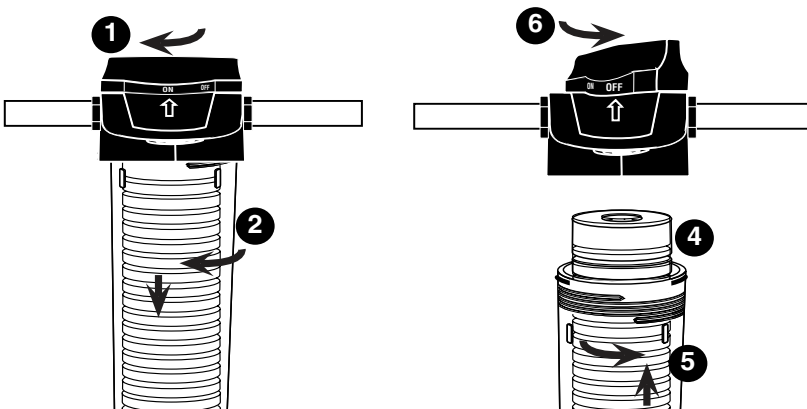

REPLACEMENT PARTS

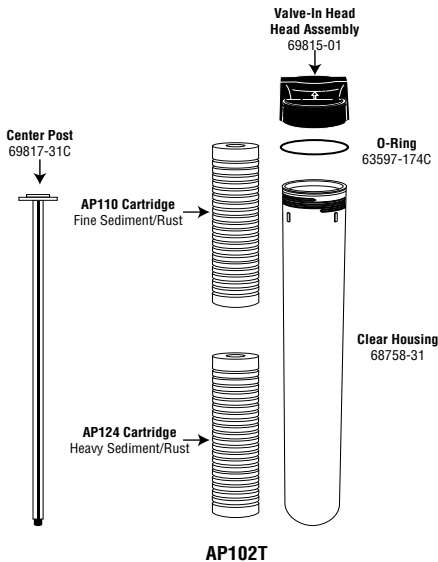
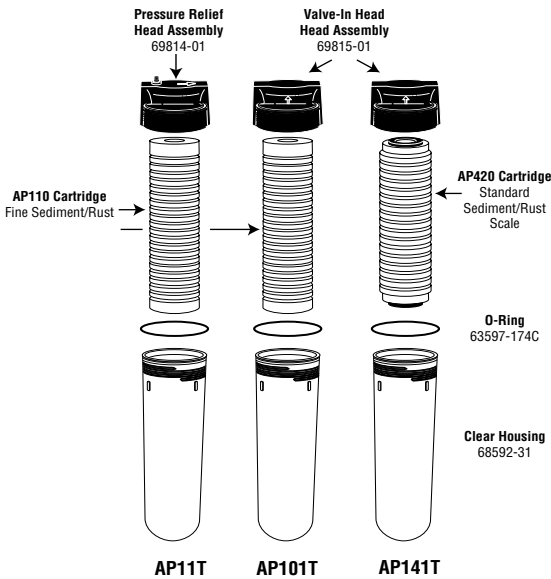

LIMITED WARRANTY

Limited Warranty: 3M Purification Inc. warrants AP11T, AP101T, AP141T & AP10 systems to be free from defects in material and workmanship for ten (10) years from the date of purchase. The disposable filter cartridge is warranted from defects in material and workmanship for a period of one (1) year from the date of purchase. This warranty does not cover failures resulting from abuse, misuse, alterations or damage not caused by 3M Purification Inc. or failure to follow installation and use instructions. No warranty is given as to the service life of any filter cartridge or membrane as it will vary with local water conditions and water consumption. **3M PURIFICATION INC. MAKES NO OTHER WARRANTIES OR CONDITIONS, EXPRESS OR IMPLIED, INCLUDING, BUT NOT LIMITED TO, ANY IMPLIED WARRANTY OR CONDITION OF MERCHANTABILITY OR FITNESS FOR A PARTICULAR PURPOSE OR ANY IMPLIED WARRANTY OR CONDITION ARISING OUT OF A COURSE OF DEALING, CUSTOMER OR USAGE OF TRADE.** If the Product fails to satisfy this Limited Warranty during the warranty period, 3M Purification Inc., at its option, will replace the Product or refund your Product purchase price. This warranty does not cover labor. **The remedy stated in this paragraph is Customer's sole remedy and 3M Purification Inc.'s exclusive obligation.**

This warranty gives you specific legal rights, and you may have other rights which may vary from state to state, or country to country. For any warranty questions, please call 800.222.7880 or mail your request to: Warranty Claims, 3M Purification Inc., 400 Research Parkway, Meriden, CT 06450. Proof of purchase (original sales receipt) must accompany the warranty claim, along with a complete description of the Product, model number and alleged defect.

Limitation of Liability: 3M Purification Inc. will not be liable for any loss or damage arising from this 3M Purification Inc. product, whether direct, indirect, special, incidental, or consequential, regardless of the legal theory asserted, including warranty, contract, negligence or strict liability. Some states and countries do not allow the exclusion or limitation of incidental or consequential damages, so the above limitation or exclusion may not apply to you.

Model	Cartridge(s) Used	Function	Service Flow Rate	Max. Pressure	Max. Temp
AP101T	AP110	Particulate Reduction	8 gpm (30.3 lpm)	125 psi (862 kPa)	100°F (37.8°C)
AP102T	AP110-2	Particulate Reduction	16 gpm (60.6 lpm)	125 psi (862 kPa)	100°F (37.8°C)
AP141T	AP420	Scale Inhibitor, Particulate Reduction	10 gpm (37.9 lpm)	125 psi (862 kPa)	100°F (37.8°C)
AP11T	AP110	Particulate Reduction	8 gpm (30.3 lpm)	125 psi (862 kPa)	100°F (37.8°C)

INFORMACIÓN DE SEGURIDAD

Lea, entienda y observe toda la información de seguridad que se incluye en estas instrucciones antes de instalar y usar los filtros de Aqua-Pure®. Retenga estas instrucciones como referencia futura.

Uso previsto:

Los filtros para toda la casa AP101T, AP11T, AP141T y AP102T deben usarse en el filtrado de agua potable en viviendas y no han sido evaluados para otros usos. Estos filtros se instalan generalmente en el lugar de entrada y deberán ser instalados por profesionales calificados según estas instrucciones de instalación.

EXPLICACIÓN DE LAS CONSECUENCIAS DE LAS PALABRAS INDICADORAS

 ADVERTENCIA	Indica una situación peligrosa potencial, la cual, si no se evita, podría resultar en una lesión seria o la muerte y/o daño a la propiedad.
AVISO	Indica una situación peligrosa potencial, la cual, si no se evita, podría resultar en daños a la propiedad.

ADVERTENCIA

Para reducir el riesgo asociado con la ingestión de contaminantes:

- **No lo utilice con agua que sea microbiológicamente insegura o de calidad desconocida sin la desinfección adecuada previa o posterior al sistema.**

Para reducir el riesgo asociado a lesiones físicas:

- Antes de remover el cartucho, cierre la llave de suministro de agua y quite la presión del sistema como se muestra en el manual.

Para reducir el riesgo asociado a la asfixia:

- No permita que los niños menores a 3 años tengan acceso a piezas pequeñas durante la instalación de este producto.

AVISO

Para reducir el riesgo asociado con los daños materiales debidos a pérdidas de agua o inundaciones:

- **Lea y siga** las Instrucciones de uso antes de la instalación y uso de este sistema.
- La instalación y uso **DEBE** cumplir con todos los códigos de plomería locales y estatales.
- Protección contra congelamiento, quite el cartucho del filtro cuando se espera que las temperaturas estén por debajo de los 40° F (4.4° C).
- **No instale** sistemas en áreas donde la temperatura ambiental puede estar por encima de los 100° F (37.8° C).
- **No instale** sobre tuberías de suministro de agua. La máxima temperatura del agua para el correcto funcionamiento de este sistema de filtro es 100°F (37.8°C).
- **No instale** si la presión de agua excede los 125 psi (862 kPa). Si su presión de agua excede los 125psi (862 kPa), puede instalar una válvula de presión. Póngase en contacto con un plomero profesional si no está seguro sobre cómo medir su presión de agua.
- **No instale** en lugares en donde pueda ocurrir un martilleo de agua. Si existe martilleo de agua, debe instalar un protector contra martilleo de agua. Póngase en contacto con un plomero profesional si no está seguro sobre cómo verificar si existe este problema.
- Si un sistema de agua tiene instalado un dispositivo para evitar el contraflujo, se debe instalar un dispositivo para controlar la presión ocasionada por la dilatación térmica. Comuníquese con un plomero profesional si tiene dudas acerca de cómo seleccionar/instalar/mantener un dispositivo de expansión térmica.
- En el lugar donde esté instalada la bomba de carga del sistema de agua, debe mantener e inspeccionar el interruptor de presión conectado con frecuencia según las instrucciones del fabricante de la bomba de carga. Comuníquese con un plomero profesional si tiene dudas acerca de cómo mantener su sistema de bomba de carga.
- Donde esté instalada la bomba de carga en el sistema de agua, debe instalar una válvula de alivio de presión adecuada. La válvula de alivio de presión debe mantenerse e inspeccionarse cada 6 meses. Comuníquese con un plomero profesional si tiene dudas acerca de cómo seleccionar/instalar/mantener una válvula de alivio de presión.
- Donde esté instalada la bomba de carga en el sistema de agua, debe instalar una válvula reguladora de presión adecuada y regular la presión de agua a < 80 psi. Comuníquese con un plomero profesional si tiene dudas acerca de cómo seleccionar/instalar/mantener una válvula reguladora de presión.

AVISO

- No use soplete ni otra fuente de alta temperatura cerca del sistema de filtros, cartuchos o acoples y tuberías de plástico.
- En los acoples plásticos, nunca utilice sellador o pegamento para tuberías. Sólo utilice cinta de PTFE, las propiedades del pegamento pueden destruir el plástico.
- Tenga cuidado al usar pinzas o llaves inglesas para ajustar los acoples de plástico; puede dañarse si se aprieta demasiado.
- **No instale** donde le dé el sol directamente o en exteriores.
- **No instale** cerca de las tuberías de agua, las cual puede pueden quedar en medio de la herramienta de perforación cuando se selecciona el lugar donde se va a instalar el soporte del filtro.
- Instale sistema en una posición tal que se evite ser golpeado por otros objetos usados en el área de instalación.
- Asegúrese de que el lugar y las fijaciones aguantarán el peso del sistema cuando esté instalado y lleno de agua.
- Vea de que todas las tuberías y acoples estén seguros y sin fugas.
- **CIERRE EL SUMINISTRO DE COMBUSTIBLE O DE ENERGÍA ELÉCTRICA PARA EL CALENTADOR DE AGUA** después de cerrar el suministro de agua.

Para reducir el riesgo de fuga de agua o inundación, y para garantizar un rendimiento óptimo del filtro:

- **Cambie el cartucho de filtro desechable cada seis meses** o menos si observa una reducción considerable del caudal de agua.
- Si no reemplaza el cartucho de filtro desechable durante los intervalos recomendados, puede disminuir el rendimiento del filtro y provocar grietas en la carcasa del filtro, lo que generaría fugas de agua o inundación.
- Si tiene preguntas o inquietudes, comuníquese con Atención al cliente llamando al 1-800-222-7880.

NOTIFICACIÓN IMPORTANTE

- No observar las instrucciones podría cancelar la garantía.
- Deje un espacio libre mínimo de 5 cm (2") debajo del filtro para facilitar el cambio del cartucho.
- Instálelo con los puertos de entrada y salida como se indican. Asegúrese de no invertir las conexiones.

PARA COMENZAR

Herramientas y materiales requeridos (no se incluyen):

A) Llave

B) Cortador de Caños

C) Cinta PTFE

D) 4 Tuercas de Seguridad de Latón

E) 4 Regatones de Latón

F) Adaptadores de Compresión Macho

G) Válvula de Bola de Compresión (opcional)

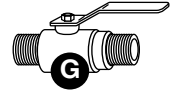
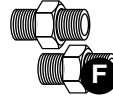
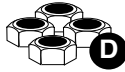
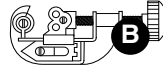
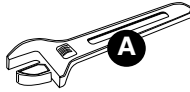

IMPORTANTE: INSTRUCCIONES PARA LA INSTALACIÓN

AVISO

Para reducir el riesgo asociado con el daño a la propiedad debido a pérdidas de agua o inundaciones:

- Para uso con **AGUA** fría solamente. (40-100°F (4.4-37.8°C))
- Cierre el suministro de combustible al calentador de agua luego de cortar el agua.

NOTIFICACIÓN IMPORTANTE

- No observar las instrucciones podría cancelar la garantía.
- Deje un espacio libre mínimo de 5 cm (2") debajo del filtro para facilitar el cambio del cartucho.
- Instálelo con los puertos de entrada y salida como se indican. Asegúrese de no invertir las conexiones.

1. Mida todas las piezas y calcule la longitud de tubo que tiene que sacar. Si usa un juego con válvula de montaje rápido, consulte las instrucciones que se incluyen con el juego APQM4.
2. Corte el pedazo de tubo apropiado.
3. Ponga cinta PTFE a las roscas de los dos adaptadores macho y luego enrosque cada uno en el armazón del filtro. Haga una conexión apretada pero no la apriete demasiado.
4. Ponga las tuercas de seguridad de latón y los regatones como se indica en el diagrama.
5. Ponga el filtro en el armazón con los adaptadores macho en la cañería de entrada y de salida. Asegúrese de alinear correctamente la entrada "IN" del armazón con la cañería de la entrada de agua como se indica a continuación. Ajuste las tuercas de seguridad apretadamente con la llave.
6. Abra lentamente la entrada de agua, abra la válvula de cierre y verifique si hay pérdidas.

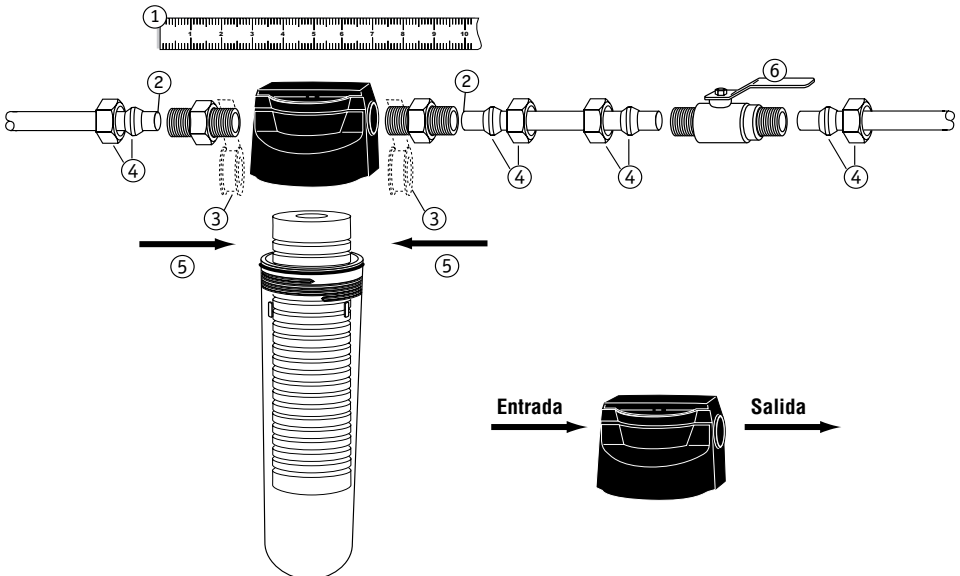

DIRECTIVES DE REMPLACEMENT DE LA CARTOUCHE FILTRANTE

AVISO

Para reducir el riesgo asociado con el daño a la propiedad debido a pérdidas de agua o inundaciones:

- **Cambie el cartucho de filtro desechable cada seis meses** o menos si observa una reducción considerable del caudal de agua.

1. **A11T:** Cierre las válvulas de entrada y salida—oprima el botón de eliminación de la presión que se encuentra arriba del cabezal del filtro para liberar la presión en el filtro.
AP101T, AP141T and AP102T: Ponga la manija de la válvula en la posición "DESACTIVADA" (OFF). Las cañerías de entrada y de salida ahora están cerradas desde la cámara del filtro y la presión se ha liberado por el orificio de ventilación incorporado. (Figura R-2).
2. Desenrosque el armazón hacia la izquierda del cabezal del filtro y saque el cartucho, vaciando el agua del armazón.
3. Limpie e inspeccione todos los componentes. Lubrique la junta tórica con un lubricante con base de silicona. Cambie la junta tórica si existen daños visibles.
4. Instale el nuevo cartucho en el armazón sobre el poste central si tiene una unidad doble.
5. Coloque la junta tórica lubricada en el armazón. Enrosque el armazón hacia la derecha firmemente en el cabezal hasta que sienta que se ha detenido y el cartucho esté sellado. Apretarlo con la mano es suficiente. Sin embargo, tenga cuidado de no apretarlo demasiado o forzar el armazón.
6. **A11T:** Abra la válvula de entrada y oprima el botón de eliminación de la presión hasta que se purgue el aire del filtro. Libere el botón y abra la válvula de salida.
AP101T, AP141T and AP102T: Ponga la manija de la válvula en la posición "ACTIVADA" (ON). Espere que la unidad esté llena de agua y verifique si hay pérdidas. Abra y cierre la válvula una vez para purgar el aire atrapado. Permita una breve pausa en la posición "DESACTIVADA" (OFF). Cambie el cartucho cuando haya una disminución notable de flujo de agua en el grifo o llave.

AVISO

No deje los modelos con la válvula incorporada en el cabezal en la posición "DESACTIVADO" durante mucho tiempo ni lo use como sustituto de la válvula de la línea principal de agua si la línea debe cerrarse para su atención.

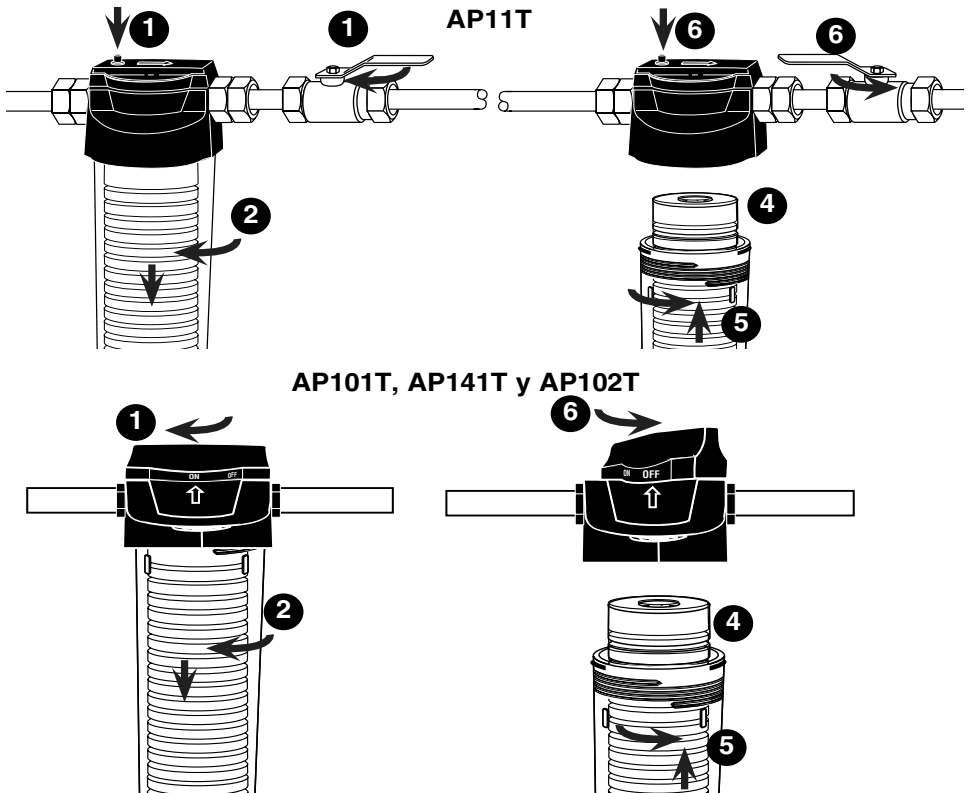

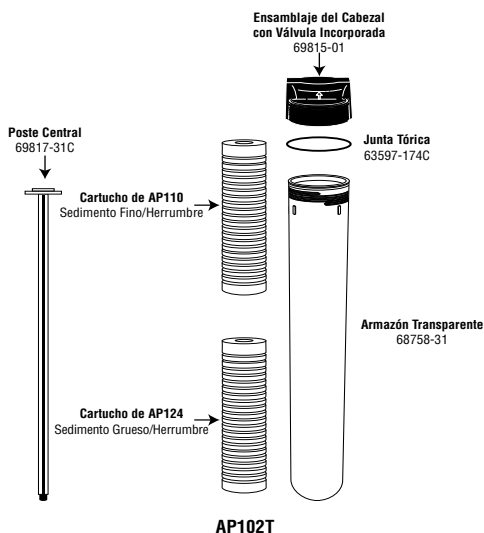
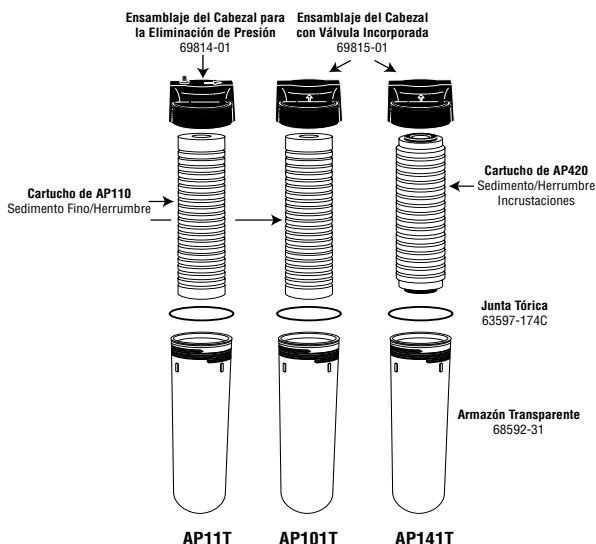

Garantía limitada: 3M Purification Inc. garantiza que AP11T, AP101T, AP141T & AP10 systems solamente estará exento de defectos de materiales y mano de obra durante diez (10) años desde la fecha de compra. El cartucho de filtro desechable tiene una garantía contra defectos de materiales y mano de obra por un periodo de un (1) año a partir de la fecha de compra. Esta garantía no cubre las fallas ocasionadas como resultado de abuso, negligencia, alteración o daños que no estén provocados por 3M Purification Inc. ni las fallas producidas por no cumplir con las

instrucciones de instalación y uso. No se garantiza la vida útil de los cartuchos de filtro o membranas ya que varía de acuerdo con las condiciones y el consumo de agua local. **3M PURIFICATION INC. NO SE COMPROMETE A OTRAS GARANTÍAS O CONDICIONES, EXPRESAS O IMPLÍCITAS, INCLUYENDO, ENTRE OTRAS, LAS GARANTÍAS O CONDICIONES IMPLÍCITAS DE COMERCIABILIDAD O IDONEIDAD PARA UN FIN DETERMINADO, O GARANTÍAS O CONDICIONES IMPLÍCITAS QUE SURJAN DE UN TRATO, CLIENTE O USO COMERCIAL.** Si el producto no satisface esta garantía limitada durante el periodo de garantía, 3M Purification Inc., a su propio criterio, reemplazará el producto o devolverá el dinero de la compra del mismo. **La solución establecida en este párrafo constituirá la única compensación para el cliente y la única obligación de 3M Purification Inc.**

Esta garantía le otorga derechos legales específicos y puede tener otros derechos que pueden variar según cada estado o cada país. 800.222.7880 o envíe su consulta a: Warranty Claims, 3M Purification Inc., 400 Research Parkway, Meriden, CT 06450. El reclamo de garantía debe estar acompañado por la prueba de compra (recibo de venta original) y una descripción completa del producto, número

de modelo y supuestos defectos.

Limitación de responsabilidad: 3M Purification Inc. no será responsable de las pérdidas o los daños producidos por este producto 3M Purification Inc., ya sean directos, indirectos, especiales, fortuitos o resultantes, independientemente de la teoría legal aducida, incluidas garantía, contrato, negligencia o responsabilidad estricta. Algunos estados y países no aceptan la exclusión o limitación de daños fortuitos o resultantes, de manera que es posible que esta limitación o exclusión no se aplique en su caso.

Modelo	Cartucho(s) Usado(s)	Función	Velocidad de Flujo de Servicio	Presión Máxima	Temperatura Máxima
AP101T	AP110	Reducción de Partículas	8 gpm (30.3 lpm)	125 psi (862 kPa)	100°F (37.8°C)
AP102T	AP110-2	Reducción de Partículas	16 gpm (60.6 lpm)	125 psi (862 kPa)	100°F (37.8°C)
AP141T	AP420	Inhibidor de Incrustaciones, Reducción de Partículas	10 gpm (37.9 lpm)	125 psi (862 kPa)	100°F (37.8°C)
AP11T	AP110	Reducción de Partículas	8 gpm (30.3 lpm)	125 psi (862 kPa)	100°F (37.8°C)

CONSIGNES DE SÉCURITÉ

Avant d'installer et d'utiliser les filtres d'eau Aqua-Pure®, s'assurer de lire, comprendre et suivre toutes les consignes de sécurité que renferme ce mode d'emploi. Conserver ce mode d'emploi pour consultation future.

Intended use:

Les filtres AP101T, AP11T, AP141T et AP102T pour toute la maison sont destinés à filtrer l'eau potable à la maison; ils n'ont pas été évalués pour d'autres utilisations. Ces filtres sont généralement installés à l'entrée d'eau, et doivent être mis en place par un installateur qualifié en respectant ces directives d'installation.

EXPLICATION DES CONSÉQUENCES LIÉES AUX MOTS INDICATEURS

 MISE EN GARDE	Indique une situation potentiellement dangereuse qui, si elle n'est pas évitée, pourrait entraîner la mort, des blessures graves et des dégâts matériels.
AVIS	Indique une situation potentiellement dangereuse qui, si elle n'est pas évitée, pourrait occasionner des dégâts matériels.

MISE EN GARDE

Pour réduire les risques associés à l'ingestion de contaminants:

- **Ne pas utiliser** avec de l'eau qui n'est pas sûre au point de vue microbiologique ou de qualité incertaine sans assurer une désinfection adéquate avant ou après le système.

Pour réduire les risques associés à l'ingestion de contaminants:

- **Interdire** l'accès aux petites pièces aux enfants de moins de 3 ans pendant l'installation de ce produit.

Pour réduire le risque de blessure :

- Fermer l'admission d'eau et dépressuriser le système comme illustré dans le manuel avant de retirer la cartouche.

AVIS

Pour réduire les risques associés aux dommages à la propriété occasionnés par les fuites d'eau ou inondation:

- **Lire et suivre** le mode d'emploi avant l'installation et l'utilisation de ce système.
- L'installation et l'utilisation **DOIVENT** être conformes aux codes de plomberie provinciaux et locaux.
- Pour une protection contre le gel, retirer la cartouche filtrante lorsque les températures chutent sous 4,4 °C (40 °F).
- **Ne pas** installer les systèmes dans des zones où la température ambiante est supérieure à 37,8 °C (100 °F).
- **Ne pas** installer sur des canalisations d'eau chaude. La température de service maximale de l'eau de ce système de filtrage est 37,8 °C (100 °F).
- **Ne pas** installer si la pression d'eau est supérieure à 862 kPa (125 psi). Il faudra installer un limiteur de pression d'eau si la pression d'eau est supérieure à 862 kPa (125 psi). Communiquer avec un plombier qualifié si vous êtes incertain de la méthode de vérification pour votre pression d'eau.
- **Ne pas** installer à un endroit sujet aux coups de bélier. Un antibélier doit être installé en présence de coups de bélier. Communiquer avec un plombier qualifié si vous êtes incertain de la méthode de vérification de cette condition.
- Lorsqu'un dispositif de prévention de retour d'eau est installé sur un réseau d'alimentation en eau, la dilatation thermique doit être réglée par l'installation d'un dispositif de réglage de pression. Communiquer avec un plombier professionnel pour toute incertitude concernant le choix, l'installation ou l'entretien d'un dispositif de dilatation thermique.
- Lorsque qu'une pompe de gavage est installée sur un réseau d'alimentation en eau, vous devez régulièrement entretenir et contrôler le pressostat joint conformément aux instructions du fabricant. Communiquer avec un plombier professionnel pour toute incertitude concernant l'entretien de votre système de pompe de suralimentation.

AVIS

- Lorsque qu'une pompe de suralimentation est installée sur un système de distribution d'eau, vous devez installer une soupape de décharge de pression adaptée. La soupape de décharge de pression doit être entretenue et contrôlée tous les six mois. Communiquez avec un plombier professionnel pour toute incertitude concernant le choix, l'installation ou l'entretien d'une soupape de décharge de pression.
- Lorsque qu'une pompe de suralimentation est installée sur un réseau d'alimentation en eau, vous devez installer une vanne de régulation de la pression et réguler la pression de l'eau jusqu'à 80 psi. Communiquez avec un plombier professionnel pour toute incertitude concernant le choix, l'installation ou l'entretien d'une vanne de régulation de la pression.
- **Ne pas** utiliser de chalumeau ou autres sources élevées de chaleur près du système de filtrage, cartouches, adaptateurs et plomberie en plastique.
- Ne jamais utiliser de produit d'étanchéité ou d'enduit d'enrobage pour tuyau sur les adaptateurs en plastique. Utiliser uniquement un ruban de polytétrafluoroéthylène (**PTFE**) pour filet pour éviter la détérioration du plastique occasionné par l'enduit d'enrobage.
- Utiliser soigneusement les pinces ou les clés à tuyau pour serrer les adaptateurs pour éviter tout dommage occasionné par un serrage excessif.
- **Ne pas** installer directement sous les rayons solaires ou à l'extérieure.
- **Ne pas** installer près d'une conduite d'eau pouvant se trouver dans la trajectoire de la perceuse au moment d'installer le support de fixation du filtre.
- Fixer le système de manière à éviter les chocs provoqués par d'autres articles utilisés dans la zone d'installation.
- S'assurer que l'emplacement et les pièces de fixation supportent le poids du système lorsqu'il est installé et rempli d'eau.
- **METTRE LA SOURCE D'ALIMENTATION OU D'ESSENCE DU CHAUFFE-EAU HORS TENSION** après avoir coupé l'eau.

Pour réduire le risque de fuite d'eau ou d'inondation, et pour garantir une filtration optimale:

- **Changez la cartouche filtrante jetable tous les six mois** ou plus tôt en cas de réduction notable du débit de l'eau.
- Le non remplacement de la cartouche filtrante jetable aux fréquences indiquées est susceptible d'engendrer une réduction de la filtration et des fissures sur le boîtier du filtre, entraînant des fuites ou une inondation.
- Pour toute question ou tout doute, merci de communiquer avec le Service clientèle au 1 800 222 7880

REMARQUES IMPORTANTES

- Ne pas se conformer à ces directives pourrait annuler la garantie.
- Laisser un espace libre d'au moins 5,1 cm sous le filtre pour faciliter le remplacement de la cartouche.
- Installer avec les orifices d'entrée et de sortie aux endroits indiqués sur l'étiquette. S'assurer de ne pas intervertir les raccordements.

DÉMARRAGE

Outils et fournitures nécessaires (non compris):

- A) Clé
- B) Coupe-tuyau
- C) Ruban de PTFE
- D) 4 Écrous de Verrouillage en Laiton
- E) 4 Bagues D'extrémité en Laiton
- F) Adaptateur Mâle à Compression
- G) Clapet à Bille à Compression (Facultatif)

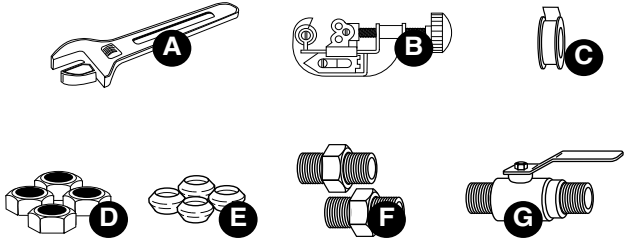

IMPORTANT: DIRECTIVES D'INSTALLATION

AVIS

Afin de réduire les risques de dommages matériels associés aux fuites d'eau ou inondation:

- À utiliser uniquement sur une conduite d'eau FROIDE. (40-100°F (4.4-37.8°C))
- Couper l'alimentation en combustible du chauffe-eau après avoir coupé l'eau.

REMARQUES IMPORTANTES

- Ne pas se conformer à ces directives pourrait annuler la garantie.
- Laisser un espace libre d'au moins 5,1 cm sous le filtre pour faciliter le remplacement de la cartouche.
- Installer avec les orifices d'entrée et de sortie aux endroits indiqués sur l'étiquette. S'assurer de ne pas intervenir les raccords.

1. Assembler toutes les pièces sans les resserrer et calculer la longueur de tuyau à retirer. S'il s'agit d'une installation avec soupape à raccord rapide, consulter les directives fournies avec la trousse APQM4.
2. Couper le tuyau à la bonne longueur.
3. Entourer les filets des deux adaptateurs mâles de ruban de PTFE et visser fermement dans chaque boîtier du filtre. Bien resserrer en faisant attention de ne pas trop forcer.
4. Placer les écrous de verrouillage et les bagues d'extrémité en laiton tel qu'illustré sans le schéma.
5. Placer le filtre dans le boîtier avec les adaptateurs mâles raccordés à la plomberie d'entrée et de sortie. S'assurer d'aligner correctement l'entrée du boîtier « IN » avec le tuyau d'alimentation en eau, tel qu'illustré ci-dessous. Resserrer solidement les écrous de verrouillage à l'aide de la clé.
6. Rétablir doucement l'alimentation en eau, ouvrir la soupape d'arrêt et vérifier tous les joints pour repérer les fuites.

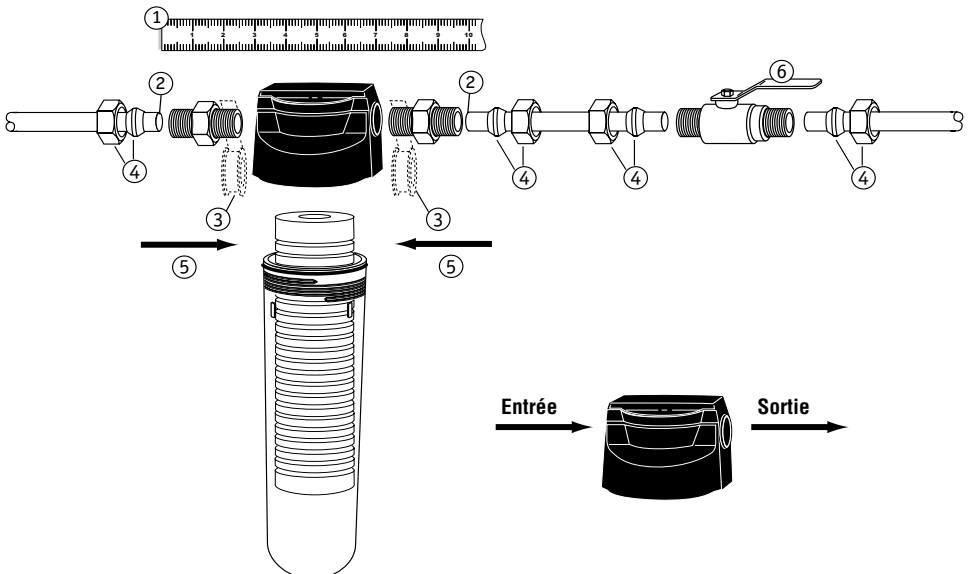

DIRECTIVES DE REMPLACEMENT DE LA CARTOUCHE FILTRANTE

AVIS

Afin de réduire les risques de dommages matériels associés aux fuites d'eau ou inondation:

- Changez la cartouche filtrante jetable tous les six mois ou plus tôt en cas de réduction notable du débit de l'eau.

1. **A11T:** Fermer les soupapes d'arrivée et de sortie, appuyer sur le bouton de décompression au sommet de la tête du filtre pour permettre à la pression de s'échapper du filtre.
AP101T, AP141T and AP102T: Tourner la poignée de la soupape à « OFF » pour la refermer. Les canalisations d'entrée et de sortie sont maintenant isolées du compartiment du filtre et la pression a été libérée par l'orifice de purge intégré. (Figure R-2).
2. Dévisser le boîtier en le tournant vers la gauche et retirer la cartouche, en vidant l'eau présente dans le réservoir collecteur.
3. Nettoyer et inspecter toutes les pièces. Lubrifier le joint torique avec un lubrifiant à base de silicone. Remplacer le joint torique s'il apparaît endommagé.
4. Installer la nouvelle cartouche dans le boîtier, par-dessus le pilier central s'il s'agit d'un appareil à deux niveaux.
5. Placer le joint torique lubrifié sur le boîtier. Revisser le boîtier à la tête en le tournant fermement vers la droite jusqu'à ressentir qu'il ne peut aller plus loin pour sceller la cartouche. Il est suffisant de resserrer à la main. De plus, il est important de ne pas trop serrer ni de forcer le boîtier.
6. **A11T:** Tourner la soupape d'admission et appuyer sur le bouton de décompression jusqu'à ce que tout l'air soit expulsé du filtre. Relâcher le bouton et ouvrir la soupape de sortie.
AP101T, AP141T and AP102T: Tourner la poignée de la soupape à « ON ». Attendre jusqu'à ce que le filtre se remplisse d'eau et vérifier tous les joints pour repérer les fuites. Ouvrir et fermer la soupape une fois pour expulser l'air. Attendre un moment en position « OFF ». Remplacer la cartouche lorsqu'on observe une diminution marquée du débit

AVIS

Afin de réduire les risques de dommages matériels associés aux fuites d'eau ou inondation:

- Ne pas laisser les modèles avec robinet de tête en position d'arrêt « OFF » pendant une période prolongée, ni utiliser ce robinet à la place de la soupape d'alimentation principale s'il faut couper l'eau pour effectuer des travaux d'entretien.

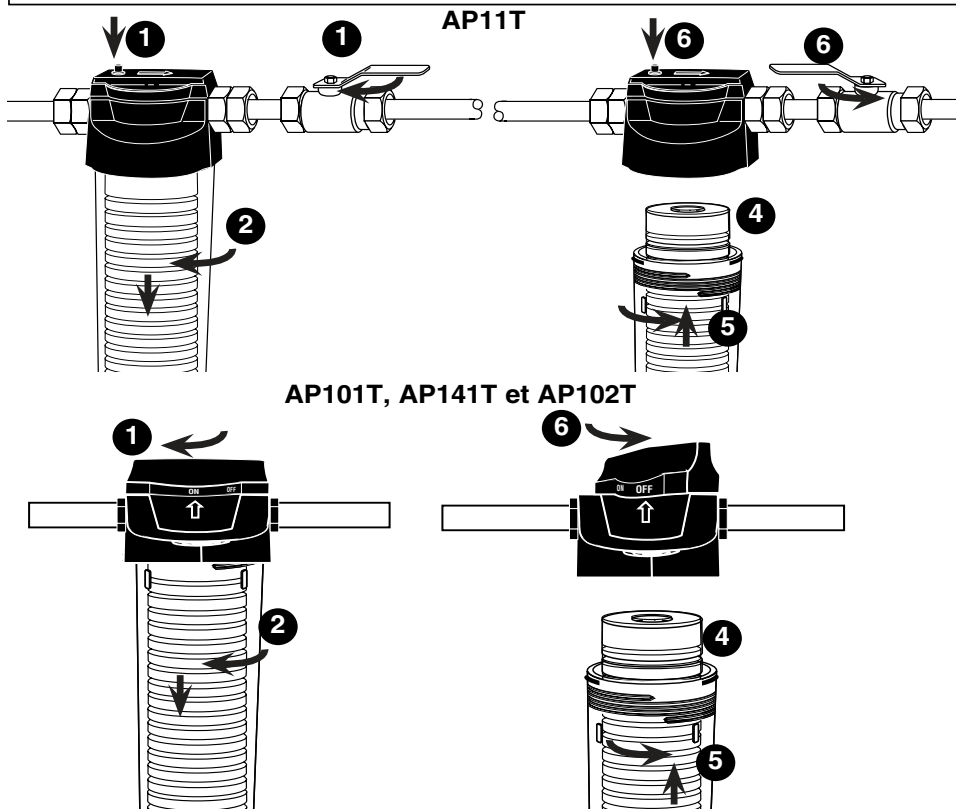

PIÈCES DE REMPLACEMENT

GARANTIE LIMITÉE

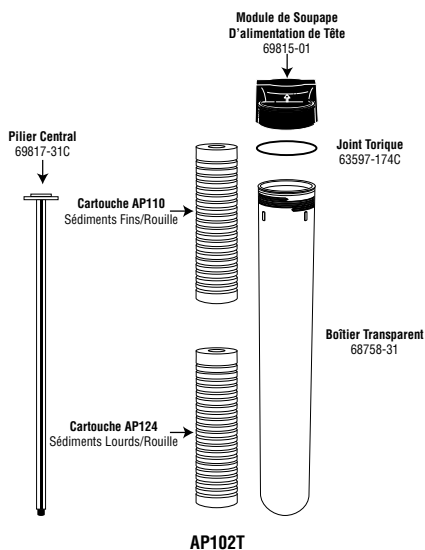
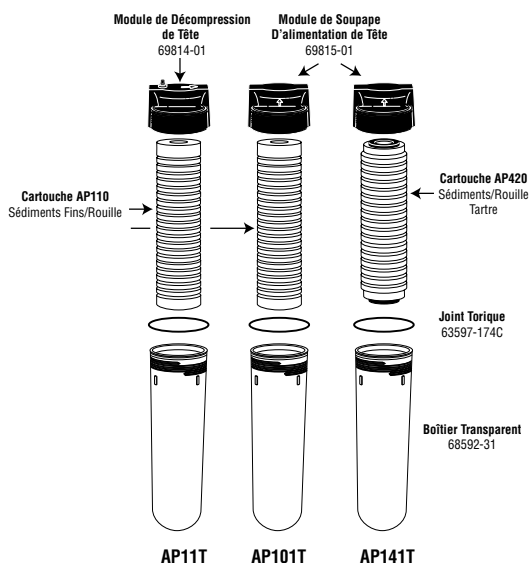

Garantie limitée: 3M Purification Inc. garantit AP11T, AP101T, AP141T & AP10 systems contre les défauts de matériau et de fabrication pendant dix (10) ans à compter de la date d'achat. Quant à la cartouche jetable, elle est garantie contre les défauts de matériau et de fabrication pendant un (1) an à compter de la date d'achat. Cette garantie ne couvre pas les défaillances résultant d'une utilisation abusive ou détournée, de modifications ou de dégâts n'ayant pas été causés par 3M Purification Inc. Elle ne couvre pas non plus les défaillances résultant du non-respect des instructions d'installation et d'utilisation. Aucune garantie n'est donnée quant à la durée de vie de la cartouche de filtrage ou de la membrane, ceci pouvant varier selon la qualité de l'eau locale et la consommation d'eau. **3M PURIFICATION INC. NE DONNE AUCUNE AUTRE GARANTIE OU CONDITION, EXPRESSE OU IMPLICITE, INCLUANT, MAIS SANS S'Y LIMITER, TOUTE GARANTIE IMPLICITE OU CONDITION DE QUALITÉ MARCHANDE OU D'ADEQUATION À UN USAGE PARTICULIER OU TOUTE GARANTIE IMPLICITE OU CONDITION RÉSULTANT D'UN ACCORD, D'UN CLIENT OU D'UN USAGE COMMERCIAL.** Si le produit présente un défaut ou une défaillance couverts par la présente garantie limitée, et ce pendant la période de garantie, 3M Purification Inc. s'engage à remplacer le produit ou à le rembourser à hauteur du prix d'achat. **Le recours indiqué dans ce paragraphe est le seul recours du client et l'obligation exclusive de 3M Purification Inc.**

Cette garantie vous donne des droits juridiques spécifiques, auxquels peuvent s'ajouter d'autres droits, qui peuvent varier d'un pays ou État à l'autre. Pour toute question concernant cette garantie, veuillez appeler le +1 800.222.7880 ou envoyer votre demande par courrier à : Warranty Claims, 3M Purification Inc., 400 Research Parkway, Meriden, CT 06450, États-Unis. La demande doit être accompagnée d'un justificatif d'achat (original de la facture de vente), ainsi que d'une description complète du produit, du numéro de mèche contrat, la négligence ou la responsabilité stricte. Certains États ou pays interdisent l'exclusion ou les limitations des dommages accessoires ou consécutifs; il est donc possible que les limitations ci-dessus ne s'appliquent pas à votre cas.

Modèle	Cartouche(s) Utilisée(s)	Fonction	Débit de Fonctionnement Normal	Pression Max	Température Max
AP101T	AP110	Réduction des Particules	(30.3 lpm) 8 gpm	(862 kPa) 125 psi	(37.8°C) 100°F
AP102T	AP110-2	Réduction des Particules	(60.6 lpm) 16 gpm	(862 kPa) 125 psi	(37.8°C) 100°F
AP141T	AP420	Inhibiteur d'Entartrage, Réduction des Particules	(37.9 lpm) 10 gpm	(862 kPa) 125 psi	(37.8°C) 100°F
AP11T	AP110	Réduction des Particules	(30.3 lpm) 8 gpm	(862 kPa) 125 psi	(37.8°C) 100°F

NOTES:

NOTES:

3M and Aqua-Pure are trademarks of 3M Company.
© 2014 3M Company. All rights reserved.
34-8715-4664-3



3M Purification Inc.
400 Research Parkway
Meriden, CT 06450 USA
Toll Free: 1-800-222-7880
Worldwide: 203-237-5541
Fax: 203-238-8701
www.aquapure.com • www.3mpurification.com