

IMPORTANT INSTRUCTIONS - OPERATING MANUAL INSTRUCTIONS IMPORTANTES - MANUEL D'OPÉRATION

FAS, QFAM

AirKing
Ventilation Products®

Inline Fan
Ventilateur en série



READ AND SAVE THESE INSTRUCTIONS

READ CAREFULLY BEFORE ATTEMPTING TO ASSEMBLE, INSTALL, OPERATE OR MAINTAIN THE PRODUCT DESCRIBED. PROTECT YOURSELF AND OTHERS BY OBSERVING ALL SAFETY INFORMATION. FAILURE TO COMPLY WITH INSTRUCTIONS COULD RESULT IN PERSONAL INJURY AND/OR PROPERTY DAMAGE!

RETAIN INSTRUCTIONS FOR FUTURE REFERENCE.

GENERAL SAFETY INFORMATION



When using electrical appliances, basic precautions should always be followed to reduce the risk of fire, electric shock and injury to person, including the following:



WARNING: TO REDUCE THE RISK OF FIRE, ELECTRIC SHOCK AND INJURY TO PERSON, OBSERVE THE FOLLOWING:

- Use this unit only in the manner intended by the manufacturer. If you have questions, contact the manufacturer.
- Before servicing or cleaning the unit, switch power off at service panel and lock the service disconnecting means to prevent power from being switched on accidentally. When the service disconnecting means cannot be locked, securely fasten a prominent warning device, such as a tag, to the service panel.



WARNING: TO REDUCE THE RISK OF FIRE, ELECTRIC SHOCK AND INJURY TO PERSON, OBSERVE THE FOLLOWING:

- Installation work and electrical wiring must be done by qualified person(s) in accordance with all applicable codes and standards, including fire-related construction.
- Sufficient air is needed for proper combustion and exhausting of gases through the flue (chimney) of fuel burning equipment to prevent back drafting. Follow the heating equipment manufacturer's guideline and safety standards such as those published by the National Fire Protection Association (NFPA) and the American Society for Heating, Refrigeration, and Air Conditioning Engineers (ASHRAE), and the local code authorities.
- When cutting or drilling into wall or ceiling, do not damage electrical wiring and other hidden utilities.



CAUTION: FOR GENERAL VENTILATING USE ONLY. DO NOT USE TO EXHAUST HAZARDOUS OR EXPLOSIVE MATERIALS AND VAPORS.

- This unit must be grounded.
- To avoid motor bearing damage and noisy and/or unbalanced impellers, keep drywall spray, construction dust, etc. off power unit.
- Read all instructions before installing or using fan.
- For residential installations only.
- Must use suitable weather hood with insect screen to protect air intake.



WARNING: TO REDUCE THE RISK OF FIRE, ELECTRIC SHOCK, DO NOT USE THIS FAN WITH ANY SOLID-STATE SPEED CONTROL DEVICE.



WARNING: DO NOT USE IN KITCHENS.



WARNING: THE DUCTING FROM THIS FAN TO THE OUTSIDE OF THE BUILDING HAS A STRONG EFFECT ON THE AIR FLOW, NOISE AND ENERGY USE OF THE FAN. USE THE SHORTEST, STRAIGHTEST DUCT ROUTING POSSIBLE FOR BEST PERFORMANCE, AND AVOID INSTALLING THE FAN WITH SMALLER DUCTS THAN RECOMMENDED. INSULATION AROUND THE DUCTS CAN REDUCE ENERGY LOSS AND INHIBIT MOLD GROWTH. FANS INSTALLED WITH EXISTING DUCTS MAY NOT ACHIEVE THEIR RATED AIRFLOW.



LIRE ET CONSERVER CES INSTRUCTIONS

LIRE SOIGNEUSEMENT AVANT DE TENTER D'ASSEMBLER, INSTALLER, OPÉRER OU DE RÉPARER LE PRODUIT DÉCRIT. PROTÉGEZ VOUS-MÊME ET LES AUTRES EN OBSERVANT TOUTE L'INFORMATION DE SÉCURITÉ. FAILLIR À SE CONFORMER AUX INSTRUCTIONS PEUT RÉSULTER EN BLESSURE PERSONNELLE GRAVE ET/OU EN DOMMAGE À LA PROPRIÉTÉ.

CONSERVER CES INSTRUCTIONS POUR RÉFÉRENCES FUTURES.

INSTRUCTIONS GÉNÉRALES DE SÉCURITÉ



Lors de l'utilisation d'appareils électriques, des précautions de base doivent toujours être suivies pour réduire les risques d'incendie, de choc électrique et de blessures corporelles, incluant ce qui suit:



AVERTISSEMENT : POUR RÉDUIRE LES RISQUES D'INCENDIE, DE CHOC ÉLECTRIQUE OU DE BLESSURES PERSONNELLES OBSERVER CE QUI SUIT:

- Utiliser cette unité seulement de la manière pour laquelle le fabricant l'a conçu. Si vous avez des questions, veuillez contacter le fabricant.
- Avant d'effectuer un service ou de nettoyer l'unité, couper l'alimentation électrique dans le panneau de distribution et verrouiller le dispositif de déconnexion afin d'éviter que l'alimentation ne revienne accidentellement. Lorsque le dispositif ne peut être verrouillé, fixer solidement un avis d'avertissement, tel qu'une étiquette, au panneau de distribution.



AVERTISSEMENT : POUR RÉDUIRE LES RISQUES D'INCENDIE, DE CHOC ÉLECTRIQUE OU DE BLESSURES PERSONNELLES OBSERVER CE QUI SUIT:

- Le travail d'installation et le câblage électrique doivent être effectués par une(des) personne(s) qualifiée(s) en conformité avec tous les codes et normes applicables, incluant la construction relative aux incendies.
- De l'air en quantité suffisante est requis pour la bonne combustion et l'évacuation de gaz par le conduit (cheminée) provenant d'équipement de brûlage au combustible pour prévenir un refoulement. Suivre les directives du fabricant de l'équipement de chauffage et les normes de sécurité telles que celles publiées par la National Fire Protection Association (NFPA) et de la American Society for Heating, Refrigeration, and Air Conditioning Engineers (ASHRAE), et de celles des autorités locales du code.
- Lors de coupe ou de perçage des murs et plafonds, ne pas endommager le filage électrique et autres utilités cachées.



ATTENTION : POUR USAGE DE VENTILATION GÉNÉRALE EXCLUSIVEMENT. NE PAS UTILISER POUR ÉVACUER DU MATÉRIEL ET DES VAPEURS DANGEREUSES OU EXPLOSIVES.

- Cette unité doit être mise à la terre.
- Pour éviter des dommages aux roulements des moteurs et/ou des hélices bruyantes ou déséquilibrées, empêcher la poussière de cloison sèche, poussière de construction, etc., d'atteindre l'unité de puissance.
- Lire toutes les instructions avant d'installer ou d'utiliser le ventilateur.
- Pour les installations résidentielles seulement.
- Doit utiliser une hotte appropriée contre les intempéries avec un écran anti-insectes pour protéger l'entrée d'air.



AVERTISSEMENT : POUR RÉDUIRE LES RISQUES D'INCENDIE OU DE CHOC ÉLECTRIQUE, NE PAS UTILISER CE VENTILATEUR AVEC UN RÉGULATEUR DE VITESSE ÉLECTRONIQUE.



AVERTISSEMENT : NE PAS UTILISER DANS LES CUISINES.



AVERTISSEMENT : LA CANALISATION DE CE VENTILATEUR À L'EXTÉRIEUR DU BÂTIMENT A UN EFFET IMPORTANT SUR LE FLUX D'AIR, LE BRUIT ET LA CONSOMMATION D'ÉNERGIE DU VENTILATEUR. UTILISEZ LA ROUTE DE CANALISATION LA PLUS COURTE ET LA PLUS DROITE POSSIBLE POUR UNE MEILLEURE PERFORMANCE, ET ÉVITEZ D'INSTALLER LE VENTILATEUR AVEC DES CONDUITS PLUS PETITS QUE RECOMMANDÉ. L'ISOLATION AUTOUR DES CONDUITS PEUT RÉDUIRE LA PERTE D'ÉNERGIE ET EMPÊCHER LE DÉVELOPPEMENT DE MOISSURES. IL SE PEUT QUE LES VENTILATEURS INSTALLÉS AVEC DES CONDUITS EXISTANTS N'ATTEIGNENT PAS LEUR DÉBIT D'AIR NOMINAL.

INSTALLATION INSTRUCTIONS



CAUTION: MAKE SURE POWER IS SWITCHED OFF AT SERVICE PANEL BEFORE STARTING INSTALLATION.

SECTION 1

Preparing the Fan

- Unpack fan from the carton and confirm that all pieces are present. In addition to the fan you should have:
 - Collar Assembly (attached)
 - Mounting Brackets (attached)
 - Controller (attached) (not included with FAS model)
 - Instruction/Safety Sheet
 - Choose the location for your fan. To ensure the best air and sound performance, it is recommended that the length of ducting and the number of elbows be kept to a minimum, the radius of each elbow be as large as possible for the installation, and that insulated hard ducting be used. This fan will require at least 12" of clearance in the ceiling or wall. The fan mounts using the provided mounting brackets or can be surface mounted to a wall or ceiling.
- NOTE:** The fan must be installed into a location that can be easily accessed once installed.
- No additional vibration deadening materials are needed for this fan.

SECTION 2

Mounting the Fan

- Confirm the fan is positioned so the air flow is in the correct direction.
- Surface Mounting:** Locate at least one stud or joist. Place the fan in position so that the mounting bracket is centered on the stud or joist and make the location for the four (4) holes. Remove the fan and install properly rated wall/ceiling anchors for the holes that do not go directly into a joist or stud. Position fan in place and secure with screws (not included) (**Figure 1**).
- Mounting to a Joist:** Install two - 2 x 4 headers (not included) between the joists. Position the fan housing on top of the headers and secure the mounting brackets with screws (not included) to the header (**Figure 2**).
- Hanging Bar Mounting:** Lift unit up onto the threaded rods and secure in place using appropriate hardware (not included) (**Figure 3**).

SECTION 3

Ducting

NOTE: 6" OR LARGER RIGID DUCT IS RECOMMENDED FOR BEST PERFORMANCE.



CAUTION: ALL DUCTING MUST COMPLY WITH LOCAL AND NATIONAL BUILDING CODES.

NOTE: The ducting from this fan to the outside of the building has a strong effect on the air flow, noise and energy use of the fan. Use the shortest, straightest duct routing possible for best performance, and avoid installing the fan with smaller ducts than recommended. Insulation around the ducts can reduce energy loss and inhibit mold growth. Fans installed with existing ducts may not achieve their rated air flow.



WARNING: MAKE SURE THE FRESH AIR INTAKE PORT COMPLIES WITH ALL LOCAL AND NATIONAL CODES AND IS LOCATED AT LEAST 6 FEET AWAY FROM SOURCES OF CONTAMINATION SUCH AS BUT NOT LIMITED TO: DRYER, FURNACE OR CENTRAL VACUUM EXHAUSTS, GAS APPLIANCES SUCH AS BBQ GRILLS, GARBAGE BINS OR OTHER EXHAUST PORTS.

NOTE: To ensure quiet operation of in-line and remote fans, each fan shall be installed using sound attenuation techniques appropriate for the installation. This can typically be achieved by installing insulated flexible ducting between the exhaust or supply grille(s) and the fan.

- Connect the ducting to the fan's duct collar (**Figure 4**). Seal ducting to housing with appropriately rated tape. Use screws or suitable clamps to secure in place. Make sure the fresh air intake is connected to a properly installed intake port that is a suitable weather hood with insect screen to protect air intake. It is recommended that low restriction termination fittings be used.
- Ensure duct joints and exterior penetrations are sealed with caulk or other similar material to create an air-tight path to minimize building heat loss or gain and to reduce the potential for condensation. Place/wrap insulation around duct and/or fan in order to minimize possible condensation buildup within the duct, as well as building heat loss or gain.

NOTE: At the base of the duct adapter, there is a small diameter test port hole covered with a plastic cap. Make sure the test port is not covered up with the ducting so that it can be accessed for pitot tube testing. To access the port, remove the port cover and insert tube.

INSTRUCTIONS D'INSTALLATION



ATTENTION: VOUS ASSURER QUE L'ALIMENTATION EST COUPÉE AU PANNEAU DE SERVICE AVANT DE COMMENCER L'INSTALLATION.

SECTION 1

Préparation du Ventilateur

- Sortir le ventilateur de sa boîte et confirmer que toutes les pièces sont présentes. En plus du ventilateur vous devriez avoir :
 - Assemblage de collier (attaché)
 - Traverses de Montage (attaché)
 - Contrôleur (attaché) (non inclus avec le modèle F130D)
 - Feuillelet d'instructions / sécurité
 - Choisir un emplacement pour votre ventilateur. Pour garantir la meilleure qualité d'air et performance acoustique, il est recommandé que la longueur de la canalisation et le nombre de coudes soient réduits au minimum, que le rayon de chaque coude soit aussi grand que possible pour l'installation, et que des conduits rigides isolés soient utilisés. Ce ventilateur nécessitera au moins 12 po de dégagement dans le plafond ou le mur. Le ventilateur se monte à l'aide des supports de montage fournis ou peut être monté en surface sur un mur ou un plafond.
- REMARQUE:** Le ventilateur doit être installé dans un endroit facilement accessible une fois installé.
- Aucun matériel amortissant de vibrations supplémentaire n'est nécessaire pour ce ventilateur.

SECTION 2

Monter le ventilateur

- Vérifiez que le ventilateur est positionné de manière à ce que le flux d'air soit dans la bonne direction.
- Montage en surface:** Localisez au moins un goujon ou une solive. Placez le ventilateur en position de sorte que le support de montage soit centré sur le goujon ou la solive et marquez l'emplacement des quatre (4) trous. Retirez le ventilateur et installez des ancrages muraux / de plafond correctement dimensionnés pour les trous qui ne vont pas directement dans une solive ou le goujon. Positionnez le ventilateur en place et fixez-le avec des vis (non inclus) (**Figure 1**).
- Montage sur une solive:** Installez deux - 2 x 4 embases (non inclus) entre les solives. Positionnez le boîtier du ventilateur sur les embases et fixez les supports de montage à l'aide des vis (non inclus) (**Figure 2**).
- Montage de la barre de suspension:** soulevez l'unité sur les tiges filetées et fixez-la en place à l'aide de matériel approprié (non inclus) (**Figure 3**).

SECTION 3

Conduit

NOTE: UN CONDUIT PLUS RIGIDE DE 6 PO OU PLUS EST RECOMMANDÉ POUR UNE MEILLEURE PERFORMANCE.



ATTENTION: TOUS LES CONDUITS DOIVENT ÊTRE CONFORMES AVEC LES CODES DU BATIMENT LOCAUX ET NATIONALS.

REMARQUE: La canalisation de ce ventilateur à l'extérieur du bâtiment a un effet important sur le flux d'air, le bruit et la consommation d'énergie du ventilateur. Utilisez la route de canalisation la plus courte et la plus droite possible pour une meilleure performance, et évitez d'installer le ventilateur avec des conduits plus petits que recommandé. L'isolation autour des conduits peut réduire la perte d'énergie et empêcher le développement de moisissures. Il se peut que les ventilateurs installés avec des conduits existants n'atteignent pas leur débit d'air nominal.



AVERTISSEMENT: ASSUREZ-VOUS QUE LE PORT D'ADMISSION D'AIR FRAIS EST CONFORME À TOUS LES CODES LOCAUX ET NATIONALS ET SE TROUVE À AU MOINS 6 PIEDS DES SOURCES DE CONTAMINATION TELLES QUE: SÈCHEUSE, FOUR OU ASPIRATEUR CENTRAL, APPAREILS À GAZ TELS QUE BARBECUE, BACS À DÉCHETS OU D'AUTRES PORTS D'ÉCHAPPEMENT.

REMARQUE: Pour assurer un fonctionnement silencieux des ventilateurs en ligne et à distance, chaque ventilateur doit être installé en utilisant les techniques d'atténuation sonore appropriées à l'installation. Ceci peut généralement être réalisé en installant des conduits flexibles isolés entre la (les) grille (s) d'évacuation d'air et le ventilateur.

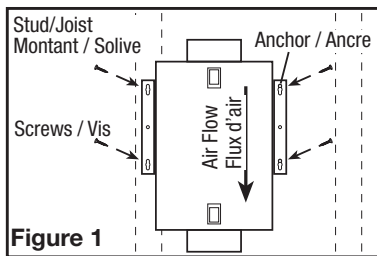

Figure 1

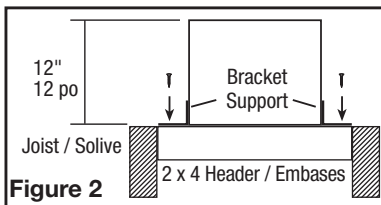

Figure 2

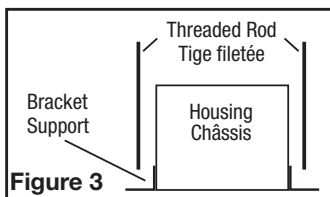

Figure 3

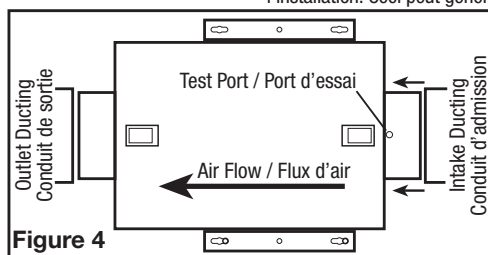

Figure 4

similaire pour créer un passage d'air étanche afin de minimiser la perte ou le gain de chaleur et réduire le risque de condensation. Placez / enveloppez l'isolant autour du conduit et / ou ventilateur afin de minimiser la possibilité d'accumulation de condensation à l'intérieur du conduit, ainsi que la perte ou le gain de chaleur.

REMARQUE: À la base de l'adaptateur de conduit, il y a un orifice de port d'essai de petit diamètre recouvert d'un capuchon en plastique. Assurez-vous que le port d'essai n'est pas recouvert par la canalisation, de sorte qu'il soit accessible pour tester le tube de pitot. Pour accéder au port, retirez le couvercle du port et insérez le tube.

SECTION 4

Wiring



CAUTION: MAKE SURE POWER IS SWITCHED OFF AT SERVICE PANEL BEFORE STARTING INSTALLATION.



CAUTION: ALL ELECTRICAL CONNECTIONS MUST BE MADE IN ACCORDANCE WITH LOCAL CODES, ORDINANCES, OR NATIONAL ELECTRICAL CODE. IF YOU ARE UNFAMILIAR WITH METHODS OF INSTALLING ELECTRICAL WIRING, SECURE THE SERVICES OF A QUALIFIED ELECTRICIAN.

NOTE: This unit includes a side access panel for wiring that does not require the removal of the fan's blower assembly.

1. Remove the wire compartment cover screw and place cover in a secure place (Figure 5).
2. Pull the loose black, white and green wires out from the wire compartment (additional wires will be present). Install an approved electrical connector to the wire compartment cover (not included). Run a black (hot), white (neutral), and a green or bare ground wire from the supply through the electrical connector. Connect all wires from the supply to their corresponding wires within the wire compartment (Figure 6). Use approved methods for all connections.
3. Carefully tuck wires back inside wire compartment and replace wire compartment cover securing with the screw that was removed earlier.

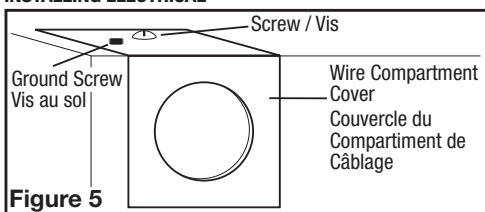

Figure 5

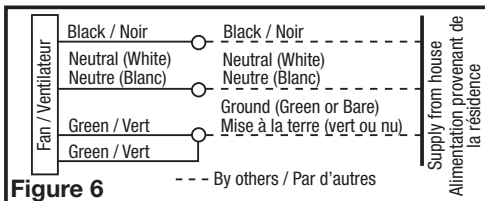

Figure 6

SECTION 5

Setting the Speed

1. Determine the CFM required. The unit can be set from 50 CFM to 120 CFM in increments of 10 CFM. Remove the screws securing the access panel cover in place and open the cover to gain access. Locate the speed control panel inside the unit (Figure 7).
2. **For setting of 50 CFM to 80 CFM:** Place the rocker switch in the "Lower" position and set the bottom dial to the required CFM (Figure 8).
3. **For settings of 90 CFM to 120 CFM:** Place the rocker switch in the "Higher" position and set the top dial to the required CFM (Figure 8).

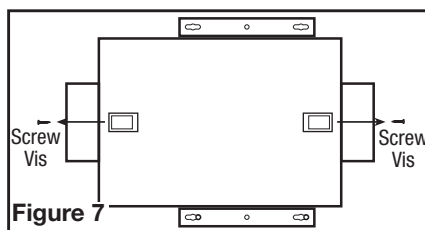

Figure 7

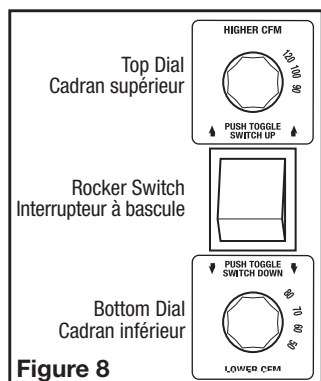

Figure 8

SECTION 6

Optional Air Filter

An air filter (available separately) can be added to this unit to provide additional filtration of the intake air. The unit will accept a 10" x 10" x 2" filter. To install:

NOTE: Adding an air filter will decrease the airflow of the unit. You will need to increase the CFM selected in SECTION 5 to account for the decreased air flow. Filters must be changed regularly. Refer to the filter manufacturer's recommendations to determine how often the filter should be changed.

1. Remove the screws securing the access panel cover in place and open the cover to gain access to the controls and filter area.
2. Ensure the filter is facing the correct way and slide the filter into the slot in the housing. Make sure the filter is seated all the way to the bottom of the housing (Figure 9).
3. Close the access panel and reinstall the screw holding the access panel in place.

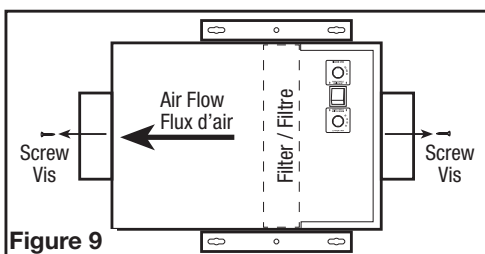

Figure 9

SECTION 7

Completing the Installation

NOTE: When fan is mounted inline and no penetration is made into unconditioned spaces, there is no need to use a sealant appropriate for contact with the building materials present and for the temperature requirements of the installation to prevent air leakage from unconditioned spaces. Additional material (backing rod, ceiling material) are also not required.

NOTE: This unit is equipped with a wire mesh insect screen. Confirm that the screen is installed on the inside of the unit on the inlet ducting side.

1. If the screen is not in place, insert the screen into the tab at the base of the unit (make sure the wider side of the screen is running side to side inside the unit) (Figure 10).
2. Slide the screen to the side with the larger top tab making sure the screen fits behind the tab (Figure 10).
3. Slide the screen back over towards the smaller top tab making sure the screen fits behind the tab (Figure 11).

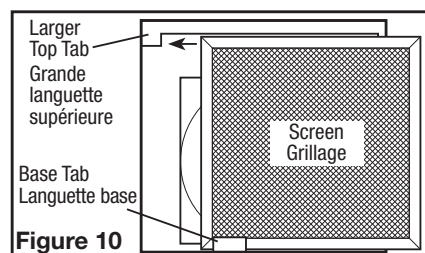

Figure 10

SECTION 4

Câblage



ATTENTION: VOUS ASSURER QUE L'ALIMENTATION EST COUPÉE AU PANNEAU DE SERVICE AVANT DE COMMENCER L'INSTALLATION.



ATTENTION: TOUTES LES CONNEXIONS DOIVENT ÊTRE FAITES EN CONFORMITÉ AVEC LES CODES ÉLECTRIQUES LOCAUX OU NATIONAUX. SI VOUS N'ÊTES PAS FAMILIER AVEC LES MÉTHODES D'INSTALLATION DE CÂBLAGE ÉLECTRIQUE, RECOURREZ AUX SERVICES D'UN ÉLECTRICIEN QUALIFIÉ.

REMARQUE: Cette unité possède un panneau d'accès latéral pour le câblage qui ne requiert pas l'enlèvement de l'assemblage de la soufflante du ventilateur.

1. Enlever la vis du couvercle du compartiment à câblage et mettre ce couvercle dans un endroit fiable (Figure 5).
2. Retirez les fils noirs, blancs et verts détachés du compartiment des câbles (des fils supplémentaires seront présents). Installez un connecteur électrique approuvé sur le couvercle du compartiment des câbles (non inclus). Faites passer un fil noir (chaud), blanc (neutre) et un fil de terre vert ou nu de l'alimentation à travers le connecteur électrique. Connectez tous les fils de l'alimentation à leurs fils correspondants dans le compartiment des fils (Figure 6). Utiliser des méthodes approuvées pour toutes les connexions.
3. Regrouper soigneusement les fils à l'intérieur du compartiment pour le raccordement et remplacer le couvercle du compartiment en le fixant avec la vis qui fut enlevée précédemment.

SECTION 5

Réglage de la vitesse

1. Déterminez le PCM requis. L'unité peut être réglée de 50 PCM à 120 PCM par incréments de 10 PCM. Retirez la vis qui retient le couvercle du panneau d'accès et ouvrez le couvercle pour y accéder. Localisez le panneau de contrôle de vitesse à l'intérieur de l'unité (Figure 7).

2. **Pour le réglage de 50 PCM à 80 PCM:** Placez l'interrupteur à bascule dans la position « Lower » et réglez le cadran inférieur sur le PCM requis (Figure 8).

3. **Pour les réglages de 90 PCM à 120 PCM:** Placez l'interrupteur à bascule dans la position « Higher » et réglez le cadran supérieur sur le PCM requis (Figure 8).

SECTION 6

Filtre à air optionnel

Un filtre à air (disponible séparément) peut être ajouté à cette unité pour fournir une filtration supplémentaire de l'air d'admission. L'unité acceptera un filtre de 10 po x 10 po x 2 po. Pour installer:

REMARQUE: L'ajout d'un filtre à air diminue le débit d'air de l'appareil. Vous devrez augmenter le PCM sélectionné dans la SECTION 5 pour tenir compte du débit d'air diminué. Les filtres doivent être changés régulièrement.

Reportez-vous aux recommandations du fabricant du filtre pour déterminer la fréquence à laquelle le filtre doit être changé.

1. Retirez les vis qui retiennent le couvercle du panneau d'accès et ouvrez le couvercle pour accéder aux commandes et à la zone du filtre.

2. Assurez-vous que le filtre est orienté dans le bon sens et faites glisser le filtre dans la fente du boîtier. Assurez-vous que le filtre est bien en place jusqu'au fond du boîtier (Figure 9).

3. Fermez le panneau d'accès et réinstallez la vis qui maintient le panneau d'accès en place.

SECTION 7

Complétion de l'installation

REMARQUE: Lorsque le ventilateur est monté en ligne et qu'aucune pénétration n'est faite dans des espaces non conditionnés, il n'est pas nécessaire d'utiliser un scellant approprié pour le contact avec les matériaux de construction présents et pour les exigences de température de l'installation. Des matériaux supplémentaires (tige de support, matériau de plafond) ne sont pas non plus nécessaires.

REMARQUE: Cette unité est équipée d'un grillage pour moustiquaire. Assurez-vous que le grillage est installé à l'intérieur de l'unité, du côté des conduits d'entrée.

1. Si le grillage n'est pas en place, insérez le grillage dans la languette située à la base de l'unité (assurez-vous que le côté le plus large du grillage est latéral à l'intérieur de l'unité) (Figure 10).
2. Faites glisser le grillage sur le côté avec la plus grande languette supérieure en vous assurant que le grillage s'adapte derrière la languette (Figure 10).

3. Faites glisser le grillage vers la plus petite languette supérieure en vous assurant que le grillage se place derrière la languette (Figure 11).

4. Confirm that the screen is being held in place by both top tabs (**Figure 11**).
5. Close the access panel and reinstall the screws holding the access panel in place.
6. Restore power and test your installation.

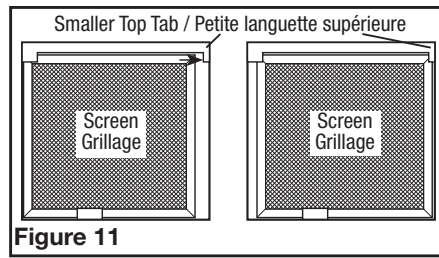

Figure 11

4. Confirmez que le grillage est maintenu en place par les deux languettes supérieures (**Figure 11**).
5. Fermez le panneau d'accès et réinstallez les vis qui maintient le panneau d'accès en place.
6. Restaurer l'alimentation et tester votre installation.

SECTION 8 (QFAM) Setting the Controller

The unit mounted controller monitors temperature and humidity of incoming air and allows the installer to configure optimal ventilation.

With power to the unit turned on, the initial screen will show "OFF". Press the "ON" button to show the current temperature and humidity condition. By pressing the "ON" button, the unit will turn on for continuous air flow using the CFM settings from **SECTION 5 Setting the Speed**.

ENERGY SAVING MODE

NOTE: This unit is equipped with an Energy Saving Mode that allows you to configure upper and lower limits for temperature and humidity. By setting these limits, you will help prevent extreme temperature or humidity changes from entering into the living space.

1. If you have not already pressed the "ON" button in step one of this section, do so now. Press the "CONFIGURE" button once and the display will show a "C" and "Temp Unit" on the right hand side.
2. Press the up or down button to display the temperature in Fahrenheit or Celsius.
3. Press the "CONFIGURE" button again to set the upper limit temperature. This is the temperature that when the outside air coming into the home exceeds, the fan will stop and enter sampling mode. You will see "Upper Limit" and "Temperature" on the right hand side. Use the "UP" and "DOWN" buttons to adjust the temperature.
4. Press the "CONFIGURE" button again to set the upper limit humidity level. This is the humidity level that when the outside air coming into the home exceeds, the fan will stop and enter sampling mode. You will see "Upper Limit" and "Humidity" on the right hand side. Use the "UP" and "DOWN" buttons to adjust the temperature.
5. Press the "CONFIGURE" button again to set the lower temperature level. This is the temperature that when the outside air coming into the home falls below, the fan will stop and enter sampling mode. You will see "Lower Limit" and "Temperature" on the right hand side. Use the "UP" and "DOWN" buttons to adjust the temperature.
6. Press the "CONFIGURE" button again to set the lower limit humidity level. This is the humidity level that when the outside air coming into the home falls below, the fan will stop and enter sampling mode. You will see "Lower Limit" and "Humidity" on the right hand side. Use the "UP" and "DOWN" buttons to adjust the temperature. Setting this to 0 or "LO" will override the humidity set level. This may be necessary in very low humidity areas of the country.
7. Press the "CONFIGURE" button until it returns to the main screen. You will see "ON" in the top left corner of the display. At this point, the information has been stored.



SECTION 8 (QFAM) Réglage du contrôleur

Le contrôleur monté sur l'unité surveille la température et l'humidité de l'air entrant et permet à l'installateur de configurer une ventilation optimale.

Lorsque l'appareil est allumé, l'écran initial affiche « OFF ». Appuyez sur le bouton « ON » pour afficher la température et l'humidité actuelles. En appuyant sur le bouton « ON », l'appareil s'allume pour un débit d'air continu en utilisant les paramètres PCM de la **SECTION 5 Réglage de la vitesse**.

MODE D'ÉCONOMIE D'ÉNERGIE

REMARQUE: Cet appareil est équipé d'un mode d'économie d'énergie qui vous permet de configurer les limites supérieure et inférieure de température et d'humidité. En fixant ces limites, vous contribuerez à empêcher les changements extrêmes de température ou d'humidité d'entrer dans l'espace de vie.

1. Si vous n'avez pas encore appuyé sur le bouton « ON » à la première étape de cette section, faites-le maintenant. Appuyez une fois sur le bouton « CONFIGURE » et l'écran affichera « C » et « Unit Temp » sur le côté droit.
2. Appuyez sur le bouton haut ou bas pour afficher la température en degrés Fahrenheit ou Celsius.
3. Appuyez à nouveau sur le bouton « CONFIGURE » pour régler la température limite supérieure. C'est la température où lorsque l'air extérieur arrive dans la maison, le ventilateur s'arrête et passe en mode d'échantillonnage. Vous verrez « Limite supérieure » et « Température » sur le côté droit. Utilisez les boutons « UP » et « DOWN » pour ajuster la température.
4. Appuyez à nouveau sur le bouton « CONFIGURE » pour régler la limite supérieure du niveau d'humidité. C'est le niveau d'humidité où, lorsque l'air extérieur arrive dans la maison, le ventilateur s'arrête et passe en mode d'échantillonnage. Vous verrez « Limite supérieure » et « Humidité » sur le côté droit. Utilisez les boutons « UP » et « DOWN » pour ajuster la température.
5. Appuyez à nouveau sur le bouton « CONFIGURE » pour régler le niveau de température inférieure. C'est la température où lorsque l'air extérieur entrant dans la maison tombe en dessous, le ventilateur s'arrête et passe en mode d'échantillonnage. Vous verrez « Limite inférieure » et « Température » sur le côté droit. Utilisez les boutons « UP » et « DOWN » pour ajuster la température.
6. Appuyez à nouveau sur le bouton « CONFIGURE » pour régler le niveau d'humidité limite inférieure. C'est le niveau d'humidité qui, lorsque l'air extérieur entrant dans la maison tombe en dessous, le ventilateur s'arrête et passe en mode d'échantillonnage. Vous verrez « Limite inférieure » et « Humidité » sur le côté droit. Utilisez les boutons « UP » et « DOWN » pour ajuster la température. Si vous réglez ce paramètre sur 0 ou "LO", le niveau de réglage de l'humidité est annulé. Cela peut être nécessaire dans les zones à très faible humidité du pays.
7. Appuyez sur le bouton « CONFIGURE » jusqu'à ce qu'il revienne à l'écran principal. Vous verrez « ON » dans le coin supérieur gauche de l'écran. À ce stade, l'information a été sauvegardée.

SECTION 9 (QFAM) Using the Controller

1. **Energy Savings Mode:** To enter the Energy Savings mode, press the "ON/OFF/ENERGY SAVINGS" Button until "Energy Savings" appears on the left side of the display. Energy Savings mode engages the settings configured in **SECTION 9 Energy Saving Mode**.
2. When the unit is on, the display will show the current conditions (temperature and humidity level) as well as if it is in Energy Savings mode or not. Other icons/information that may be on the display include:
 - Fan icon appears when the fan is on.
 - "HI°F" appears if the intake temperature is above 150°F.
 - "LO°F" appears if the intake temperature is below 15°F.
 - "Lo%" appears if the intake humidity is below 10%.
3. **Optional Heater Unit:** An optional heater unit is available for climates that the air coming into the unit falls below 54°F. To install the unit, follow the direction that are included with that unit. The display will show a thermometer icon with either a "1" or "1 2" when the temperature range is at a level where the heating element would come on if present. Stage 1 - "1" turns on when the intake air temperature is between 39°F and 54°F. Stage 1 and 2 "1 2" turn on when the intake air temperature is between 33°F and 39°F.
4. To restore the factory setting, make sure the unit is in the "OFF" setting. Hold both the "UP" and "DOWN" buttons for approximately 5 seconds. The "OFF" on the display will flash to confirm the settings have been restored.

SECTION 10 Use and Care



CAUTION: MAKE SURE POWER IS SWITCHED OFF AT SERVICE PANEL BEFORE SERVICING THE UNIT.

1. **Cleaning the Fan Assembly:** Wipe all parts with a dry cloth or gently vacuum the fan. NEVER IMMERSE ELECTRICAL PARTS IN WATER.

SECTION 9 (QFAM) Utilisation du contrôleur

1. **Mode Économie d'énergie:** Pour passer en mode Économie d'énergie, appuyez sur le bouton « ON/OFF/ENERGY SAVINGS » jusqu'à ce que « Économie d'énergie » apparaisse sur le côté gauche de l'écran. Le mode Économie d'énergie active les paramètres configurés dans la **SECTION 9 Mode Économie d'énergie**.
2. Lorsque l'appareil est allumé, l'écran affichera les conditions actuelles (température et niveau d'humidité) ainsi que s'il est en mode Économie d'énergie ou non. D'autres icônes / informations pouvant figurer à l'écran incluent:
 - L'icône du ventilateur apparaît lorsque le ventilateur est allumé.
 - « HI ° F » apparaît si la température d'entrée est supérieure à 150 ° F.
 - « Lo ° F » apparaît si la température d'entrée est inférieure à 15 ° F.
 - « Lo% » apparaît si l'humidité d'entrée est inférieure à 10%.
3. **Unité de chauffage optionnelle:** Une unité de chauffage optionnelle est disponible pour les climats où l'air entrant dans l'unité tombe en dessous de 54 ° F. Pour installer l'unité, suivez les instructions fournies avec cette unité. L'écran affichera une icône de thermomètre avec un « 1 » ou « 1 2 » lorsque la plage de température est à un niveau où l'élément chauffant s'allume s'il est présent. Étape 1 - « 1 » s'allume lorsque la température de l'air d'admission se situe entre 39 ° F et 54 ° F. Les étapes 1 et 2 « 1 2 » s'allument lorsque la température de l'air d'admission se situe entre 33 ° F et 39 ° F.
4. Pour restaurer le réglage d'usine, assurez-vous que l'appareil est réglé sur « OFF ». Maintenez les boutons « UP » et « DOWN » pendant environ 5 secondes. L'indication « OFF » sur l'affichage clignote pour confirmer que les réglages ont été restaurés.

SECTION 10 Utilisation et entretien



ATTENTION : VOUS ASSURER QUE L'ALIMENTATION EST COUPÉE AU PANNEAU DE SERVICE AVANT DE COMMENCER L'INSTALLATION.

1. **Nettoyage de l'assemblage du ventilateur :** Nettoyer toutes les parties à l'aide d'un chiffon sec ou passer délicatement l'aspirateur sur le ventilateur. NE JAMAIS IMMERGER LES PARTIES ÉLECTRIQUES DANS L'EAU.

NOTE: If you notice a large amount of insects and debris in the insect filter, this could be a sign that the intake weather hood (roof cap or wall cap) might be compromised and need repair or replacing.

2. **Optional Air Filter:** If an optional air filter is installed, it should be checked every month and replaced at least once every 3 months. Reverse the instructions in the **SECTION 6** of these instructions to remove filter.

CALIFORNIA RESIDENTS ONLY:



WARNING: THIS PRODUCT CAN EXPOSE YOU TO A CHEMICAL [OR CHEMICALS] KNOWN TO THE STATE OF CALIFORNIA TO CAUSE CANCER.



WARNING: THIS PRODUCT CAN EXPOSE YOU TO A CHEMICAL [OR CHEMICALS] KNOWN TO THE STATE OF CALIFORNIA TO CAUSE REPRODUCTIVE TOXICITY.

LIMITED WARRANTY

WHAT THIS WARRANTY COVERS: This product is warranted against defects in workmanship and/or materials.

HOW LONG THIS WARRANTY LASTS: This warranty extends only to the original purchaser of the product and lasts for five (5) years from the date of original purchase or until the original purchaser of the product sells or transfers the product, whichever first occurs.

WHAT AIR KING WILL DO: During the warranty period, Air King will, at its sole option, repair or replace any part or parts that prove to be defective or replace the whole product with the same or comparable model.

WHAT THIS WARRANTY DOES NOT COVER: This warranty does not apply if the product was damaged or failed because of accident, improper handling or operation, shipping damage, abuse, misuse, unauthorized repairs made or attempted. This warranty does not cover shipping costs for the return of products to Air King for repair or replacement. Air King will pay return shipping charges from Air King following warranty repairs or replacement.

ANY AND ALL WARRANTIES, EXPRESSED OR IMPLIED (INCLUDING, WITHOUT LIMITATION, ANY IMPLIED WARRANTY OF MERCHANTABILITY), LAST ONE YEAR FROM THE DATE OF ORIGINAL PURCHASE OR UNTIL THE ORIGINAL PURCHASER OF THE PRODUCT SELLS OR TRANSFERS THE PRODUCT, WHICHEVER FIRST OCCURS AND IN NO EVENT SHALL AIR KING'S LIABILITY UNDER ANY EXPRESS OR IMPLIED WARRANTY INCLUDE (I) INCIDENTAL OR CONSEQUENTIAL DAMAGES FROM ANY CAUSE WHATSOEVER, OR (II) REPLACEMENT OR REPAIR OF ANY HOUSE FUSES, CIRCUIT BREAKERS OR RECEPTACLES. NOTWITHSTANDING ANYTHING TO THE CONTRARY, IN NO EVENT SHALL AIR KING'S LIABILITY UNDER ANY EXPRESS OR IMPLIED WARRANTY EXCEED THE PURCHASE PRICE OF THE PRODUCT AND ANY SUCH LIABILITY SHALL TERMINATE UPON THE EXPIRATION OF THE WARRANTY PERIOD.

Some states and provinces do not allow limitations on how long an implied warranty lasts, or the exclusion or limitation of incidental or consequential damages, so these exclusions or limitations may not apply to you. This warranty gives you specific legal rights. You may also have other rights which vary from state to state and province to province. Proof of purchase is required before a warranty claim will be accepted.

CUSTOMER SERVICE:

Toll-Free (800) 465-7300

Our Customer Service team is available to assist you with product questions, service center locations, and replacement parts. They can be reached Monday through Friday, 8am-4pm Eastern. Please have your model number available, as well as the type and style (located on the label inside of your product).

Please do not return product to place of purchase.

PARTS FOR DISCONTINUED, OBSOLETE AND CERTAIN OTHER PRODUCTS MAY NOT BE AVAILABLE. DUE TO SAFETY REASONS, MANY ELECTRONIC COMPONENTS AND MOST HEATER COMPONENTS ARE NOT AVAILABLE TO CONSUMERS FOR INSTALLATION OR REPLACEMENT.

REMARQUE: Si vous remarquez une grande quantité d'insectes et de débris dans le filtre à air, cela pourrait indiquer que la hotte d'aspiration (capuchon de toit ou capuchon mural) pourrait être compromise et nécessiter une réparation ou un remplacement.

2. **Filtre à air optionnel :** Si un filtre à air optionnel est installé, il doit être vérifié tous les mois et remplacé au moins une fois tous les 3 mois. Inversez les instructions de la **SECTION 6** de ces instructions pour retirer le filtre.

RÉSIDENTS DE LA CALIFORNIE UNIQUEMENT :



AVERTISSEMENT : CE PRODUIT PEUT VOUS EXPOSER À UN PRODUIT CHIMIQUE [OU À DES PRODUITS CHIMIQUES] CONNU(S) PAR L'ÉTAT DE LA CALIFORNIE POUR CAUSER LE CANCER.



AVERTISSEMENT : CE PRODUIT PEUT VOUS EXPOSER À UN PRODUIT CHIMIQUE [OU À DES PRODUITS CHIMIQUES] CONNU(S) PAR L'ÉTAT DE LA CALIFORNIE POUR CAUSER LA TOXICITÉ ENVERS LES FONCTIONS DE LA REPRODUCTION.

GARANTIE LIMITÉE

CE QUE COUVRE CETTE GARANTIE : Ce produit est garanti contre tout vice de fabrication ou de matière.

COMBIEN DE TEMPS CETTE GARANTIE DURE : Cette garantie se rapporte seulement à l'acheteur original du produit et dure pendant cinq (5) années de la date de l'achat original ou jusqu'à ce que l'acheteur original du produit vend ou transfère le produit, celui qui se produit en premier.

QUE FERA AIR KING : Au cours de la période de garantie, Air King, à son choix, réparera ou remplacera n'importe quelle partie ou pièces qui s'avèrent défectueuses ou remplacera le produit entier par le même modèle ou un modèle comparable.

CE QUE CETTE GARANTIE NE COUVRE PAS : Cette garantie ne s'applique pas si le produit était endommagé ou arrête de fonctionner en raison d'un accident, d'une mauvaise manipulation ou opération, de dommages d'expédition, d'abus, de mauvaise utilisation, de réparation faite ou tentées non autorisées. Cette garantie ne couvre pas les coûts d'expédition pour le retour des produits à Air King pour la réparation ou le remplacement. Air King payera les frais d'expédition de retour de Air King après les réparations ou le remplacement de garantie.

TOUTES LES GARANTIES, EXPRESSES OU TACITES (COMPRENANT, SANS LIMITATION, TOUTE GARANTIE TACITE DE VALEUR MARCHANDE), DURENT UN AN DE LA DATE DE L'ACHAT ORIGINAL OU JUSQU'À CE QUE L'ACHETEUR ORIGINAL DU PRODUIT VEND OU TRANSFÈRE LE PRODUIT, CELUI QUI SE PRODUIT EN PREMIER ET DANS AUCUN CAS AIR KING N'ASSUME AUCUNE RESPONSABILITÉ EXPRESSE OU TACITE POUR (I) DES DOMMAGES ACCIDENTELS OU INDIRECTS DE N'IMPORTE QUELLE CAUSE, OU (II) LE REPLACEMENT OU LA RÉPARATION DE TOUS FUSIBLES, DISJONCTEURS OU RÉCEPTACLES DE MAISON. MALGRÉ N'IMPORTE QUOI À L'EFFET CONTRAIRE, DANS AUCUN CAS LA RESPONSABILITÉ D'AIR KING, SOUS UNE GARANTIE EXPRESSE OU TACITE, NE DÉPASSERA LE PRIX D'ACHAT DU PRODUIT ET UNE TELLE RESPONSABILITÉ SE TERMINERA AVEC L'EXPIRATION DE LA PÉRIODE DE GARANTIE.

Certains états et provinces ne permettent pas les limitations de la période de garantie, ou l'exclusion ou la restriction des dommages accidentels ou indirects, et, par conséquent, les présentes restrictions ne peuvent pas s'appliquer. La présente garantie vous donne des droits légaux spécifiques et peut-être certains autres droits qui peuvent varier selon la province. La preuve d'achat est exigée avant qu'une réclamation de garantie ne soit acceptée.

SERVICE À LA CLIENTÈLE :

Sans frais (800) 465-7300

Notre équipe de service à la clientèle est disponible pour vous aider avec des questions sur le produit, les adresses des centres de service, et les pièces de rechange. Vous pouvez la rejoindre, du lundi au vendredi, de 8h:00 à 16h:00 HNE. Veuillez avoir le numéro du modèle disponible, ainsi que le genre et le style (qui se trouvent sur l'étiquette à l'intérieur de votre produit).

Veuillez ne pas renvoyer le produit à l'endroit de l'achat.

IL SE PEUT QUE LES PIÈCES POUR LES PRODUITS DISCONTINUÉS, OBSOLÈTES ET AUTRES PRODUITS NE SOIENT PAS DISPONIBLES. POUR DES RAISONS DE SÛRETÉ, BEAUCOUP DE COMPOSANTS ÉLECTRONIQUES ET LA PLUPART DES COMPOSANTS DES CHAUFFAGES NE SONT PAS À LA DISPOSITION DES CONSOMMATEURS POUR L'INSTALLATION OU LE REMPLACEMENT.

Troubleshooting Guide

Trouble	Probable Cause	Suggested Remedy
1. Fan does not operate.	1a. Control setting.	1a. Check temperature and humidity level settings. If the intake air is not within the preset range, the fan will not turn on. Either adjust the settings or wait for the intake air temperature and/or humidity to change.
	1b. A fuse may be blown or a circuit tripped.	1b. Replace fuse or reset circuit breaker.
	1c. Wiring is not connected properly.	1c. Turn off power to unit. Check that all wires are connected.
	1d. Motor has stopped operating.	1d. Replace motor.
2. Fan is operating, but air moves slower than normal.	2a. Obstruction in the ducting.	2a. Check for any obstructions in the ducting. The most common are bird nests in the roof cap or wall cap where the fan intakes from the outside.
	2b. Filter is clogged.	2b. Change air filter (if equipped). 2b. Change/clear bug filter.
3. Fan is operating louder than normal.	3a. Motor is loose.	3a. Turn off power to unit and check that all screws are fully tightened. Restore power to unit.
	3b. Fan blade is hitting housing of unit.	3b. Call your dealer for service.

Guide de dépannage

Trouble	Cause Possible	Solution Suggérée
1. Le ventilateur ne fonctionne.	1a. Paramètres de contrôle.	1a. Vérifiez les paramètres de température et d'humidité. Si l'air d'admission ne se trouve pas dans la plage préréglée, le ventilateur ne s'allumera pas Réglez les paramètres ou attendez que la température de l'air d'admission et / ou l'humidité changent.
	1b. Un fusible peut être grillé ou un disjoncteur peut être déclenché.	1b. Remplacer le fusible ou réinitialiser le disjoncteur.
	1c. Le câblage n'est pas raccordé correctement.	1c. Couper l'alimentation de l'unité. Vérifier que tous les fils sont raccordés.
	1d. Le moteur est terminée.	1d. Remplacez le moteur.
2. Le ventilateur fonctionne, mais l'air circule plus lentement que la normale.	2a. Obstruction dans les conduits d'évacuation.	2a. Vérifier pour toute obstruction dans les conduits. Les plus courantes sont des nids d'oiseau dans le chapeau de toit ou mural là où le ventilateur s'évacue vers l'extérieur.
	2b. Le filtre est bouché.	2b. Changer le filtre à air (si équipé). 2b. Modifier / nettoyer le filtre d'insectes.
3. Le ventilateur fonctionne de manière plus bruyante que la normale.	3a. Le moteur est lâche.	3a. Couper l'alimentation à l'unité. Retirer la grille et vérifier que toutes les vis sont complètement serrées. Remettre l'alimentation sur l'unité.
	3b. L'hélice du ventilateur frotte contre le cabinet de l'unité.	3b. Appeler votre marchand pour un service.

Installer / Installateur: _____

Installation Date / Date d'installation: _____

Place of Purchase / Endroit de l'achat: _____

Model Number / Numéro de modèle: _____

REPLACEMENT PARTS DIAGRAM / DIAGRAMME DES PIÈCES DE REMPLACEMENT

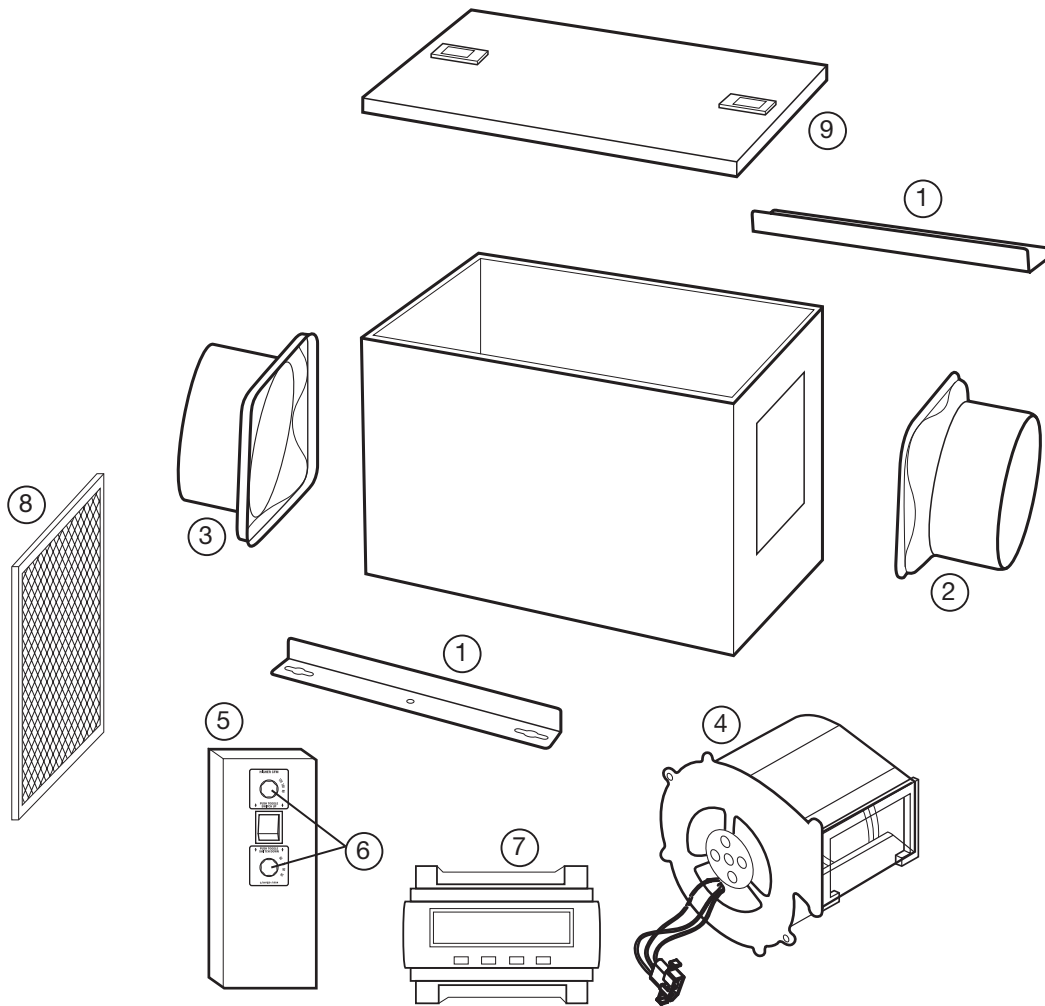

#	Qty. Qte.	Description	Replacement Part # # de pièce remplacement
1	2	Mounting Brackets Support de montage	5S1650001
2	1	6" Metal Collar (Intake) Assemblée de collier en métal de 6 po (d'admission)	5S1650002
3	1	6" Metal Collar (Outlet) Assemblée de collier en métal de 6 po (sortie)	5S1650003
4	1	Blower Assembly Assemblée de la Soufflante	5S2202013
5	1	Wire Compartment Assembly Assemblée du compartiment du fil	5S1650100
6	2	Adjustment Knobs Boutons de réglage	5S1299802
7	1	LCD Controller (QFAM) Contrôleur LCD (QFAM)	5S1650004
8	1	Insect Screen Moustiquaire	5S1650005
9	1	Access Panel Panneau d'accès	

NOTES / REMARQUES